

SYLVANIA

Blu-ray Disc Player

Owner's Manual

NB501SL9

Introduction

Connections

Playback

Function Setup

Others

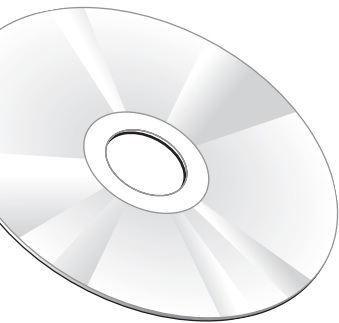

IF YOU NEED ADDITIONAL ASSISTANCE WITH SETUP OR OPERATING AFTER READING OWNER'S MANUAL, PLEASE CALL TOLL FREE **1-800-968-3429**, OR VISIT OUR WEB SITE AT **<http://www.sylvania-ce.com>**

Quick Start Guide

NB501SL9



Playable Discs and Files

This unit is compatible to play back the following discs / files.

| Playable discs | Logos | Playable files | Logos |
|---|-------|--|--|
| Blu-ray Disc - BD-video (single / double layer) - BD-RE ver.2.1 (single / double layer) (Recorded in BDMV format) - BD-R (single / double layer) (Recorded in BDMV format) (Unclosed discs may not be played back.) | | JPEG | DVD, CD-RW/-R, SD Memory Card (including SDHC), miniSD Card, microSD Card |
| DVD-video | | Readable cards SD Memory Card (8MB - 2GB) SDHC Memory Card (4GB) miniSD Card (8MB - 2GB) microSD Card (8MB - 2GB) | Playable files / data JPEG, picture-in-picture commentary, subtitles or other extras for BD-ROM Profile 1 ver.1.1 |
| DVD+RW (single layer) | | • For miniSD Card and microSD Card, the adapter is necessary. | |
| DVD+R (single / double layer) | | | |
| DVD-RW (finalized discs only) | | | |
| DVD-R (finalized discs only) | | <p>"Blu-ray Disc" and are trademarks.</p> <p> is a trademark of DVD Format/Logo Licensing Corporation.</p> | |
| CD-DA (audio CD) | | | |
| CD-RW | | | |
| CD-R | | | |
| Kodak Picture CD | | | |
| DTS-CD | | | |

Region Codes

This unit has been designed to play back BD-video with region A and DVD-video with region "1" or "ALL".

You cannot play back BD-video or DVD-video that are labeled for other regions. Look for the symbols on the right on your BD-video or DVD-video. If these region symbols do not appear on your BD-video or DVD-video, you cannot play back the disc in this unit. The letter or number inside the globe refers to region of the world. A BD-video or DVD-video labeled for a specific region can only play back on the unit with the same region code.

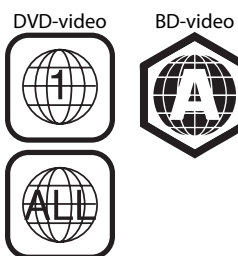

1. Connections



All devices should be turned off and disconnected from the power outlet, when you make the connections.

Supplied cables used in this connection are as follows:

- RCA audio cable (L/R) x 1
 - RCA video cable x 1
- Please purchase the rest of the necessary cables at your local store.

Basic Connections

Make one of the following connections, depending on the capabilities of your existing device.

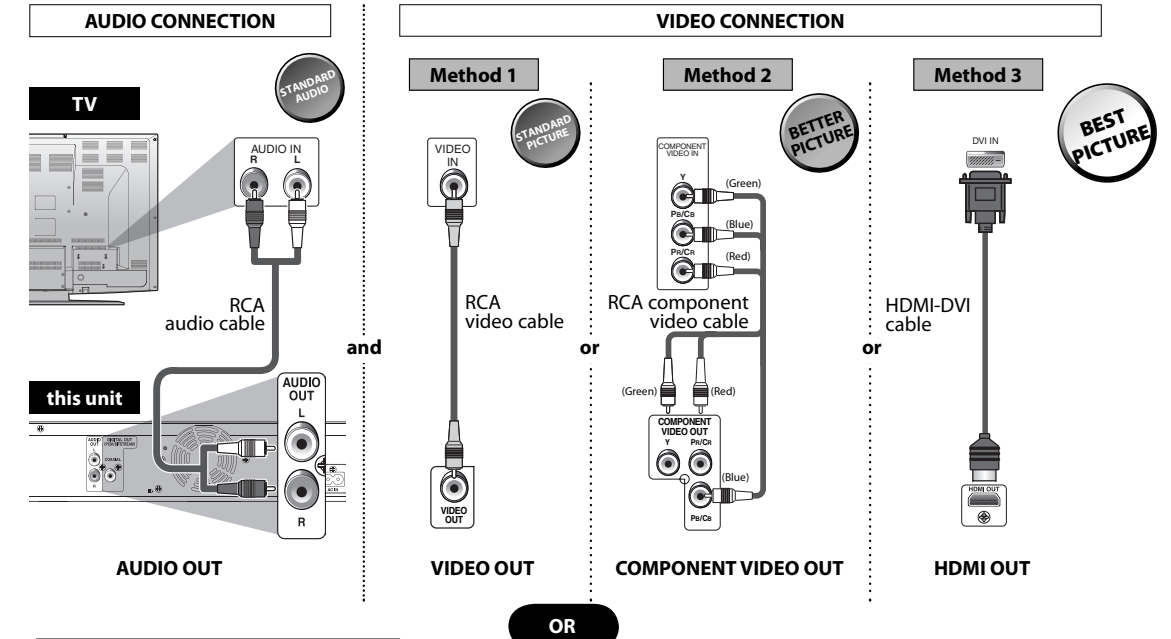

HDMI Connection

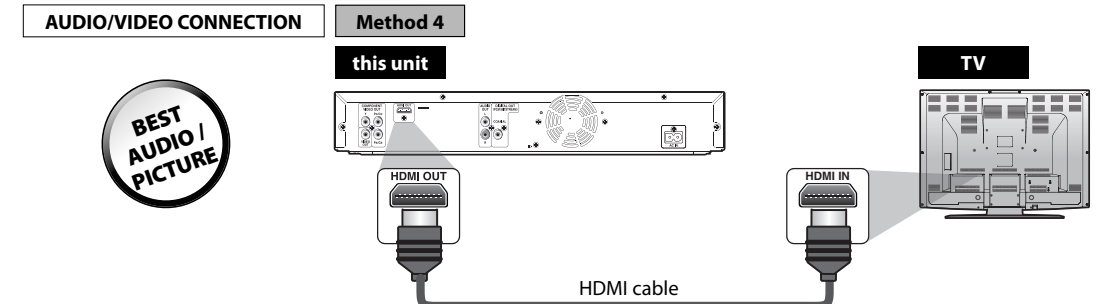

Press [HDMI] to change the resolution of the video signal being output from HDMI OUT jack. The video resolution changes as follows every time [HDMI] is pressed.

480p → 720p → 1080i → 1080p → 1080p24

Note :

- You cannot select the video resolutions which are not supported by the connected TV.
- In order to get natural and high quality film reproduction of 24-frame film material, use an HDMI cable (High Speed HDMI Cable is recommended) and select "1080p24" if the connected TV is compatible with 1080p24 frame input.

1. Connections (cont'd)

Connection to an Audio System

Supplied cables used in this connection are as follows:

- RCA audio cable (L/R) x 1
- Please purchase the rest of the necessary cables at your local store.

2-Channel Analog Audio Connection

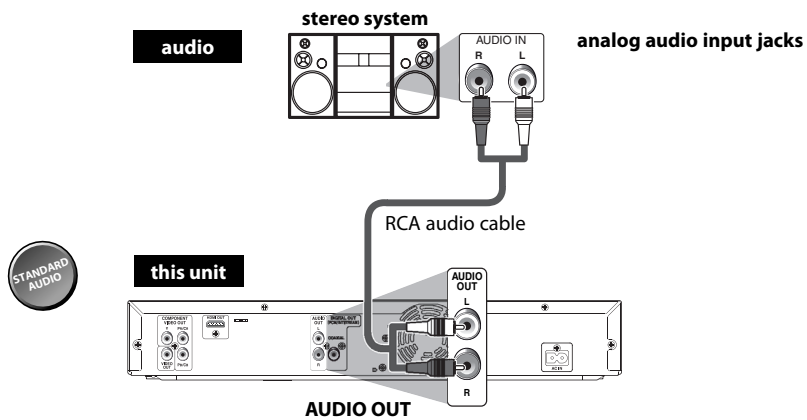

Digital Audio Connection

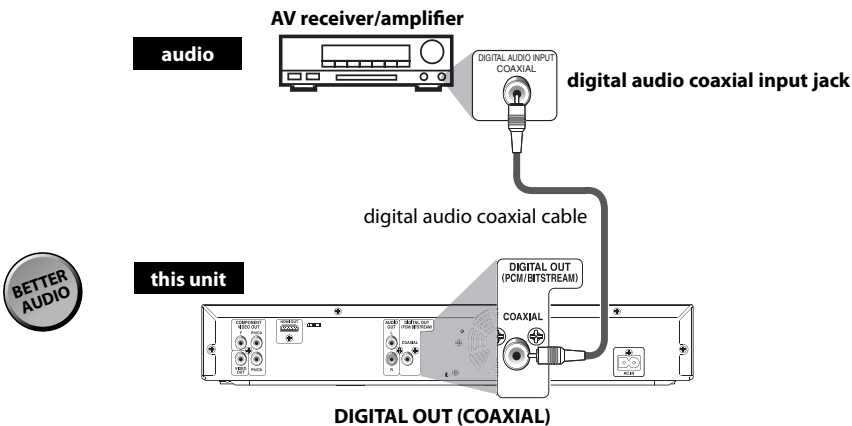

Connecting the AC Cord

Supplied cables used in this connection are as follows:

- AC cord x 1

After you made all necessary connections, connect the AC cord to the AC IN. Then connect the AC cord to the AC outlet.

Insert the plugs securely. Incomplete connections will result in the generation of noise.

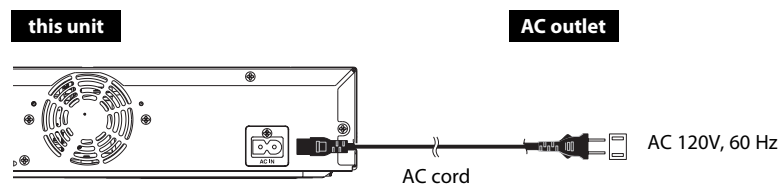

2. Playback

- 1 Press [POWER].
- 2 Turn on the TV and select the appropriate input on the TV to which the unit is connected.

- 3 Press [OPEN / CLOSE ▲] to open the disc tray.

- 4 Place the disc on the disc tray with its label side facing up.

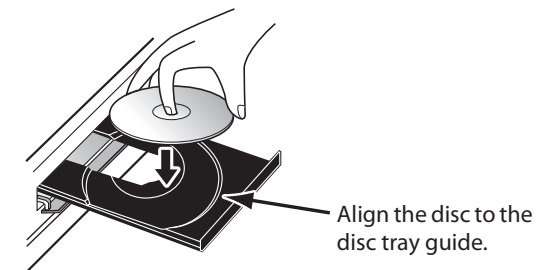

- 5 Press [OPEN / CLOSE ▲] to close the disc tray.

It may take a while to load the disc.

Some discs may start playback automatically.

- 6 Press [PLAY ►] to start playback.

For many of BD-video and DVD-video, a menu screen may appear.

In this case, use [▲ / ▼ / ◀ / ▶] to select the desired item, then press [ENTER].

To pause playback:

Press [PAUSE II].

To return to normal playback:

Press [PLAY ►].

To stop playback:

Press [STOP ■].

To eject the disc:

Press [OPEN / CLOSE ▲] to open the disc tray, then remove the disc before turning off the unit.

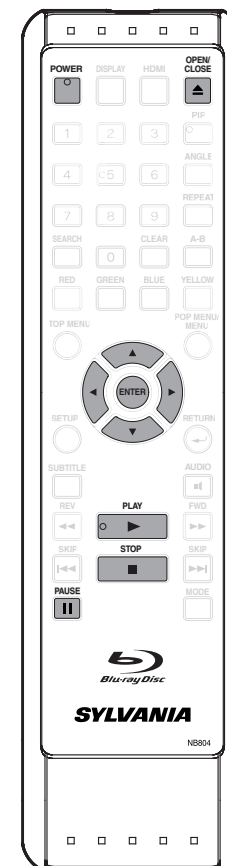

PRECAUTIONS

The model and serial numbers of this unit may be found on the cabinet.
You should record and retain those numbers for future reference.

Model No.: _____

Serial No.: _____

WARNING: TO REDUCE THE RISK OF FIRE OR ELECTRIC SHOCK, DO NOT EXPOSE THIS APPARATUS TO RAIN OR MOISTURE.



CAUTION
RISK OF ELECTRIC SHOCK
DO NOT OPEN



CAUTION: TO REDUCE THE RISK OF ELECTRIC SHOCK, DO NOT REMOVE COVER (OR BACK). NO USER SERVICEABLE PARTS INSIDE. REFER SERVICING TO QUALIFIED SERVICE PERSONNEL.



The lightning flash with arrowhead symbol, within an equilateral triangle, is intended to alert the user to the presence of uninsulated "dangerous voltage" within the apparatus's enclosure that may be of sufficient magnitude to constitute a risk of electric shock to persons.



The exclamation point within an equilateral triangle is intended to alert the user to the presence of important operating and maintenance (servicing) instructions in the literature accompanying the apparatus.

The caution marking is located on the rear or bottom of the cabinet.

Important Safeguards

- 1. READ INSTRUCTIONS** - All the safety and operating instructions should be read before the apparatus is operated.
- 2. RETAIN INSTRUCTIONS** - The safety and operating instructions should be retained for future reference.
- 3. HEED WARNINGS** - All warnings on the apparatus and in the operating instructions should be adhered to.
- 4. FOLLOW INSTRUCTIONS** - All operating and use instructions should be followed.
- 5. CLEANING** - Unplug this apparatus from the wall outlet before cleaning. Do not use liquid cleaners or aerosol cleaners. Use a damp cloth for cleaning.
EXCEPTION: An apparatus that is meant for uninterrupted service and, that for some specific reason, such as the possibility of the loss of an authorization code for a CATV converter, is not intended to be unplugged by the user for cleaning or any other purpose, may exclude the reference to unplugging the apparatus in the cleaning description otherwise required in item 5.
- 6. ATTACHMENTS** - Do not use attachments not recommended by the apparatus manufacturer as they may cause hazards.
- 7. WATER AND MOISTURE** - Do not use this apparatus near water, for example, near a bath tub, wash bowl, kitchen sink, or laundry tub, in a wet basement, or near a swimming pool, and the like.
- 8. ACCESSORIES** - Do not place this apparatus on an unstable cart, stand, tripod, bracket, or table. The apparatus may fall, causing serious injury to someone, and serious damage to the apparatus. Use only with a cart, stand, tripod, bracket, or table recommended by the manufacturer, or sold with the apparatus. Any mounting of the apparatus should follow the manufacturer's instructions and should use a mounting accessory recommended by the manufacturer. An apparatus and cart combination should be moved with care. Quick stops, excessive force, and uneven surfaces may cause the apparatus and cart combination to overturn.
- 9. VENTILATION** - Slots and openings in the cabinet and the back or bottom are provided for ventilation and to ensure reliable operation of the apparatus and to protect it from overheating, these openings must not be blocked or covered. The openings should never be blocked by placing the apparatus on a bed, sofa, carpet, rug, or other similar surface. This apparatus should never be placed near or over a radiator or heat register. This apparatus should not be placed in a built-in installation such as a bookcase or rack unless proper ventilation is provided or the manufacturer's instructions have been adhered to.
- 10. POWER SOURCES** - This apparatus should be operated only from the type of power source indicated on the marking label. If you are not sure of the type of power supply to your home, consult your apparatus dealer or local power company. For the apparatus's intended to operate from battery power, or other sources, refer to the operating instructions.
- 11. GROUNDING OR POLARIZATION** - This apparatus is equipped with a polarized alternating-current line plug (a plug having one blade wider than the other). This plug will fit into the power outlet only one way. This is a safety feature. If you are unable to insert the plug fully into the outlet, try reversing the plug. If the plug should still fail to fit, contact your electrician to replace your obsolete outlet. Do not defeat the safety purpose of the polarized plug.
- 12. POWER-CORD PROTECTION** - Power-supply cords should be routed so that they are not likely to be walked on or pinched by items placed upon or against them, paying particular attention to cords at plugs, convenience receptacles, and the point where they exit from the apparatus.



- 13. OUTDOOR ANTENNA GROUNDING** - If an outside antenna or cable system is connected to the apparatus, be sure the antenna or cable system is grounded so as to provide some protection against voltage surges and built-up static charges. Article 810 of the National Electrical Code, ANSI/NFPA No. 70, provides information with respect to proper grounding of the mast and supporting structure, grounding of the lead-in wire to an antenna discharge unit, size of grounding conductors, location of antenna-discharge unit, connection to grounding electrodes, and requirements for the grounding electrode. (Fig. A)

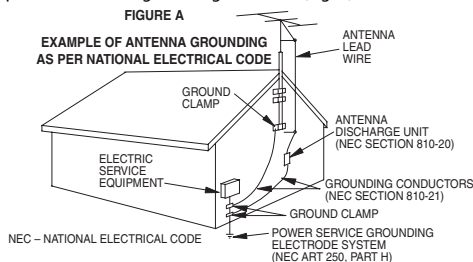

- 14. LIGHTNING** - For added protection for this apparatus receiver during a lightning storm, or when it is left unattended and unused for long periods of time, unplug it from the wall outlet and disconnect the antenna or cable system. This will prevent damage to the apparatus due to lightning and power-line surges.
- 15. POWER LINES** - An outside antenna system should not be located in the vicinity of overhead power lines or other electric light of power circuits, or where it can fall into such power lines or circuits. When installing an outside antenna system, extreme care should be taken to keep from touching such power lines or circuits as contact with them might be fatal.
- 16. OVERLOADING** - Do not overload wall outlets and extension cords as this can result in a risk of fire or electric shock.
- 17. OBJECT AND LIQUID ENTRY** - Never push objects of any kind into this apparatus through openings as they may touch dangerous voltage points or short out parts that could result in a fire or electric shock. Never spill liquid of any kind on the apparatus.
- 18. SERVICING** - Do not attempt to service this apparatus yourself as opening or removing covers may expose you to dangerous voltage or other hazards. Refer all servicing to qualified service personnel.
- 19. DAMAGE REQUIRING SERVICE** - Unplug this apparatus from the wall outlet and refer servicing to qualified service personnel under the following conditions:
 - When the power supply cord or plug is damaged or frayed.
 - If liquid has been spilled, or objects have fallen into the apparatus.
 - If the apparatus has been exposed to rain or water.
 - If the apparatus does not operate normally by following the operating instructions. Adjust only those controls that are covered by the operating instructions, as improper adjustment of other controls may result in damage and will often require extensive work by a qualified technician to restore the apparatus to its normal operation.
 - If the apparatus has been dropped or damaged in any way.
 - When the apparatus exhibits a distinct change in performance, this indicates a need for service.
- 20. REPLACEMENT PARTS** - When replacement parts are required, be sure the service technician uses replacement parts specified by the manufacturer that have the same characteristics as the original part. Unauthorized substitutions may result in fire, electric shock, injury to persons or other hazards.
- 21. SAFETY CHECK** - Upon completion of any service or repairs to this apparatus, ask the service technician to perform routine safety checks to determine that the apparatus is in proper operating condition.
- 22. HEAT** - This apparatus should be situated away from heat sources such as radiators, heat registers, stoves, or other products (including amplifiers) that produce heat.

PRECAUTIONS

Do not place the unit on the furniture that is capable of being tilted by a child and an adult leaning, pulling, standing or climbing on it. A falling unit can cause serious injury or even death.

CAUTION: To prevent electric shock, match wide blade of plug to wide slot, fully insert.

FCC WARNING

This apparatus may generate or use radio frequency energy. Changes or modifications to this apparatus may cause harmful interference unless the modifications are expressly approved in the manual. The user could lose the authority to operate this apparatus if an unauthorized change or modification is made.

RADIO-TV INTERFERENCE

This apparatus has been tested and found to comply with the limits for a Class B digital device, pursuant to Part 15 of the FCC Rules. These limits are designed to provide reasonable protection against harmful interference in a residential installation. This apparatus generates, uses, and can radiate radio frequency energy and, if not installed and used in accordance with the instructions, may cause harmful interference to radio communications. However, there is no guarantee that interference will not occur in a particular installation. If this apparatus does cause harmful interference to radio or television reception, which can be determined by turning the apparatus off and on, the user is encouraged to try to correct the interference by one or more of the following measures:

- 1) Reorient or relocate the receiving antenna.
- 2) Increase the separation between the apparatus and receiver.
- 3) Connect the apparatus into an outlet on a circuit different from that to which the receiver is connected.
- 4) Consult the dealer or an experienced radio/TV technician for help.

This Class B digital apparatus complies with Canadian ICES-003.

NOTE TO CATV SYSTEM INSTALLER

This reminder is provided to call the CATV system installer's attention to Article 820-40 of the NEC that provides guidelines for proper grounding and, in particular, specifies that the cable ground should be connected to the grounding system of the building as close to the point of cable entry as practical.

LASER SAFETY

This apparatus employs a laser. Only a qualified service person should remove the cover or attempt to service this apparatus, due to possible eye injury.

CAUTION: Use of controls or adjustments or performance of procedures other than those specified herein may result in hazardous radiation exposure.

CAUTION: Visible and invisible laser radiation when open and interlock defeated. Do not stare into beam.

LOCATION: Inside, near the deck mechanism.

ABOUT COPYRIGHT

Unauthorized copying, broadcasting, public performance and lending of discs are prohibited. This product incorporates copyright protection technology that is protected by U.S. patents and other intellectual property rights. Use of this copyright protection technology must be authorized by Macrovision, and is intended for home and other limited viewing uses only unless otherwise authorized by Macrovision. Reverse engineering or disassembly is prohibited.

PRECAUTIONS

Supplied Accessories

remote control with batteries (AAx2) (NB804UD) RCA audio / video cables (WPZ0102TM015 / WPZ0102LTE01) AC cord (WAV0162LW001)



owner's manual (EN/ES/FR) (1VMN25653 / 1VMN25655 / 1VMN25657) quick start guide (EN/ES/FR) (1VMN25654 / 1VMN25656)



To Avoid the Hazards of Electrical Shock and Fire

- Do not handle the power cord with wet hands.
- Do not pull on the power cord when disconnecting it from an AC outlet. Grasp it by the plug.
- Do not put your fingers or objects into the unit.

Installation Location

For safety and optimum performance of this unit:

- Install the unit in a horizontal and stable position. Do not place anything directly on top of the unit. Do not place the unit directly on top of the TV.
- Shield it from direct sunlight and keep it away from devices of intense heat. Avoid dusty or humid places. Avoid places with insufficient ventilation for proper heat dissipation. Do not block the ventilation holes on the back and sides of the unit. Avoid locations subject to strong vibration or strong magnetic fields.
- Be sure to remove the disc and unplug the AC power cord from the outlet before carrying the unit.

Moisture Condensation Warning

Moisture condensation may occur inside the unit when it is moved from a cold place to a warm place or after heating a cold room or under conditions of high humidity. Do not use this unit at least for 2 hours until its inside gets dry.

Note about Recycling

- This unit's packaging materials are recyclable and can be reused. Please dispose of any materials in accordance with your local recycling regulations.
- Batteries should never be thrown away or incinerated but disposed of in accordance with your local regulations concerning chemical wastes.



Maintenance

Servicing

- Please refer to relevant topics on "TROUBLESHOOTING" on page 43 before returning the product.
- If this unit becomes inoperative, do not try to correct the problem by yourself. There are no user-serviceable parts inside. Turn off, unplug the power plug, and please call our toll free customer support line found on the cover of this manual to locate an authorized service center.

Cleaning the cabinet

- Wipe the front panel and other exterior surfaces of the unit with a soft, slightly damp cloth.
- Never use a solvent, thinner, benzene or alcohol to clean the unit. Do not spray insecticide liquid near the unit. Such chemicals may discolor the surface or damage the unit.

Cleaning discs

- When a disc becomes dirty, clean it with a cleaning cloth. Wipe the disc from the center to out. Do not wipe in a circular motion.
- Do not use solvents such as benzene, thinner, commercially available cleaners, detergent, abrasive cleaning agents or antistatic spray intended for analog records.

Cleaning the disc lens

- If this unit still does not perform properly although you refer to the relevant sections and to "TROUBLESHOOTING" in this user manual, the laser optical pickup unit may be dirty. Consult your dealer or an authorized service center for inspection and cleaning of the laser optical pickup unit.

Disc handling

- Handle the discs so that fingerprints and dust do not adhere to the surfaces of the discs.
- Always store the disc in its protective case when it is not used.
- Note that discs with special shapes (heart-shaped discs, octagonal discs, etc.) cannot be played back on this unit. Do not attempt to playback such discs, as they may damage the unit.

IR signal check

- If the remote control is not working properly, you can use an AM radio or digital camera (including a cellular phone with built-in camera) to see if it is sending out an infrared signal.
- **With an AM radio:** Tune the AM radio station to a non-broadcasting frequency. Point the remote control towards it, push any button and listen. If the sound from the radio flutters, it is receiving the remote control's infrared signal.



- **With a digital camera (including built-in cell phone cameras):**

Point a digital camera towards the remote control. Push any button on the remote control and look through the digital camera. If the infrared light appears through the camera, the remote control is working.



PRECAUTIONS

Trademark Information



HDMI, the HDMI logo and High-Definition Multimedia Interface are trademarks or registered trademarks of HDMI Licensing LLC.



Manufactured under license from Dolby Laboratories. Dolby and the double-D symbol are trademarks of Dolby Laboratories.



Manufactured under license under U.S. Patent #'s: 5,451,942; 5,956,674; 5,974,380; 5,978,762; 6,487,535 & other U.S. and worldwide patents issued & pending. DTS and DTS Digital Surround are registered trademarks and the DTS logos and Symbol are trademarks of DTS, Inc. © 1996-2007 DTS, Inc. All Rights Reserved.

"Blu-ray Disc" and  are trademarks.

 is a trademark of DVD Format/Logo Licensing Corporation.



Java and all other Java trademarks and logos are trademarks or registered trademarks of Sun Microsystems, Inc. in the United States and / or other countries.



Product that have earned ENERGY STAR® are designed to protect the environment through superior energy efficiency.



is trademark of Eastman Kodak Company.

© 2008 Funai Electric Co., Ltd.

All rights reserved. No part of this manual may be reproduced, copied, transmitted, disseminated, transcribed, downloaded or stored in any storage medium, in any form or for any purpose without the express prior written consent of Funai. Furthermore, any unauthorized commercial distribution of this manual or any revision hereto is strictly prohibited.

Information in this document is subject to change without notice. Funai reserves the right to change the content herein without the obligation to notify any person or organization of such changes.

FUNAI with the  design is a registered trademark of Funai Electric Co., Ltd and may not be used in any way without the express written consent of Funai. All other trademarks used herein remain the exclusive property of their respective owners. Nothing contained in this manual should be construed as granting, by implication or otherwise, any license or right to use any of the trademarks displayed herein. Misuse of any trademarks or any other content in this manual is strictly prohibited. Funai shall aggressively enforce its intellectual property rights to the fullest extent of the law.

CONTENTS

Introduction

| | |
|-----------------------------------|----------|
| PRECAUTIONS | 2 |
| FEATURES | 7 |
| Features | 7 |
| Symbols Used in this Manual | 7 |
| FUNCTIONAL OVERVIEW | 8 |
| Front Panel | 8 |
| Rear Panel | 8 |
| Remote Control | 9 |
| Front Panel Display | 11 |

Connections

| | |
|-------------------------------------|-----------|
| CONNECTIONS | 12 |
| Connection to the TV | 12 |
| Connection to an Audio System | 15 |
| Connecting the AC Cord | 16 |

Playback

| | |
|--|-----------|
| INFORMATION ON PLAYBACK | 17 |
| BASIC PLAYBACK | 20 |
| Playback | 20 |
| Operations Using Title Menu, Disc Menu, and Pop-up Menu | 21 |
| Playing Back a VR mode DVD-RW/-R | 21 |
| Pause | 21 |
| Resume Playback | 21 |
| Playing Back an audio CD and a Disc with JPEG Files | 22 |
| Reading the SD Memory Card | 23 |
| SPECIAL PLAYBACK | 25 |
| Fast Forward / Fast Reverse | 25 |
| Slow Forward Playback | 25 |
| Step by Step Playback | 25 |
| Repeat Playback | 25 |
| A-B Repeat | 26 |
| PIP (Picture in Picture) Setting | 26 |
| Program Playback | 26 |
| Random Playback | 27 |
| Camera Angle | 27 |
| SEARCH | 28 |
| SPECIAL SETTINGS | 29 |
| Switching Subtitles | 29 |
| Switching Audio Soundtrack | 29 |
| Setting the BD Audio Mode | 30 |
| Adjusting the Picture | 30 |

Function Setup

| | |
|-----------------------------|-----------|
| FUNCTION SETUP | 31 |
| Using the Setup Menu | 31 |

Others

| | |
|------------------------------|-----------|
| TROUBLESHOOTING | 43 |
| GLOSSARY | 44 |
| LANGUAGE CODE | 45 |
| SPECIFICATIONS | 46 |

| | |
|-------------------------------|-------------------|
| LIMITED WARRANTY | Back Cover |
|-------------------------------|-------------------|

Features

Full high-definition video playback

Watch movies in the highest picture quality available for your HDTV. This unit offers full high-definition video playback up to 1080p resolution for an amazing viewing experience. A highly detailed picture and increased sharpness delivers a more true-to-life picture.

Upconvert DVD for enhanced picture quality

Your current DVD will look even better than before thanks to video upconversion. Upconversion will increase the resolution of standard definition DVD to high definition up to 1080p over an HDMI connection. The picture will be less jagged and more realistic for a near high-definition experience.

Enjoy your content on different kinds of media

Full backwards compatibility with DVD, CD ensures that you can continue to enjoy your current audio-video collection. Additionally, you can view JPEG.

Listen to the rich multi-channel surround sound

Multi-channel surround sound, which realizes real-to-life sound and makes you feel that you are really there.

Easy and simple connection to your HDTV via HDMI

Connect this unit to your HDTV with one single HDMI (high definition multimedia interface) cable. It is recommended to use High Speed HDMI Cable for better compatibility. The high definition video output signal will be transferred to your HDTV without conversion to analogue signals, so you will get an excellent picture and sound quality, completely free from noise.

Thanks to other multiple outputs, you can also easily connect to your home theater system or amplifier.

PIP

Some BD-video have the PIP (picture-in-picture) function which enables you to display the secondary video in the primary video. You can call up the secondary video by pressing **[PIP]** whenever the scene contains the secondary video.

Pop-up menu

Some BD-video have pop-up menu which is a navigation menu that can be called up and be operated on the TV screen without interrupting the playback. You can call up the pop-up menu by pressing **[POP MENU / MENU]**. Contents in the pop-up menu vary depending on the disc.

HDMI Deep Color

Deep Color reduces the posterization effect of the playback image. Refer to "HDMI Deep Color" in "FUNCTION SETUP" on page 34.

HDMI 1080p / fps output (BD only)

This unit is equipped with the feature which can provide the smooth movement in the playback of film originated material with the frame rate of 24 frames per second with progressive. (Available only when the TV is connected by an HDMI cable and compatible with 1080p24 frame input.)





Refer to "HDMI Video Resolution" in "FUNCTION SETUP" on page 34.

Playing back the contents in SD Memory Card

You can play back JPEG stored in an SD Memory Card. You can store picture-in-picture commentary, subtitles or other extras for BD-ROM Profile 1 ver.1.1 files in an SD Memory Card and play back with the BD-video.

Symbols Used in this Manual

To specify for which media type each function is, we put the following symbols at the beginning of each item to operate.

| Symbol | Description |
|---|--|
|  | Description refers to BD-video and BD-RE (ver. 2.1) / BD-R recorded in BDMV format |
|  | Description refers to DVD-video |
|  | Description refers to DVD-RW/-R recorded in VR mode |
|  | Description refers to audio CD / DTS-CD |
|  | Description refers to DVD, CD-RW/-R and SD Memory Card with JPEG files |

If you do not find any of the symbols listed above under the function heading, the operation is applicable to all media.

FUNCTIONAL OVERVIEW

Front Panel

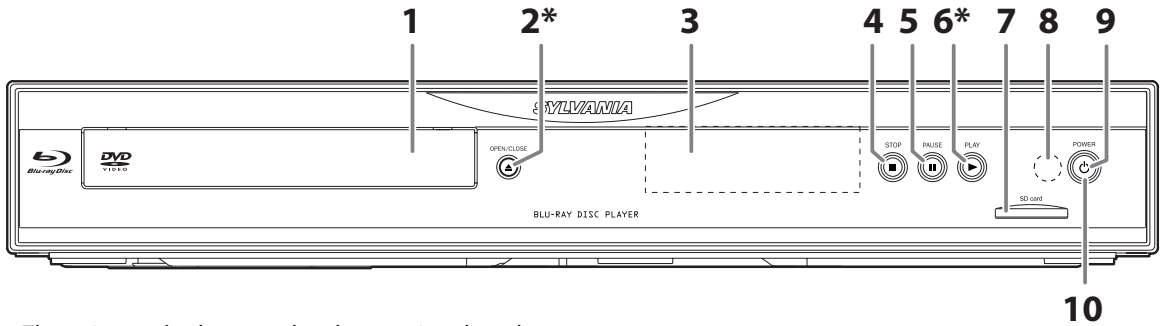

* The unit can also be turned on by pressing these buttons.

- 1. Disc tray**
 - Place a disc when opening the disc tray.
- 2. ▲ OPEN/CLOSE button***
 - Press to open or close the disc tray.
- 3. Display**
 - Refer to "Front Panel Display" on page 11.
- 4. ■ STOP button**
 - Press to stop playback.
- 5. ■ PAUSE button**
 - Press to pause playback.
- 6. ► PLAY button***
 - Press to start or resume playback.
- 7. SD card slot**
 - Insert an SD Memory Card, and play back the contents in it.
- 8. Infrared sensor window**
 - Receive signals from your remote control so that you can control the unit from a distance.
- 9. POWER indicator**
 - This indicator lights up in red when the power is on and turns off when the power is off.
- 10. ⏻ POWER button**
 - Press to turn the unit on or off.

Rear Panel

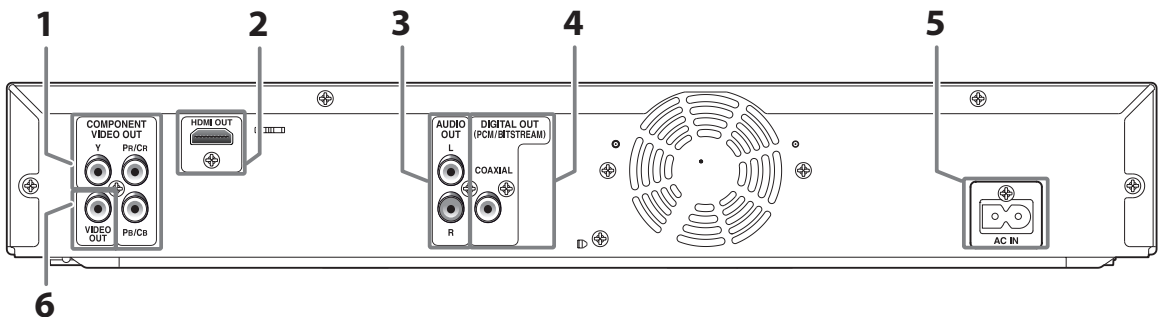

- 1. COMPONENT VIDEO OUT jacks**
 - Use to connect a TV with component video inputs with an RCA component video cable.
- 2. HDMI OUT jack**
 - Use to connect a TV with an HDMI compatible port with an HDMI cable.
- 3. AUDIO OUT jacks**
 - Use to connect a TV, an AV receiver / amplifier or other device with an RCA audio cable.
- 4. DIGITAL OUT (COAXIAL) jack**
 - Use to connect an AV receiver / amplifier, Dolby Digital / DTS decoder or other device with a digital audio coaxial input jack with a digital audio coaxial cable.
- 5. AC IN Terminal**
 - Use to connect the AC outlet with the AC cord.
- 6. VIDEO OUT jack**
 - Use to connect a TV, an AV receiver or other device with an RCA video cable.

Note

- Do not touch the inner pins of the jacks on the rear panel. Electrostatic discharge may cause permanent damage to the unit.
- This unit does not have the RF modulator.

Remote Control

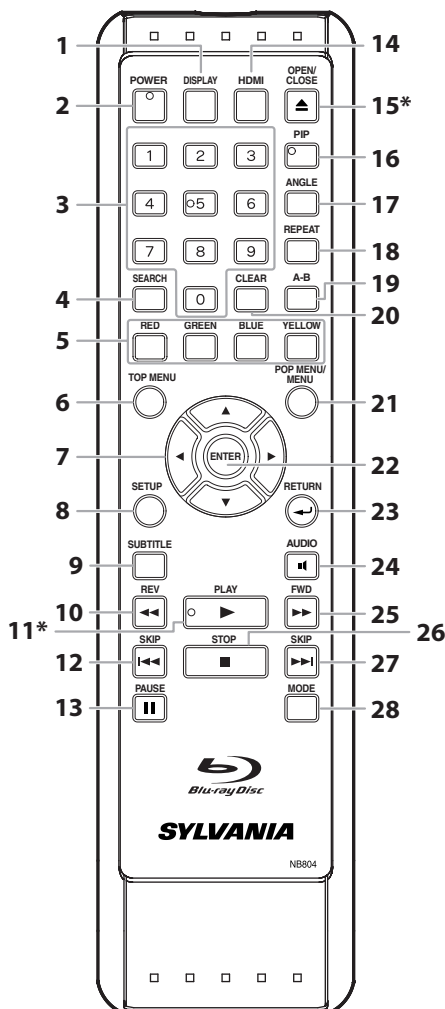

* The unit can also be turned on by pressing these buttons.

- 1. DISPLAY button**
 - Press to display the on-screen display menu.
- 2. POWER button**
 - Press to turn the unit on or off.
- 3. Number buttons**
 - Press to enter the title, chapter, track or file number.
 - Press to enter values in the input field.
- 4. SEARCH button**
 - Press to display the search menu.
- 5. RED / GREEN / BLUE / YELLOW button**
 - Press to select items on some BD menus.
- 6. TOP MENU button**
 - Press to display the top menu.
- 7. Cursor ▲ / ▼ / ◀ / ▶ buttons**
 - Press to select items or settings.
- 8. SETUP button**
 - Press to display the setup menu.
- 9. SUBTITLE button**
 - Press to display the subtitle menu.
- 10. REV ◀◀ button**
 - During playback, press to fast reverse the playback.
- 11. PLAY ▶▶ button***
 - Press to start playback or resume playback.
- 12. SKIP ◀◀ button**
 - During playback, press once to return to the beginning of the current title, chapter or track.
 - During the JPEG playback, press to return to the previous file.
 - During playback, press twice to return to the previous title, chapter or track.
- 13. PAUSE || button**
 - Press to pause playback.
 - When playback is in pause mode, press repeatedly to forward the playback step by step.
- 14. HDMI button**
 - Press to set the HDMI output mode.
- 15. OPEN/CLOSE ▲ button***
 - Press to open or close the disc tray.
- 16. PIP button**
 - Press to switch picture-in-picture feature on or off (only applicable to BD-video which supports the PIP function).
- 17. ANGLE button**
 - Press to access various camera angles on the disc.
 - Press to rotate the JPEG files clockwise by 90 degrees.
- 18. REPEAT button**
 - Press to toggle between various repeat modes.
- 19. A-B button**
 - Press to play back a defined section between point A and B repeatedly.
- 20. CLEAR button**
 - Press to clear the information once entered, to clear the marker settings, or to cancel the programming for audio CD, etc.
- 21. POP MENU/MENU button**
 - Press to display the pop-up menu / disc menu / file list.
 - Press to change "Original" and "Playlist" on the TV screen.
- 22. ENTER button**
 - Press to confirm or select menu items.
- 23. RETURN ↶ button**
 - Press to return to the previously displayed menu screen.
- 24. AUDIO 🗨 button**
 - Press to display the audio menu.
- 25. FWD ▶▶ button**
 - During playback, press to fast forward the playback.
 - In pause mode, press to slow forward the playback.
- 26. STOP ■ button**
 - Press to stop playback.
- 27. SKIP ▶▶| button**
 - During playback, press to skip to the next title, chapter, track or file.
- 28. MODE button**
 - During playback, press to display the picture adjustment menu.
 - During the JPEG playback, press to display menus for changing the visual effect for switching the image or changing the size of the image.
 - In stop mode with BD inserted, press to display a menu for setting the BD audio mode.
 - In stop mode with audio CD, or JPEG files inserted, press to display menus for program and random playback.

Installing the Batteries in the Remote Control

Install the batteries (AAx2) matching the polarity indicated inside battery compartment of the remote control.

1 Open the cover.

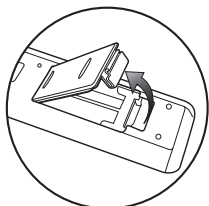

2 Insert batteries.

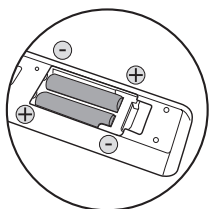

Make sure to match + and - on the batteries to the marks indicated in the battery compartment.

3 Close the cover.

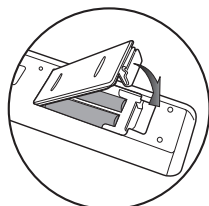

Note

Incorrect use of batteries can result in hazards such as leakage and bursting. Please observe the following:

- Do not mix new and old batteries together.
- Do not use different kinds of batteries together. Although they may look similar, different batteries may have different voltages.
- Make sure that the + and - ends of each battery match the indications in the battery compartment.
- Remove batteries from battery compartment that is not going to be used for a month or more.
- When disposing of used batteries, please comply with governmental regulations or environmental public instruction's rules that apply in your country or area.
- Do not recharge, short-circuit, heat, burn or disassemble batteries.

Using a Remote Control

Keep in mind the following when using the remote control:

- Make sure that there are no obstacles between the remote control and the infrared sensor window on the unit.
- Remote operation may become unreliable if strong sunlight or fluorescent light is shining on the infrared sensor window of the unit.
- Remote control for different devices can interfere with each other. Avoid using remote control for other device located close to the unit.
- Replace the batteries when you notice a fall off in the operating range of the remote control.
- The maximum operable ranges from the unit are as follows.
 - **Line of sight:** approx. 23 feet (7m)
 - **Either side of the center:** approx. 16 feet (5m) within 30°
 - **Above:** approx. 16 feet (5m) within 15°
 - **Below:** approx. 10 feet (3m) within 30°

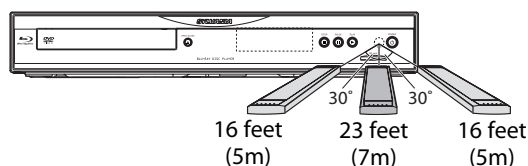

Front Panel Display

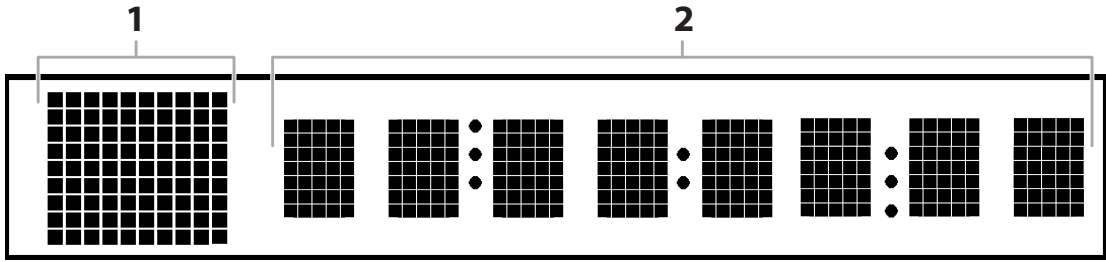

• Brightness of the display can be adjusted. Refer to “Panel Display” in “FUNCTION SETUP” on page 41.

1. Displays playback status icon. Refer to the table below.
2. Displays various kinds of information such as title number, elapsed time, repeat mode, etc.

| Playback status icon | | Mode |
|----------------------|----------------|--------------------------------------|
| Disc | SD Memory Card | |
| | | Playback is in progress |
| | | Stop mode |
| | | Pause mode |
| | — | Fast forward mode |
| | — | Fast reverse mode |
| | — | Slow forward mode |
| | | Appears while repeat function is set |

Example of Display Message



Title is being played back.
Indicating the current title number and the elapsed time.



Current chapter is in chapter repeat mode.



Loading a disc.

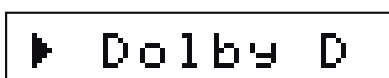

Dolby Digital audio is being played back.

CONNECTIONS

Connection to the TV

- Make one of the following connections, depending on the capabilities of your existing device.

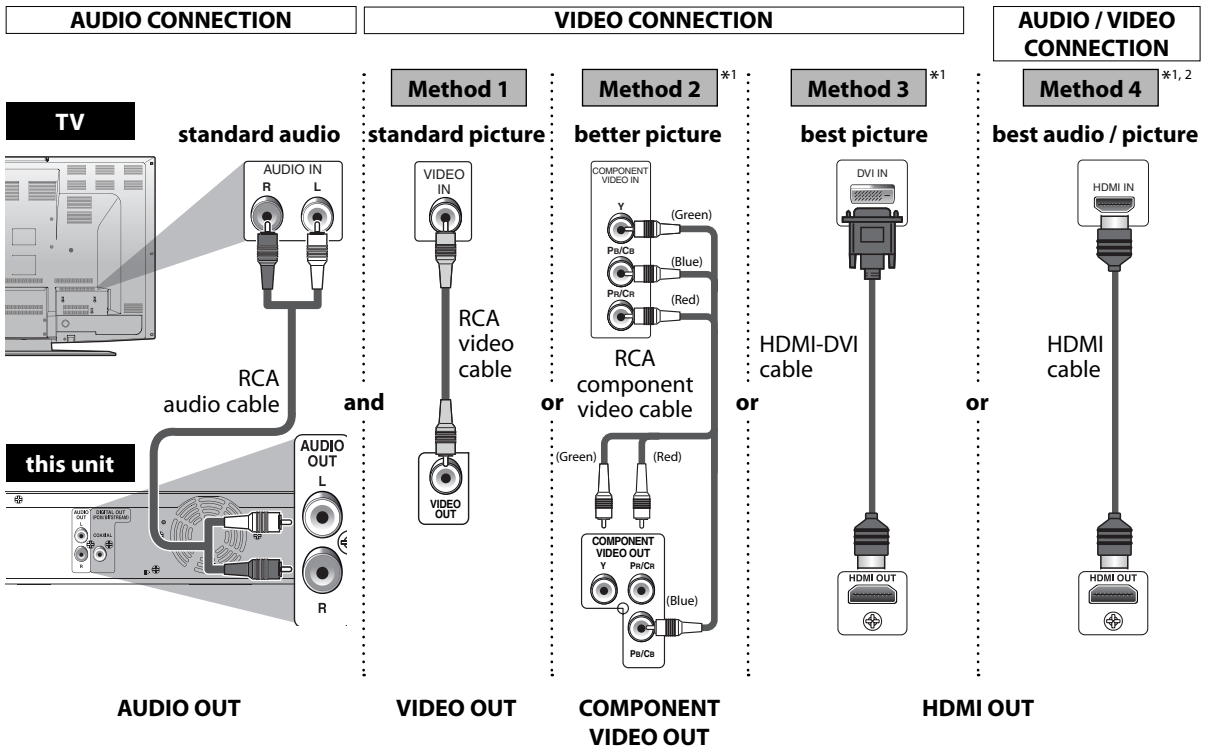

- *1 This unit is compatible with the progressive scan system. The feature provides you with the higher quality pictures than traditional output system does. To utilize this feature, a component or an HDMI connection is required. Refer to "HDMI Video Resolution" or "Component Output" setting on page 34 to set the video resolution.
- *2 Analog audio connection is not required for this connection.

Supplied cables used in this connection are as follows:

- RCA audio cable (L/R) x 1
- RCA video cable x 1

Please purchase the rest of the necessary cables at your local store.

Note

- Connect this unit directly to the TV. If the RCA audio / video cables are connected to a VCR, pictures may be distorted due to the copy-protection system.
- If the picture is not output properly to the TV because of "HDMI Video Resolution" or "Component Output" setting, press and hold [▶ PLAY] on the front panel for more than 5 seconds. "HDMI Video Resolution" and "Component Output" setting will be reset to the default automatically. You cannot change the video resolution during Blu-ray Disc playback. To change the resolution, stop playback.
- A simple 1-cable connection with a device having an HDMI (high-definition multimedia interface) jack allows digital transfer of both digital video signals and multi-channel audio signals.

HDMI Output Mode and Actual Output Signals

Press **[HDMI]** to change the resolution of the video signal being output from HDMI OUT jack. The video resolution changes as follows every time **[HDMI]** is pressed.

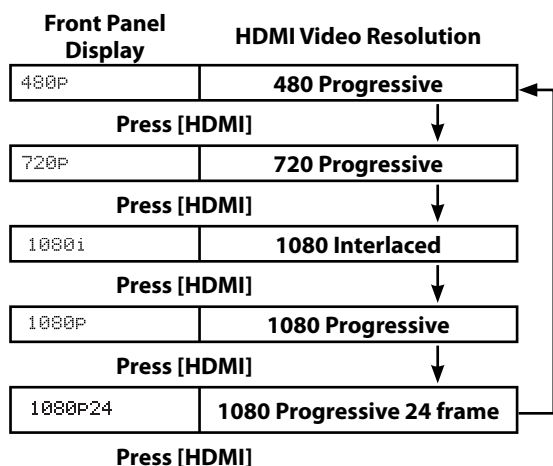

Copyright protection system

To play back the digital video images of a BD / DVD via an HDMI connection, it is necessary that both the unit and the TV (or an AV amplifier) support a copyright protection system called HDCP (high-bandwidth digital content protection system). HDCP is copy protection technology that comprises data encryption and authentication of the connected AV device. This unit supports HDCP. Please read the operating instructions of your TV (or AV amplifier) for more information.

Note

- When using HDCP-incompatible TV, the image will not be viewed properly.
- Among the devices that support HDMI, some devices can control other devices via the HDMI jack, this unit cannot be controlled by another device via the HDMI jack.
- The audio signals from HDMI OUT jack (including the sampling frequency, the number of channels and bit length) maybe limited by the device that is connected.
- Among the devices that support HDMI, some do not support audio output (e.g, projectors). In connections with device such as this unit, audio signals are not output from HDMI OUT jack.
- You cannot select the video resolutions which are not supported by the connected TV, except when this unit's HDMI OUT jack is connected to a DVI compatible display devices with an HDMI-DVI cable.
- For HDMI OUT jack to DVI connection, after you select an HDMI output mode, corresponding HDMI video resolution will be output. The HDMI video resolution you selected will be output even if the connected TV is not compatible with the HDMI video resolution. If there is no image displayed on the connected TV, please select another HDMI video resolution.
- Video and audio signals may be distorted temporarily when switching to / from the HDMI output mode.
- You cannot change the video resolution during Blu-ray Disc playback. To change the resolution, stop playback.
- You can also change the HDMI output mode from "HDMI Video Resolution" setting in "Video" menu. In this menu, you can confirm what HDMI video resolutions are supported by connected TV. Refer to page 34.
- In order to get natural and high quality film reproduction of 24-frame film material, use an HDMI cable (High Speed HDMI Cable is recommended) and select "1080p24" if the connected TV is compatible with 1080p24 frame input.
- Even if you set "HDMI Video Resolution" setting to "1080p24", when the contents of the disc is not compatible for 1080p24 frame, 1080p60 frame will be output.
- There is no output from VIDEO OUT and COMPONENT VIDEO OUT jacks when you play back a BD that recorded 24-frame film material by HDMI output mode of 1080p24.
- It is recommended to use High Speed HDMI Cable (also known as HDMI category 2 cable) for better compatibility.

HDMI Audio Setting

When using HDMI connections make "HDMI Audio Out" setting in "Audio" menu according to the specifications of the device to be connected.

| Device to be connected | "HDMI Audio Out" setting | Output HDMI audio signal |
|---|--------------------------|---|
| Device compatible with Dolby Digital, Dolby Digital Plus, Dolby TrueHD, DTS or DTS-HD decoding | HDMI Multi (Normal) | Dolby Digital, Dolby Digital Plus, Dolby TrueHD, DTS, or DTS-HD bitstream are output from HDMI OUT jack. Make the speaker settings on the connected AV amplifier, etc. |
| Device compatible with 3 or more channels of audio inputs (not Dolby Digital, Dolby Digital Plus, Dolby TrueHD, DTS or DTS-HD compatible) | HDMI Multi (LPCM) | Multi-channel audio signals are output from HDMI OUT jack. Make the speaker settings with the speaker setting items appear after you select "HDMI Multi(LPCM)". Refer to page 36. |
| HDMI connection to a TV, and digital audio connection (coaxial) to an AV amplifier. | Audio Mute | HDMI audio will be muted, and Dolby Digital / DTS bitstream or LPCM will be output from DIGITAL OUT jack depending on "Digital Out" setting. Refer to page 37. |

■ Audio signals output from HDMI OUT jack

| Disc type | Audio recording format | "HDMI Audio Out" setting | |
|---------------------------------|------------------------|----------------------------------|--------------------------|
| | | HDMI Multi(Normal) | HDMI Multi(LPCM) |
| BD-video | Dolby Digital | Dolby Digital* ¹ | Multi LPCM |
| | Dolby Digital Plus | Dolby Digital Plus* ¹ | Multi LPCM* ² |
| | Dolby TrueHD | Dolby TrueHD* ¹ | Multi LPCM* ³ |
| | DTS | DTS* ¹ | Multi LPCM |
| | DTS-HD | DTS-HD* ¹ | Multi LPCM* ⁴ |
| | LPCM | Multi LPCM | Multi LPCM |
| DVD-video / DVD-RW/-R (VR mode) | Dolby Digital | Dolby Digital | Multi LPCM |
| | DTS | DTS | Multi LPCM |
| | LPCM | Multi LPCM | Multi LPCM |
| audio CD | | 2ch LPCM | 2ch LPCM |
| DTS-CD | | DTS | Multi LPCM |

*¹ If "BD Audio Mode" setting is set to "Mix Audio Output", audio will be output as multi LPCM. Refer to page 36.

*² Outputs audio signals decoded from independent substream.

*³ Outputs audio signals decoded from Dolby Digital stream.

*⁴ Outputs audio signals decoded from DTS core stream.

- If the connected device is not compatible with the HDMI BITSTREAM, audio will be output as multi LPCM or 2-channel down-mixed LPCM depending on the capability of the connected device even if you select "HDMI Multi(Normal)" in "HDMI Audio Out" setting. Refer to page 36.

CONNECTIONS

Connection to an Audio System

- When you change the connections, all devices should be turned off.
- Refer to the manual accompanying external devices for more information.

2-Channel Analog Audio Connection

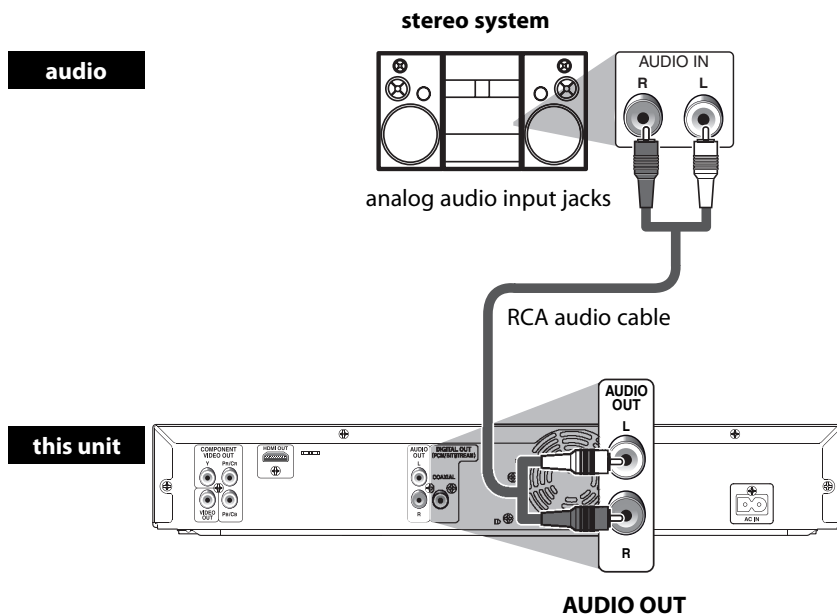

Digital Audio Connection

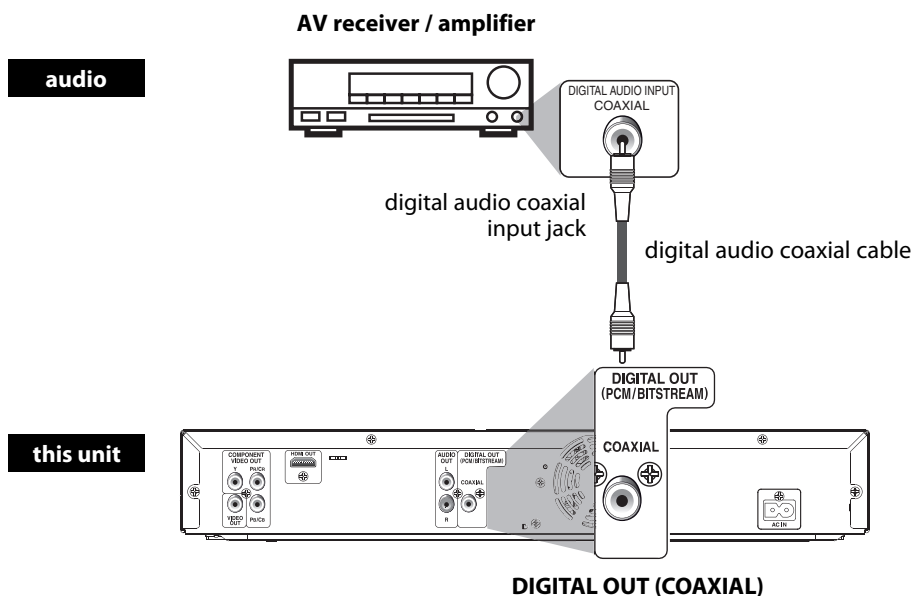

Supplied cables used in this connection are as follows:

- RCA audio cable (L/R) x 1

Please purchase the rest of the necessary cables at your local store.

CONNECTIONS

■ Audio signals output from DIGITAL OUT jack (COAXIAL)

The audio signals currently output from HDMI OUT jack will be output from DIGITAL OUT jack as well, except that Dolby Digital signal will be output instead of Dolby Digital Plus and Dolby TrueHD, and DTS signal will be output instead of DTS-HD.

When "Audio Mute" is selected in "HDMI Audio Out" setting, audio signals output from HDMI OUT jack will be muted and the audio signals output from DIGITAL OUT jack changes depending on "Digital Out" setting.

To set "Digital Out" setting, select "Audio Mute" in "HDMI Audio Out" setting.

| Disc type | Audio recording format | "Digital Out" setting | |
|---------------------------------------|------------------------|-----------------------|------------------|
| | | Bitstream | LPCM |
| BD-video | Dolby Digital | Dolby Digital | 2ch Downmix LPCM |
| | Dolby Digital Plus | Dolby Digital | 2ch Downmix LPCM |
| | Dolby TrueHD | Dolby Digital | 2ch Downmix LPCM |
| | DTS | DTS* | 2ch Downmix LPCM |
| | DTS-HD | DTS* | 2ch Downmix LPCM |
| | LPCM | 2ch Downmix LPCM* | 2ch Downmix LPCM |
| DVD-video / DVD-RW/-R (VR mode) | Dolby Digital | Dolby Digital | 2ch Downmix LPCM |
| | DTS | DTS | 2ch Downmix LPCM |
| | LPCM | 2ch Downmix LPCM | 2ch Downmix LPCM |
| audio CD | | 2ch LPCM | 2ch LPCM |
| DTS-CD | | DTS | 2ch Downmix LPCM |

* For BD titles with secondary or interactive audio, these audio will be output as Dolby Digital when all the conditions listed below are met:

- When "BD Audio Mode" setting is set to "Mix Audio Output".
- When "HDMI Audio Out" setting is set to "Audio Mute".
- When "Digital Out" setting is set to "Bitstream".

If BD titles do not have secondary or interactive audio, the audio will be output as shown in the table.

• This table applies only when HDMI cable is not connected or "Audio Mute" is selected in "HDMI Audio Out" setting.

Note

- In order to output LPCM signal from DIGITAL OUT jack while outputting the HDMI audio signal, set "BD Audio Mode" setting to "Mix Audio Output" and set "HDMI Audio Out" setting to "HDMI Multi(LPCM)".

Connecting the AC Cord

After you made all necessary connections, connect the AC cord to the AC IN. Then connect the AC cord to the AC outlet.

Insert the plugs securely. Incomplete connections will result in the generation of noise.

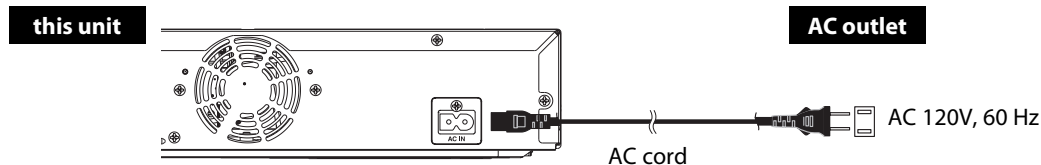

Supplied cables used in this connection are as follows:

- AC cord x 1

INFORMATION ON PLAYBACK

Before you start playing back a disc, read the following information.

Playable Discs and Files

This unit is compatible to play back the following discs / files.

To play back a disc / file, make sure that it meets the requirements for region codes and color systems as described below. You can play back discs that have the following logos. Other disc types are not guaranteed to play back.

| Playable discs | Logos |
|---|---|
| Blu-ray Disc - BD-video (single / double layer) - BD-RE ver.2.1 (single / double layer) (Recorded in BDMV format) - BD-R (single / double layer) (Recorded in BDMV format) (Unclosed discs may not be played back.) |  |
| DVD-video |  |
| DVD+RW (single layer) |  |
| DVD+R (single / double layer) |  |
| DVD-RW (finalized discs only) |  |
| DVD-R (finalized discs only) |  |
| CD-DA (audio CD) |  |
| CD-RW |  |
| CD-R |  |
| Kodak Picture CD |  |
| DTS-CD | |

| Playable files | Media |
|----------------------------|---|
| JPEG | DVD, CD-RW/-R, SD Memory Card (including SDHC), miniSD Card, microSD Card |
| Readable cards | Playable files / data |
| SD Memory Card (8MB - 2GB) | JPEG, picture-in-picture commentary, subtitles or other extras for BD-ROM Profile 1 ver.1.1 |
| SDHC Memory Card (4GB) | |
| miniSD Card (8MB - 2GB) | |
| microSD Card (8MB - 2GB) | |

Note for SD Memory Cards

- Do not remove the SD Memory Card or turn off the unit while the contents of the card is in playback. It may result in malfunction or loss of the card's data.
- Please keep the SD Memory Cards in their cases when you are not using them.
- Do not try to open or modify the card.
- Do not touch the terminal surface with your fingers or any metals.
- Do not attach additional labels or stickers to cards.
- Do not remove the label of the SD Memory Cards.
- This unit supports SD Memory Card with FAT12/ FAT16 file system, and SDHC Memory Card with FAT32 file system.
- This unit may not read the SD Memory Cards formatted on computer. If that is the case, please reformat the SD Memory Cards in this unit and try again.
- This unit does not supports miniSDHC and microSDHC Memory Card.
- For miniSD Card and microSD Card, the adapter is necessary.

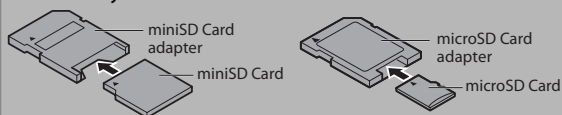

- Portions of this product are protected under copyright law and are provided under license by ARIS / SOLANA / 4C.

Unplayable Discs and Files

The following discs will not be played back in this unit.

- CD-ROM
- CD-I (compact disc-interactive)
- DVD-RAM
- VSD (video single disc)
- DVD-audio
- BD-RE (ver.1 / ver.3)
- HD DVD
- video CD
- unfinalized disc
- SVCD
- BD-RE/-R recorded in BDAV format
- DVD / CD / SD Memory Card contains MP3, Windows Media™ Audio files and DivX®
- super audio CD - Only the sound on the CD layer can be heard. The sound on the high-density super audio CD layer cannot be heard.
- Playability of dual discs are not guaranteed.

Color Systems

BD-video and DVD-video are recorded in different color systems throughout the world. The most common color system is NTSC (which is used primarily in the United States and Canada).

This unit employs NTSC color system, so the disc you play back must be recorded in the NTSC system. You cannot play back the disc recorded in other color systems.

Region Codes

This unit has been designed to play back BD-video with region A and DVD-video with region "1" or "ALL". You cannot play back BD-video or DVD-video that are labeled for other regions. Look for the symbols on the right on your BD-video or DVD-video.

If these region symbols do not appear on your BD-video or DVD-video, you cannot play back the disc in this unit. The letter or number inside the globe refers to region of the world. A BD-video or DVD-video labeled for a specific region can only be played back in the unit with the same region code.

BD-video



DVD-video



Structure of Disc / SD Memory Card Contents

The contents of BD / DVD are generally divided into titles. Titles may be further subdivided into chapters.

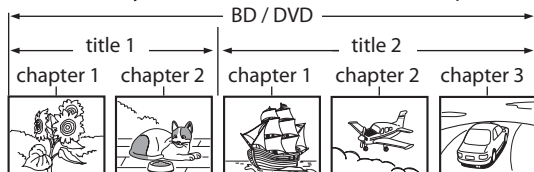

audio CD are divided into tracks.



Data discs or SD Memory Cards containing JPEG are divided into folders, and the folders are subdivided into files.

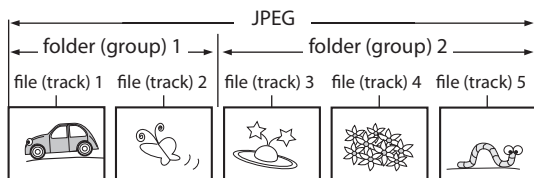

On-Screen Display

You can check information about the current disc by pressing **[DISPLAY]**.

To call the on-screen display menu, press **[DISPLAY]** during playback. Every time you press **[DISPLAY]**, the information changes. Depending on the media, available information varies.



off → Title / Chapter information
 → Title information (elapsed time)
 → Title information (remaining time)
 → HDMI information → off



off → Chapter information (elapsed time)
 → Chapter information (remaining time)
 → Title information (elapsed time)
 → Title information (remaining time)
 → Bit rate information → HDMI information → off



off → Track information (elapsed time)
 → Track information (remaining time)
 → Disc information* (elapsed time)
 → Disc information* (remaining time)
 → HDMI information → off
 (*not available during program / random playback)

JPEG

off → File name information
 → File information → HDMI information → off

• For audio CD and JPEG, during program or random playback, the indication will be displayed after the track / file information.

Chapter information



<Title / Chapter information for BD>



- 1 Current chapter number / Total number of chapters
- 2 Elapsed time / Remaining time of the current chapter
- 3 Indicates that the multi camera angle images are available on the scene
- 4 Current playback status
- 5 Current title number
- 6 Current repeat setting (Only when repeat setting is active)
(C: Chapter repeat, T: Title repeat, AB : A-B repeat)

Title information



- 1 Current title number / Total number of titles
- 2 Elapsed time / Remaining time of the current title

Bit rate information



<For VR mode DVD-RW/-R>



- 1 Bit rate (The amount of video data currently being read)
- 2 Layer number (Only for 2-layered discs)
(L0: Layer 0 is played back. L1: Layer 1 is played back)
- 3 Type of title (ORG: Original, PL: Playlist)

Track / File information



- 1 Current track (file) number / Total number of track (file)
- 2 Elapsed time / Remaining time of the current track
- 3 Indication of SD Memory Card playback
- 4 Current repeat setting
(Only when repeat setting is active)
(T: Track / File repeat, G: Group repeat, A: All repeat, AB: A-B repeat)

Disc information



- 1 Current track number / Total number of tracks
- 2 Elapsed time / Remaining time of the current disc

File name information



- 1 Media icon and file name
: JPEG file

HDMI information

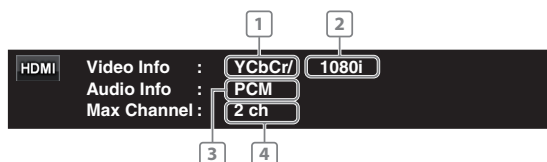

- 1 HDMI video format
- 2 Resolution of the HDMI output image
- 3 HDMI audio format
- 4 Maximum numbers of audio channels that can be accepted by the connected device

Note

- If the HDMI cable is not connected, "----" will be displayed for HDMI information.

BASIC PLAYBACK

Playback

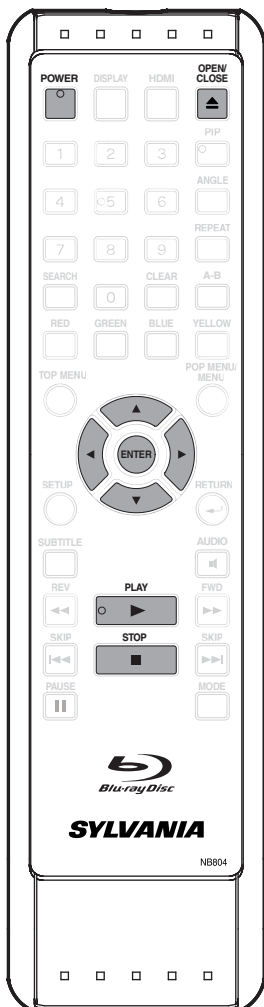

- 1 Press [POWER].**
- 2 Turn on the TV and select the appropriate input on the TV to which the unit is connected.**
- 3 Press [OPEN / CLOSE ▲] to open the disc tray.**
- 4 Place the disc on the disc tray with its label side facing up.**

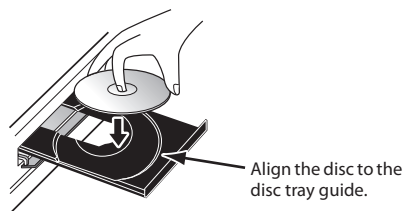

- 5 Press [OPEN / CLOSE ▲] to close the disc tray.**

It may take a while to load the disc.

Some discs may start playback automatically.

- 6 Press [PLAY ►] to start playback.**
For many of BD-video and DVD-video, a menu screen may appear.
In this case, use [▲ / ▼ / ◀ / ▶] to select the desired item, then press [ENTER].

- 7 Press [STOP ■] once to stop playback temporarily.**
Refer to "Resume Playback" on page 21.
To eject the disc:
Press [OPEN / CLOSE ▲] to open the disc tray, then remove the disc before turning off the unit.

Note

- Ⓞ may appear at the top-right on the TV screen when the operation is prohibited by the disc or this unit.
- During the playback of 2-layered disc, pictures may stop for a moment. This happens when the 1st layer switches to the 2nd layer. This is not a malfunction.
- The operation may vary when you play back BD-video and DVD-video with disc menu. Refer to the manual accompanying the disc for details.

Operations Using Title Menu, Disc Menu, and Pop-up Menu



Many of BD-video and DVD-video disc contains title menu (BD-video / DVD-video), disc menu (DVD-video) or pop-up menu (BD-video) which guides you through the available functions in the disc. The contents of the menus may differ depending on the discs.

Title menu (BD-video / DVD-video)

- 1 Press [TOP MENU].
• The title menu will appear.
- 2 Use [▲ / ▼ / ◀ / ▶] to select an item, then press [ENTER].
- 3 Press [TOP MENU] to exit.

Disc menu (DVD-video)

- 1 Press [POP MENU / MENU].
• The disc menu will appear.
- 2 Use [▲ / ▼ / ◀ / ▶] to select an item, then press [ENTER].
- 3 Press [POP MENU / MENU] to exit.

Pop-up menu (BD-video)

• This is a special feature available for some BD-video. When you press [POP MENU / MENU], a menu pops out on the TV screen while the contents still play back.

- 1 During the playback of BD-video, press [POP MENU / MENU].
• The pop-up menu will appear.
- 2 Use [▲ / ▼ / ◀ / ▶] to select an item, then press [ENTER].
- 3 Press [POP MENU/MENU] to exit.

Note

- Contents of menus and corresponding menu operations may vary among discs. Refer to the manual accompanying the disc for details.

Playing Back a VR mode DVD-RW/-R



When you are playing back a VR mode DVD-RW/-R, you can choose "Original" or "Playlist" if the disc contains a "Playlist".

- 1 In stop mode, press [POP MENU / MENU] to call up the DVD menu.
- 2 Use [◀ / ▶] to select "Original" or "Playlist".

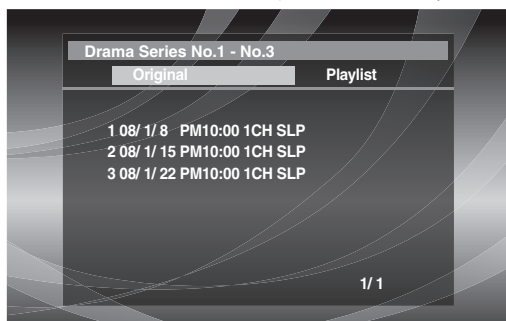

- 3 Use [▲ / ▼] to select a desired title, then press [ENTER].

Note

- "Original" is the title which is actually recorded on the disc.
- "Playlist" is edited version of the "Original".
- DVD menu varies depending on discs.
- If the disc does not contain "Playlist", "Playlist" will not be displayed on the DVD menu.

Pause

- 1 During playback, press [PAUSE II].
• Playback will be paused.



- 2 Press [PLAY ▶] to return to normal playback.

Note

- For BD and DVD, set "Still Mode" setting to "Field" in "Video" menu if pictures in the pause mode are blurred (refer to page 35).

Resume Playback

- 1 During playback, press [STOP ■].
• Resume message will appear on the TV screen.

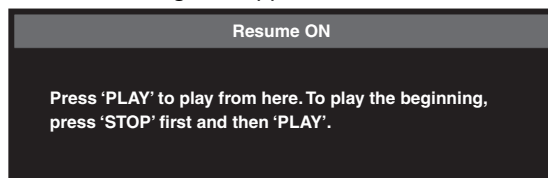

e.g.) BD

- 2 Press [PLAY ▶].
• In a few seconds, playback will resume from the point at which it stopped last. To cancel the resume playback and start playback the disc from the beginning, press [STOP ■] again in stop mode.

Note

- Resume playback may not be available for the BD that supports Java applications (BD-Java).
- The resume information will be saved even when the power is turned off.
- If you open the disc tray or press [STOP ■] again in stop mode, the resume information will be cleared.
- If you switch between "Disc" mode and "SD Memory" mode, the resume information will be cleared.
- If you change "BD Rating Level" or "DVD Rating Level" setting in "Parental" menu, the resume information will be cleared.
- For SD Memory Card, if you open the disc tray or turned off the power, resume information will be cleared.

Playing Back an audio CD and a Disc with JPEG Files



1 Insert an audio CD or a disc with JPEG files.

- The file list will appear on the TV screen.
- If file list does not appear automatically, press [POP MENU / MENU].
- Press [POP MENU / MENU] to exit and resume the file list.

2 Use [▲ / ▼] to select a desired folder or file, then press [ENTER].

Use [◀ / ▶] to go back and forward between the hierarchies.

- If you press [ENTER] on the desired file, playback will start.

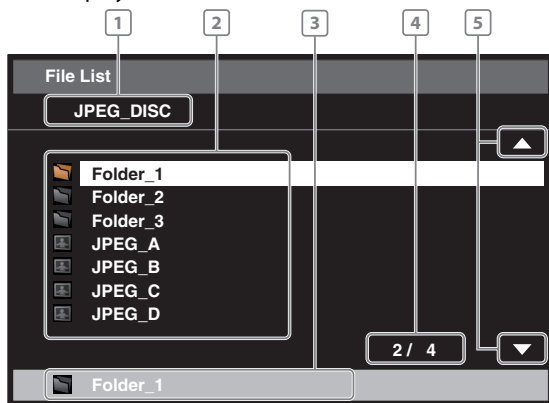

e.g.) JPEG

- 1 audio CD:** "CD-DA" will be displayed.
JPEG: Current folder name (Disc or SD Memory Card name will be displayed for the top of the hierarchies.)
- 2 audio CD:** List of the track number and time.
JPEG: List of the file / folder names in the current folder / disc
- 3 audio CD:** Selected track number and time.
JPEG: Selected file / folder name
- 4 Current page / Total page number**
- 5 Indication of previous / next page**
 - Use [SKIP |◀◀ / ▶▶|] to go back and forward between the pages.
 - Press [TOP MENU] to return to the first item.

Icons:

- : Folder
- : audio CD track
- : JPEG file

It is recommended that files to be played back in this unit are recorded under the following specifications:

<JPEG>

- Upper limit: 2,560 x 1,900 dots (sub sampling is 4:4:4)
5,120 x 3,840 dots (sub sampling is up to 4:2:2)
- Lower limit: 32 x 32 dots
- File size of image maximum: 12 MB

Note

- The system can recognize up to 255 folders / 999 files for CD, 999 folders / 9999 files for DVD and SD Memory Card.
- The name of folder and file can be displayed up to 28 characters. Unrecognizable characters will be replaced with asterisks.
- The 9th and deeper hierarchies cannot be displayed for CD and the 10th and deeper hierarchies cannot be displayed for DVD and SD Memory Card.
- Files whose extension is other than ".jpg / .jpeg(JPEG)" will not be listed.
- Some unplayable folders or files may be listed due to the recording status.
- High-resolution JPEG files take longer to be displayed.
- Progressive JPEG files (JPEG files saved in progressive format) cannot be played back in this unit.
- This unit recognize up to 8 characters of file name in the SD Memory Card. Characters after 9th will not be displayed.
- For the SD Memory Card playback, refer to "Reading the SD Memory Card" on pages 23-24.

Kodak Picture CD

JPEG

This unit can also run JPEG files stored on Kodak Picture CD. You can enjoy picture images on the TV set by playing back the Kodak Picture CD. This unit confirms to ver.7.0 of Kodak Picture CD. For details of Kodak Picture CD, contact a shop that provides developing service of Kodak Inc.

1 When Kodak Picture CD is inserted in this unit, Kodak Picture CD menu will appear automatically on the TV screen.

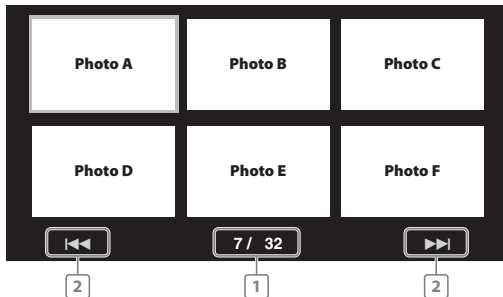

1. Current track number / The total number of tracks
2. Indication of previous / next page
 - In stop mode, press [POP MENU / MENU] to call Kodak Picture CD menu.

2 Use [▲ / ▼ / ◀ / ▶] to select a desired track to be played back, then press [PLAY ▶] or [ENTER].

- An image will be played back from the selected track and go to the next one in turn.
- Use [SKIP ◀◀ / ▶▶] to go back and forward between the pages.

3 Press [STOP ■] to stop playback.

Tips for JPEG / Kodak Picture CD Playback

- Every press on [ANGLE] will turn the image clockwise by 90 degrees when an image is displayed.
- To change the visual effect for switching the playback image, press [MODE] once, then use [◀ / ▶] or [ENTER] to switch between "Cut In/Out" and "Fade In/Out". The size change may have no effect on some files (e.g. files with a small picture size).
- During JPEG / Kodak Picture CD playback, press [MODE] twice to change the size of the playback image, then use [◀ / ▶] or [ENTER] to switch between "Normal" (100%) and "Small" (95%). The size change may have no effect on some files (e.g. files with a small picture size).

Reading the SD Memory Card

JPEG

You can play back the JPEG files in an SD Memory Card. With the SD Memory Card, you can also enjoy the special additional contents for BD-ROM Profile 1 ver.1.1 which can be downloaded from the internet. You can store the contents on an SD Memory Card via computer and play them back with the BD-video. For more information about the special additional contents, please refer to the instruction book that came with the disc.

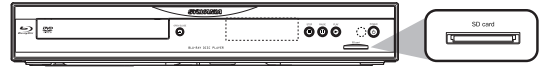

■ Setting the media mode

1 In stop mode, press [SETUP].

2 Use [▲ / ▼] to select [Tools], then press [ENTER].

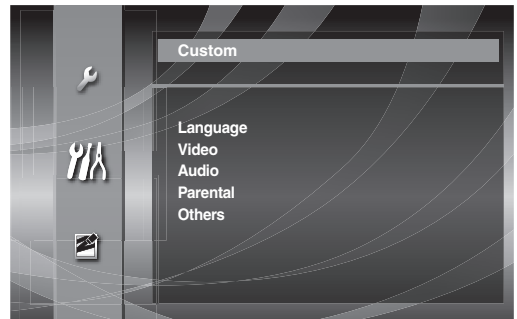

3 Use [▲ / ▼] to select [Settings], then press [ENTER].

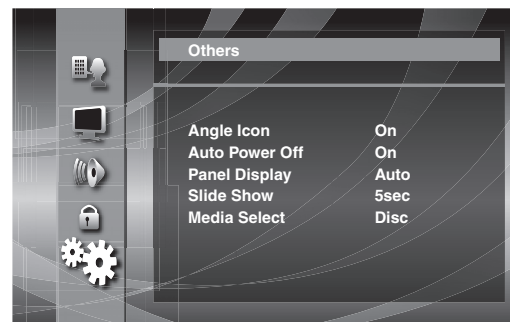

4 Use [▲ / ▼] to select "Media Select" setting.

- 5** Press [ENTER] repeatedly to select "SD Memory".

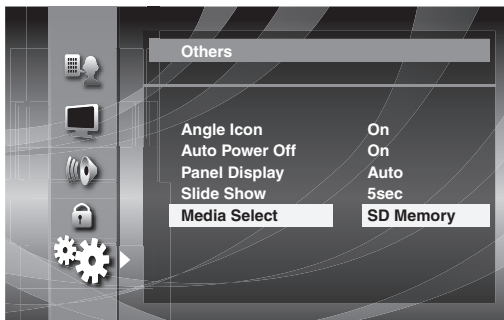

- This will set the unit to "SD Memory" mode. To play back the contents in any discs, exit "SD Memory" mode by selecting "Disc".

- 6** Press [SETUP] to exit.

Inserting the SD Memory Card and playback

- 1** Insert an SD Memory Card into the SD card slot until it clicks with the label facing up.

The file list will appear.

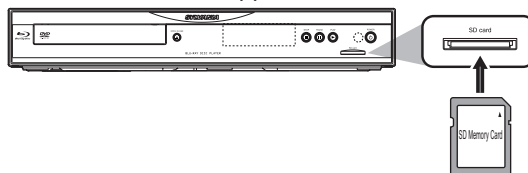

- 2** Follow the step 2 in "Playing Back an audio CD and a Disc with JPEG Files" on page 22.

Removing the SD Memory Card

- 1** In stop mode, push the SD Memory Card and then slowly remove your finger.

- 2** Grasp the card and pull it out from the SD card slot.

Compatible Cards:

- SD Memory Card (8MB - 2GB)
- SDHC Memory Card (4GB)
- miniSD Card (8MB - 2GB)
- microSD Card (8MB - 2GB)
- For miniSD Card and microSD Card, the adapter will be required.

Note

- Do not remove the card during its playback.
- This unit supports SD Memory Card with FAT12 / FAT16 file system, and SDHC Memory Card with FAT32 file system.
- Do not delete the folders or files in the SD Memory Card with your computer. This unit might not read the SD Memory Card.
- This unit recognize up to 8 characters of file name in the SD Memory Card. Characters after 9th will not be displayed.

SPECIAL PLAYBACK

Fast Forward / Fast Reverse



- 1 During playback, press [FWD ►►] repeatedly for fast forward.

During playback, press [REV ◀◀] repeatedly for fast reverse.

Every time you press [FWD ►►] or [REV ◀◀], the playback speed will change.

- 2 Press [PLAY ►] to return to normal playback.

Note

- For BD and DVD, the approximate speed for the fast forward or reverse playback is 1 (2x), 2(8x), 3 (20x), 4 (50x), and 5 (100x).
- For audio CD, the approximate speed is 1 (2x), 2 (8x), and 3 (30x).
- For audio CD, fast forward / fast reverse search between different tracks are not available during program and random playback.

Slow Forward Playback



- 1 During playback, press [PAUSE II], then press [FWD ►►].

Every time you press [FWD ►►], playback speed will change.

- 2 Press [PLAY ►] to return to normal playback.

Note

- The approximate speed for the slow forward playback is 1(1/16x), 2(1/8x), 3(1/2x).
- Only slow forward is available.
- Set "Still Mode" setting to "Field" in "Video" menu if pictures in the slow forward playback mode are blurred (refer to page 35).

Step by Step Playback



- 1 In pause mode, press [PAUSE II] repeatedly.

Every time you press [PAUSE II], playback will advance one step at a time.

- 2 Press [PLAY ►] to return to normal playback.

Note

- Only step by step forward is available.
- Set "Still Mode" setting to "Field" in "Video" menu if pictures in step by step playback mode are blurred (refer to page 35).

Repeat Playback

Available repeat functions vary depending the discs.

- 1 During playback, press [REPEAT] repeatedly to select the desired repeat mode.

| Repeat mode | Available media |
|--|-----------------|
| Chapter repeat The current chapter will be played back repeatedly. | |
| Title repeat The current title will be played back repeatedly. | |
| Track repeat The current track or file will be played back repeatedly. | |
| Group repeat The current folder will be played back repeatedly. | |
| All repeat All tracks in the media will be played back repeatedly. | |

Note

- The repeat setting will be canceled when you stop playback.
- The chapter, title, track or group repeat will be cleared when moving to other chapter, title, track / file or folder.
- Repeat playback does not function during A-B repeat playback.
- Chapter and title repeat are not available with some scenes.

SPECIAL PLAYBACK

A-B Repeat



You can play back the specific part (between point A and point B) repeatedly.

- 1 During playback, press [A-B] at the desired starting point A.
- 2 During playback, press [A-B] at the desired ending point B.

As soon as you set the point B, the part between point A and point B will start playback repeatedly.

- To cancel the A-B repeat, press [A-B] again.

Note

- Point B should be set within the same title or track as point A.
- A-B repeat is not available with some scenes.
- To cancel the A point which was set, press [CLEAR].
- A-B repeat does not function during chapter, title, track, group or all repeat playback.

PIP (Picture in Picture) Setting



Some BD-video have the PIP (picture-in-picture) function which enables you to display the secondary video in the primary video. You can call up the secondary video by pressing [PIP] whenever the scene contains the secondary video.

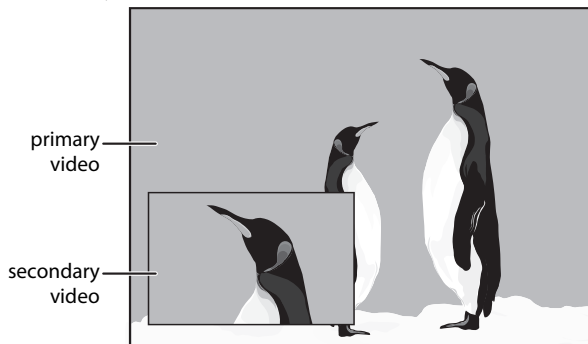

- 1 During playback, press [PIP].
PIP information will appear.
- 2 Use [▲ / ▼] to select the secondary video you want.
 - The secondary video will be displayed and the secondary audio will be output.
- 3 Press [RETURN ↵] or [PIP] to remove the PIP information.

Note

- The the secondary audio will not be output when the secondary audio is set to "Off" or when "BD Audio Mode" is set to "HD Audio Output". Refer to "Switching Audio Soundtrack" on page 29 and "Setting the BD Audio Mode" on page 30.

Program Playback



You can play back the disc in your desired order.

- 1 In stop mode, press [MODE].
 - The program screen will appear.
- 2 Use [▲ / ▼] to select a track / file, then press [ENTER].

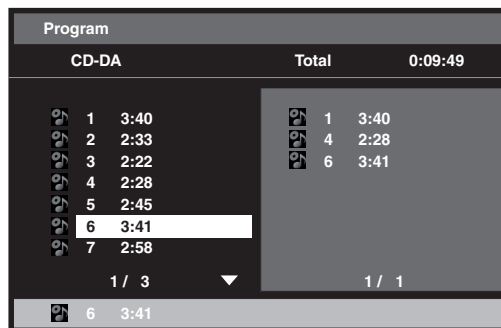

e.g.) audio CD

- For JPEG files, use [▲ / ▼] to select a folder, then press [ENTER] first, and then use [▲ / ▼] to select a file, then press [ENTER].
- Press [CLEAR] to erase the last file of the program.
- Use [▲ / ▼] to select "All Clear" at the bottom of the list to erase all the tracks / files in the program.
- The programmed tracks / files is displayed in the right hand screen.
- If the entire program cannot be displayed on the TV screen, "▼" or "▲" appears.
- Use [◀ / ▶] to go back forward between the hierarchy of folders.
- If 8 or more tracks / files were set in a program, use [SKIP |◀◀ / ▶▶|] to see all the tracks / files.

- 3 Press [PLAY ▶] to start program playback.

- Program playback will start.

Note

- During program playback, press [STOP ■] once to set the resume point, and then press [PLAY ▶] to resume program playback from where [STOP ■] was pressed (audio CD) or from beginning of the file where [STOP ■] was pressed (JPEG).
- During program playback, press [STOP ■] twice to display the program screen. To go back to the normal program playback, press [RETURN ↵] to exit from the program screen, then press [PLAY ▶].
- If you open the disc tray, remove the SD Memory Card or turned off the power, the program will be cleared.
- Up to 99 tracks / files can be entered.
- To repeat the current track / file in the program, press [REPEAT] repeatedly until "⏮ Track" appears during play back. To repeat the entire program, press [REPEAT] repeatedly until "⏮ All" appears during playback.
- Playback from a desired track / file and random playback are not available during program playback.

SPECIAL PLAYBACK

Random Playback



This function shuffles the playback order of tracks / files.

1 In stop mode, press [MODE] twice.

- The random screen will appear.

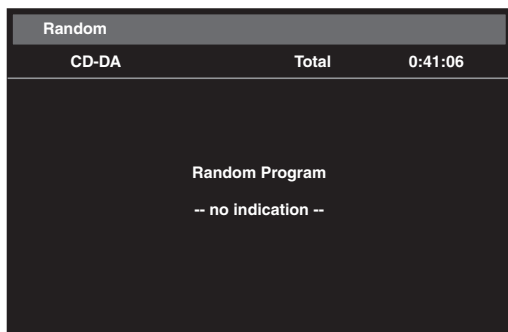

e.g.) audio CD

2 Press [PLAY ►] to start random playback.

Note

- During the random playback, press [STOP ■] once to set the resume point, and then press [PLAY ►] to resume random playback from where [STOP ■] was pressed (audio CD) or from beginning of the file where [STOP ■] was pressed (JPEG).
- During random playback, press [STOP ■] twice to display the random playback screen. To cancel the random playback, press [MODE] when the random playback screen is displayed.
- To repeat the current track / file in the random selection, press [REPEAT] repeatedly until "↶ Track" appears during playback. To repeat the entire random selection press [REPEAT] repeatedly until "↶ All" appears during playback.
- You cannot go back to the previous track / file during random playback.

Camera Angle



Some BD-video and DVD-video contain scenes which have been shot simultaneously from various angles. You can change the camera angle when  appears on the TV screen.

1 During playback, press [ANGLE].

- The selected angle will be displayed on the display bar at the top of the TV screen.

2 Use [▲ / ▼] to select your desired angle.



Note

- If "Angle Icon" setting is "Off" in "Others" menu,  will not appear. Refer to page 41.

SEARCH

Using [SKIP |◀◀ / ▶▶|]

- 1 During playback, press [SKIP ▶▶|] to move to the next track. Press it repeatedly to skip to subsequent tracks. Press [SKIP |◀◀] once to go back to the beginning of the current track. Press it repeatedly to go to the previous tracks.















- For JPEG files, press [SKIP |◀◀] to go back to the previous file.

Note

- For BD and DVD, if title contains no chapters, [SKIP |◀◀ / ▶▶|] changes the title.
- For JPEG files, [◀ / ▶] is also available.

Using [SEARCH]

By using [SEARCH], you can select following search modes.

| Search mode | Available media |
|--|--|
|  / TT Chapter / Title search |    |
| TR Track search |   |
|  Time search |     |
| MKR Marker search |     |

- 1 During playback, press [SEARCH] repeatedly until your desired search mode appears.
- 2 Enter the desired chapter, title, track, file number or time to search for using [the Number buttons].
 - Chapter, title, track or time search will start.
 - Press [CLEAR] to erase an incorrect input.

Note

- During program and random playback, search functions are not available except the search using [SKIP |◀◀ / ▶▶|].
- Time search is available only in the same track, file or title.
- For BD, chapter and time search are available only during playback.

■ Marker search

This feature allows you to assign a specific point on a title or track to be called back later.

- 1 During playback, press [SEARCH] repeatedly until the marker setting menu appears.
- 2 Use [◀ / ▶] to select a marker number (1-9).



- 3 When the disc reaches the point at which you want to set a marker, press [ENTER].
 - The title or track and elapsed playback time will appear on the TV screen.
- 4 Press [SEARCH] or [RETURN ↵] to exit.
- 5 To return to the marker later, call the marker setting by pressing [SEARCH] repeatedly during playback or in stop mode, and use [◀ / ▶] to select a desired marker, then press [ENTER].

Note

- Opening the disc tray, turning off the power or selecting "AC" at step 2 and pressing [ENTER] will erase all markers.
- To clear a marker, use [◀ / ▶] to select the marker number to be cleared and press [CLEAR].
- You can mark up to 9 points.
- For BD, marker search between different titles is not available.
- For BD, you can return to the maker only during playback.

SPECIAL SETTINGS

You can select the format of audio and video as you prefer depending on the contents of the disc you are playing back.

Switching Subtitles

Some BD and DVD may have subtitles in 1 or more languages. For commercially available discs, the supported languages can be found on the disc case. Follow the steps below to switch the subtitle languages during playback.



1 During playback, press [SUBTITLE] repeatedly to display "Primary", "Secondary" or "Subtitle style".

"Primary": Sets the subtitle for the primary video.

"Secondary": Sets the subtitle for the secondary video.

"Subtitle Style": Sets style of the subtitle.

2 Use [▲ / ▼] to select your desired subtitle or style.



• Use [◀/▶] to switch between current subtitle setting and "Off".

3 Press [SUBTITLE] repeatedly to exit.



1 During playback, press [SUBTITLE].

2 Use [▲ / ▼] to select your desired subtitle.



• Use [◀/▶] to switch between current subtitle setting and "Off".

3 Press [SUBTITLE] to exit.

Note

- Some discs will only allow you to change the subtitles from the disc menu or pop-up menu. Press [TOP MENU] or [POP MENU / MENU] to display the disc menu or pop-up menu.
- If 4-digit-language code appears in the subtitle menu, refer to "LANGUAGE CODE" on page 45.
- If the disc has no subtitle language or subtitle style, "Not Available" will be displayed on the TV screen.
- During playback of the secondary video, the primary subtitle setting is not available except when there is no subtitle for the secondary video.
- Secondary subtitle setting is only available during playback of the secondary video.
- If you choose a language that has a 3-letter-language code, the code will be displayed every time you change the subtitle language setting. If you choose any other Languages, "----" will be displayed instead (refer to page 45).

Switching Audio Soundtrack

Some BD and DVD contain multiple audio streams. Those are often in different audio languages or audio formats. For BD, available audio varies depending on "BD Audio Mode" setting. Refer to page 36 for more information.



1 During playback, press [AUDIO] repeatedly to display "Primary" or "Secondary".

"Primary": Sets the audio for the primary video.

"Secondary": Sets the audio for the secondary video.

2 Use [▲ / ▼] to select your desired audio stream channel.



• For "Secondary", use [◀/▶] to switch between current audio setting and "Off".

3 Press [AUDIO] repeatedly to exit.



1 During playback, press [AUDIO].

2 Use [▲ / ▼] to select your desired audio stream channel.



e.g.) DVD-video

• For audio CD, you can select following options.

"Stereo": Both right and left channels are active (stereo).

"L-ch": Only left channel is active.

"R-ch": Only right channel is active.

3 Press [AUDIO] to exit.

Note

- For VR mode DVD-RW/-R with MTS (multi-channel television sound) system, you can switch among "1.Main" (main audio), "1.Sub" (sub audio), and "1.Main/Sub" (main and sub audio).
- The secondary audio will not be output when the secondary video is not displayed or when "BD Audio Mode" is set to "HD Audio Output". (For some BD, secondary audio will be output even when secondary video is off.)
- The sound mode cannot be changed during playback of discs not recorded in multiple audio.
- Some discs allow to change audio language setting on the disc menu. (Operation varies depending on the discs. Refer to the manual accompanying the disc.)
- [AUDIO] may not work on some discs with multiple audio streams or channels (e.g. DVD which allow to change audio setting on the disc menu).
- If you select a language that has a 3-letter-language code, the code will be displayed every time you change the audio language setting. If you select any other languages, "----" will be displayed instead (refer to page 45).
- If 4-digit-language code appears in the subtitle menu, refer to "LANGUAGE CODE" on page 45.
- If the disc has no audio language, "Not Available" will be displayed on the TV screen.
- For DTS-CD (5.1 music disc), selecting audio streams or channels is not available.

Setting the BD Audio Mode



There are 2 ways to set "BD Audio Mode" setting; whether to output the secondary and interactive audio accompanied by the primary audio or only the primary audio. Depending on the setting of the mode, Dolby Digital, Dolby Digital Plus, Dolby TrueHD, DTS, or DTS-HD output changes between multi LPCM and bitstream.

- 1 In stop mode with BD inserted, press [MODE].**
- 2 Use [▲ / ▼] to select your desired setting.**



"Mix Audio Output":

If it is available, BD-video's secondary and interactive audio will be output with the primary audio.

- The secondary audio is the audio for the secondary video (Director's comment etc.) and the interactive audio is the audio for the interactive application (Button click sounds etc.).

"HD Audio Output":

Only the primary audio will be output. Set this mode in order to output Dolby Digital, Dolby Digital Plus, Dolby TrueHD, DTS or DTS-HD audio of BD through HDMI connection.

- 3 Press [RETURN ↵] to exit.**

- You can also set "BD Audio Mode" from the setup menu. Refer to page 36.

Note

- In "Mix Audio Output" mode, if there is no secondary and interactive audio, the audio will be output as "HD Audio Output" mode.
- In "Mix Audio Output" mode, even if you set "HDMI Multi(Normal)" in "HDMI Audio Out" setting, multi LPCM will be output from HDMI OUT jack for BD audio. Refer to page 14.
- In "Mix Audio Output" mode with HDMI audio being output, 2-channel down-mixed LPCM will be output from DIGITAL OUT jack for BD audio.
- In "Mix Audio Output" mode with "HDMI Audio Out" setting set to "Audio Mute" and "Digital Out" setting set to "Bitstream", DTS, DTS-HD and LPCM will be output as Dolby Digital for BD audio. Refer to pages 14, 16.
- You can also set "BD Audio Mode" setting from the setup menu. Refer to page 36.

Adjusting the Picture



You can adjust the picture quality.

- 1 During playback, press [MODE].**
- 2 Use [▲ / ▼] to select your desired item, then use [◀ / ▶] to adjust the setting.**



■ Black level

You can adjust the black level setting to make the black parts of the pictures as bright as you prefer. You can select "On" or "Off"

"On": Makes the dark parts brighter.

"Off": Shows the original picture as recorded.

■ Noise reduction

Reduces the noise of the playback picture.

"1": Executes MPEG noise reduction which reduces the block noise and mosquito noise on the subtitle on movie.

"2": Executes 3D noise reduction which detects and deletes the noise by comparing each picture frames.

"3": Executes both MPEG noise reduction and 3D noise reduction.

- 3 Press [RETURN ↵] repeatedly to exit.**

Note

- The setting remains even you turn off the unit.
- For the picture output from HDMI OUT, "Black Level" is not effective.
- For BD, noise reduction is not effective.

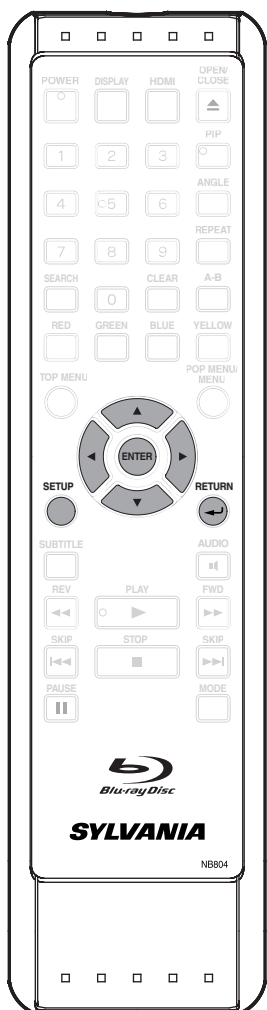

FUNCTION SETUP



Using the Setup Menu

In the setup menu you can change the setting for audio, video, language, etc. You cannot change the setting during playback.

Quick

" Quick" menu contains setting items extracted from " Custom" menu which may be used frequently.

1 In stop mode, press [SETUP].

2 Use [▲ / ▼] to select , then press [ENTER].

3 Use [▲ / ▼] to select your desired setting items.

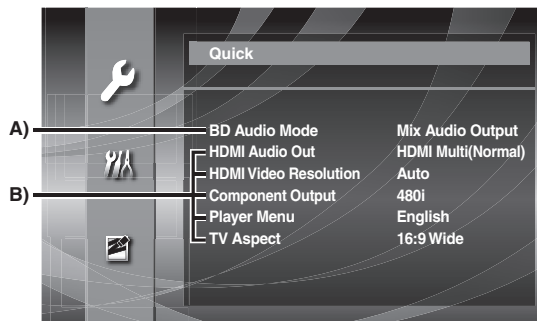

4 Follow the procedure below depending on the setting items.

A) If "▶" does not appear on the right side of the setting items when you highlight the items:

Press [ENTER] repeatedly to change options.

B) If "▶" appears on the right side of the setting items when you highlight the items:

1) Press [ENTER].

2) Use [▲ / ▼] to select options, then press [ENTER].

• Use [◀] or [RETURN ←] to go back to the previous screen.

5 Press [SETUP] to exit.

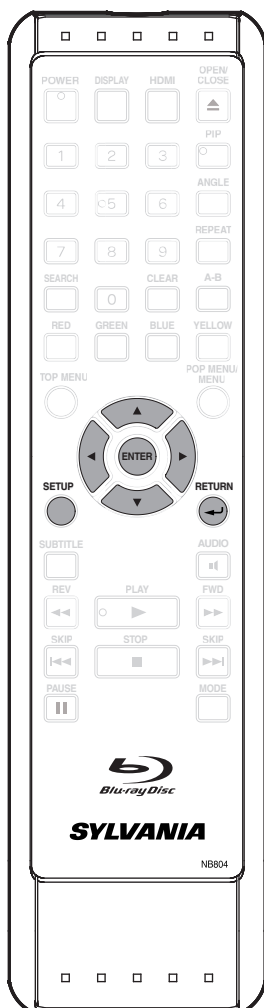







Custom



" Custom" menu contains all the setting items.

- 1** In stop mode, press [SETUP].

- 2** Use [▲ / ▼] to select  , then press [ENTER].

- 3** Use [▲ / ▼] to select your desired setting category, then press [ENTER].
 -  : Language
 -  : Video
 -  : Audio
 -  : Parental
 -  : Others
 - For " Parental" menu, follow the procedure on page 40.

- 4** Use [▲ / ▼] to select your desired setting items.
 - The setting items which are not available with current situation of this unit will be displayed in gray and you cannot select them.

- 5** Follow the procedure below depending on the setting items.
 - A) If " " does not appear on the right side of the setting items when you highlight the items:
Press [ENTER] repeatedly to change options.
 - B) If " " appears on the right side of the setting items when you highlight the items:
 - 1) Press [ENTER].
 - 2) Use [▲ / ▼] to select options, then press [ENTER].
 - Use [◀] or [RETURN ←] to go back to the previous screen.

- 6** Press [SETUP] to exit.

■ Language



• For how to select the setting items and options, refer to “ Custom” on page 32.

| Setting items | Options |
|--|--|
| Audio Sets the language for audio. | Original* / English / French / Spanish / German / Italian / Swedish / Dutch / Russian / Chinese / Japanese / Korean / Danish / Finnish / Norwegian / Icelandic / Hungarian / Romanian / Turkish / Greek / Irish / Portuguese / Polish / Czech / Slovak / Bulgarian / Other |
| Subtitle Sets the language for subtitle. | Off* / English / French / Spanish / German / Italian / Swedish / Dutch / Russian / Chinese / Japanese / Korean / Danish / Finnish / Norwegian / Icelandic / Hungarian / Romanian / Turkish / Greek / Irish / Portuguese / Polish / Czech / Slovak / Bulgarian / Other |
| Disc Menu Sets the language for disc menu or pop-up menu. | English* / French / Spanish / German / Italian / Swedish / Dutch / Russian / Chinese / Japanese / Korean / Danish / Finnish / Norwegian / Icelandic / Hungarian / Romanian / Turkish / Greek / Irish / Portuguese / Polish / Czech / Slovak / Bulgarian / Other |
| Player Menu Sets the language for OSD (on-screen display). | English* / Français / Español |

- Settings with (*) are the default.
- “Quick” menu consists of the setting menus frequently used, and they are accompanied with .
- If you select “Other”, enter the 4-digit-number code for the desired language (Refer to “LANGUAGE CODE” on page 45). Only the languages supported by the disc can be selected.

Video

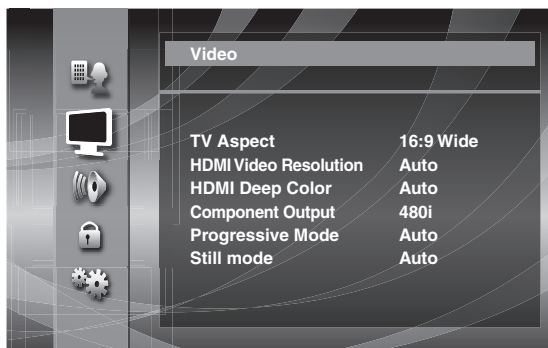

- For how to select the setting items and options, refer to “ Custom” on page 32.

| Setting items | Options |
|--|---|
| TV Aspect <p>Sets the picture size according to aspect ratio of the connected TV.</p> | <p>16:9 Wide*: Select this when a wide-screen TV is connected. Discs recorded in wide-screen format is played back over the entire TV screen.</p> <p>4:3 Pan & Scan: Select this to play back the discs recorded in wide-screen format with 4:3 TV in the pan & scan mode (with the sides of the picture cut off). Discs which are not specified for pan & scan are played back in the letter box mode.</p> <p>4:3 Letter Box: Select this to play back the discs recorded in wide-screen format with 4:3 TV in the letter box mode. (with black strips at the top and bottom).</p> <p>16:9 Squeeze: When playing back 4:3 images, the picture is displayed in the center of the 16:9 screen with a 4:3 aspect ratio.</p> |
| HDMI Video Resolution <p>Sets the HDMI video resolution.</p> | <p>Auto*: HDMI video resolution will be selected automatically depending on the connected HDMI device.</p> <p>480p</p> <p>720p</p> <p>1080i</p> <p>1080p</p> <p>1080p24: Gives a natural and high quality film reproduction of 24-frame film material. The connected TV has to be compatible with 1080p24 frame input.</p> |
| HDMI Deep Color <p>Sets whether to output the picture from HDMI OUT jack with Deep Color or not.</p> | <p>Auto*: The picture from HDMI OUT jack will be output with Deep Color to the connected TV which supports HDMI Deep Color.</p> <p>Off: The picture from HDMI OUT jack will be output without Deep Color.</p> |
| Component Output <p>Sets the video resolution for component output.</p> | <p>480i*</p> <p>480p</p> <p>720p</p> <p>1080i</p> |
| Progressive Mode <p>Sets the optimum progressive mode for the image material output from HDMI OUT jack and COMPONENT VIDEO OUT jacks.</p> | <p>Auto*: The progressive mode will detect 24-frame film material (movies) and automatically select appropriate progressive mode.</p> <p>Video: Suited for playing back video material discs (TV shows or animation).</p> |

FUNCTION SETUP



| Setting items | Options |
|--|--|
| Still Mode Adjusts picture resolution and quality in still mode. | Auto*: Automatically selects the best resolution setting ("Frame" or "Field") based on the data characteristics of the pictures. |
| | Field: Stabilizes the pictures, although the picture quality may become coarse due to the limited amount of data. Select "Field" when the pictures are still unstable even if "Auto" is selected. |
| | Frame: Displays relatively motionless pictures in higher resolution. "Frame" improves the picture quality, although it may unstabilize the pictures due to alternate output of 2-field data. |

- Settings with (*) are the default.
- "Quick" menu consists of the setting menus frequently used, and they are accompanied with .
- If you set "HDMI Video Resolution" setting to "1080p24" and the contents of the BD are not compatible for 1080p24 frame, 1080p60 frame will be output.
- An individual picture on the TV screen is called as "Frame", which consists of two separate images called as "Field". Some pictures may be blurred at the auto setting in "Still Mode" setting due to their data characteristics.
- If the picture is not output properly to the TV because of "HDMI Video Resolution" or "Component Output" setting, press and hold [▶ **PLAY**] on the front panel for more than 5 seconds. Both settings will be reset to the default automatically.
- If an HDMI cable is connected, for video resolution for the component output, you can only select video resolution that currently output from HDMI OUT jack or "480i".
- If the video resolution for the component output and HDMI video resolution do not match, the video resolution for the component output will be switched to "480i". COMPONENT VIDEO OUT jacks may not output any signals depending on the disc material.
- If you play back copy-protected DVD-video, 480p signal will be output from COMPONENT VIDEO OUT jacks, when "Component Output" setting is set to "720p" or "1080i".

■ Audio



- For how to select the setting items and options, refer to “ Custom” on page 32.

| Setting items | Options |
|---|--|
| BD Audio Mode  For BD, selects whether to output the secondary and interactive audio with primary audio if it is available or only the primary audio. Refer to “Setting the BD Audio Mode” on page 30. | Mix Audio Output*: Outputs the secondary and interactive audio with primary audio if it is available. |
| | HD Audio Output: Outputs only the primary audio. Set this mode in order to output Dolby Digital, Dolby Digital Plus, Dolby TrueHD, DTS or DTS-HD audio of BD through HDMI connection. |
| HDMI Audio Out  Sets the audio format for the audio output from HDMI OUT jack. | HDMI Multi(Normal)*: The multi-channel audio signals are output from HDMI OUT jack with bitstream or LPCM. |
| | HDMI Multi(LPCM): The multi-channel audio signals are output from HDMI OUT jack with LPCM. • Refer to pages 37-39 for setting options. |
| | Audio Mute: Mutes the HDMI audio signal, and set the signal format from DIGITAL OUT jack. • Refer to “Digital out setting” on page 37 for setting options. |
| Down Sampling Sets the digital audio output when playing back BD or DVD recorded in LPCM. | On*: LPCM signals are converted to 48 kHz for output. • Set to “On” when using digital connections to an AV amplifier that is not compatible with sampling frequencies of 96 kHz. |
| | Off: For BD and DVD recorded in LPCM without copyright protection, 2-channel audio signals up to 192 kHz are output as LPCM signals with no conversion. |
| DRC Sets whether to compress the range of sound volume (dynamic range control) when Dolby Digital, Dolby Digital Plus or Dolby TrueHD audio is played back. | Auto*: When the discs recorded in Dolby TrueHD format are in playback, this unit detects DRC setting of the disc and set “DRC” setting to “On” or “Off” automatically. |
| | Off |
| | On |
| Virtual Surround Sets to create a surround effect in a system with 2 speakers connected. | Off*: Virtual surround is set to off. |
| | 1: A natural surround effect in a system with 2 speakers connected. |
| | 2: A stronger surround effect in a system with 2 speakers connected than “1”. |

- Settings with (*) are the default.
- “Quick” menu consists of the setting menus frequently used, and they are accompanied with .
- Under following circumstances, “HDMI Multi(Normal)” and “HDMI Multi(LPCM)” are not available.
 - HDMI cable is not connected to HDMI OUT jack.
 - Connected TV is off.
 - Connected TV is not compatible with audio output.
- Set “Virtual Surround” setting to “Off” or lower the volume if the sound is distorted.
- For the virtual surround, audio signal will always be 2-channel LPCM.

■ Digital out setting

When "Audio Mute" is selected in "HDMI Audio Out" setting, HDMI audio signal will be muted and the audio signals output from DIGITAL OUT jack changes depending on "Digital Out" setting.

Quick → HDMI Audio Out → Audio Mute → Digital Out

Bitstream*:

When playing back discs recorded in Dolby Digital, Dolby Digital Plus, Dolby TrueHD, DTS or DTS-HD, the corresponding core stream (Dolby Digital or DTS) are output.

LPCM:

LPCM signal will be output from DIGITAL OUT jack.

- This setting is not effective when the HDMI audio signal is output.

■ Speaker setting

This unit allows you to enjoy multi-channel surround sound such as 7.1-channel / 5.1-channel surround.

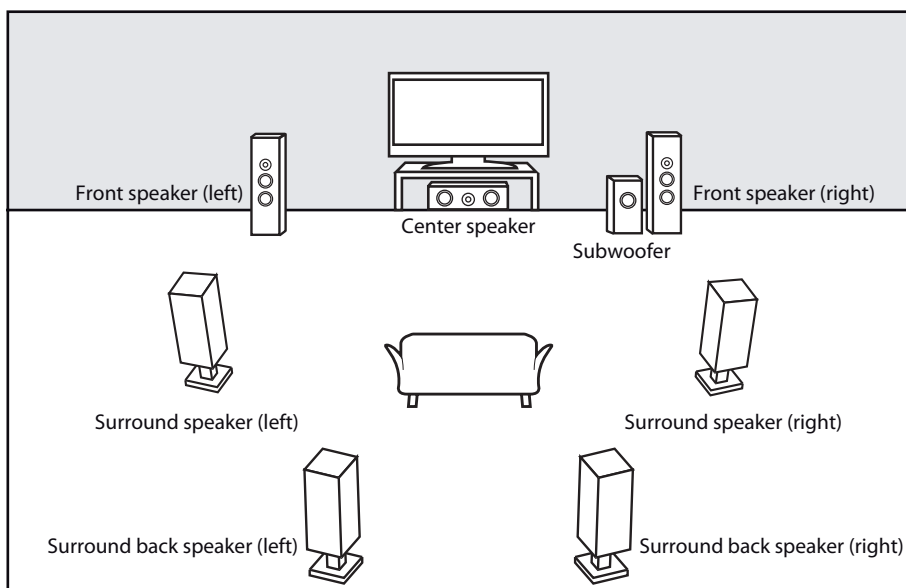

e.g.) basic layout with 7.1-channel surround system

To make the most of its feature, set up your speakers appropriately by referring to the following table.

Speaker setting options are available at the following locations;

<Speaker setting for the audio signal output from HDMI OUT jack>

(Available when you have HDMI cable connected to HDMI OUT jack)

Quick → HDMI Audio Out → HDMI Multi(LPCM)

Custom → Audio → HDMI Audio Out → HDMI Multi(LPCM)

FUNCTION SETUP

How to navigate through "HDMI Multi(LPCM)".

1 Use [▲ / ▼] to select your desired menu item then press [ENTER].

2 Use [▲ / ▼] to select your setting items.

• Press [RETURN ←] to go back to the previous screen.

3 Use [◀ / ▶] to select desired options. (Except for "Test Tone", "Default" and setting options in "Speaker Size" setting.)

For setting options in "Speaker Size" setting:

Press [ENTER] to select desired options.

For "Test Tone":

Use [◀ / ▶] to select "Off", "Manual" or "Auto", then press [ENTER].

• The test tone will be output. If you select "Manual", use [▲ / ▼] to select desired speaker, then use [◀ / ▶] to adjust the volume. If you select "Auto", use [◀ / ▶] to adjust the volume of the speaker that outputs the test tone.

• If you want to stop the test tone, press [RETURN ←].

For "Default":

Press [ENTER] to reset to the default.

4 Press [SETUP] to exit.

| Menu | Setting items | Options | Descriptions |
|--|--|------------------------|---|
| Speaker Size Selects the desired speaker to set. Then change the setting appropriately by referring to the descriptions. | Front | Large* | Large: For the large speakers with strong low frequency reproduction capabilities. |
| | | Small | |
| | Center | Large* | Small: For the small speakers which do not provide strong bass sound. |
| | | Small | |
| | Subwoofer | On | You cannot change the setting of "Subwoofer". If connected device is not compatible with subwoofer, "Subwoofer" will be displayed in gray. |
| | Surround | Large* | |
| | | Small | |
| Surround Back | Large* | | |
| | Small | | |
| Default | | | Select "Default", then press [ENTER] to reset "Speaker Size" setting to the default. |
| Channel Level Tests or sets the volume for each speaker. | Test Tone: "Test Tone" is the test tone which can be output from the speakers so that you can adjust the volume for each speaker. | Off* | Select "Off" to deactivate "Test Tone". |
| | | Manual | Select "Manual", then press [ENTER] to manually set the volume for the desired speaker. |
| | | Auto | Select "Auto", then press [ENTER] to automatically output the test tone from each speakers. |
| | Front Lch | 0 dB to -12 dB (0 dB*) | If you have selected "Manual" in "Test Tone", select the desired speaker to set and adjust the volume for the selected speaker. If you select "Auto" in "Test Tone", test tone will automatically be output in order. Adjust the volume of the speaker that outputs the test tone. |
| | Center | 0 dB to -12 dB (0 dB*) | |
| | Subwoofer | 0 dB to -12 dB (0 dB*) | |
| | Front Rch | 0 dB to -12 dB (0 dB*) | |
| | Surround Rch | 0 dB to -12 dB (0 dB*) | |
| | Surround Back Rch | 0 dB to -12 dB (0 dB*) | |
| | Surround Back Lch | 0 dB to -12 dB (0 dB*) | |
| Surround Lch | 0 dB to -12 dB (0 dB*) | | |
| Default | | | Select "Default", then press [ENTER] to reset "Channel Level" setting to the default. |

FUNCTION SETUP

| Menu | Setting items | Options | Descriptions |
|--|---------------|--|---|
| Delay Time This is a parameter for optimizing the timing at which the sound is output from the speakers according to their distance from the listening position. | Distance | Feet* | Set the desired measure system. This measure system will be used for "Delay Time" setting. Press [ENTER] to switch the settings. |
| | | Meters | |
| | Front | 0ft to 60ft (12ft*) (0m to 18m (3.6m*)) | Select the distance from the listening position to the speaker to get the ideal delay time. |
| | Center | 0ft to 60ft (12ft*) (0m to 18m (3.6m*)) | |
| | Surround | 0ft to 60ft (10ft*) (0m to 18m (3.0m*)) | |
| | Surround Back | 0ft to 60ft (10ft*) (0m to 18m (3.0m*)) | |
| Default | | | Select "Default", then press [ENTER] to reset "Delay Time" setting to the default. |

- Settings with (*) are the default.
- For "Speaker Size" setting, the settings of each speaker sizes may be adjusted automatically corresponding to each setting. (e.g. If "Front" is set to "Small", you cannot set "Center", "Surround", and "Surround Back" to "Large".)
- For "Delay Time" setting, the difference among the value of the each speaker cannot exceed 15 ft (4.5m).

Parental

Ratings control allows you to set a limit, which prevents your children from viewing inappropriate materials. Playback will be stopped if the ratings exceed the levels you set, and it will require you to enter a password before playing back the disc.

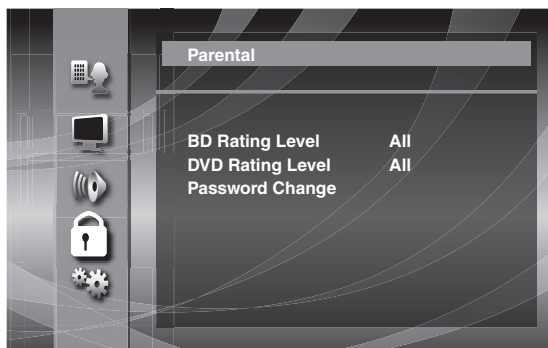

1 Use [▲ / ▼] to select , then press [ENTER].

2 Use [the Number buttons] to enter your 4-digit password.

For the first time use: Use [the Number buttons] to enter any 4-digit number (except for 4737), then press [ENTER]. That number will be used as the password from the second time. Record your password in case you forget it.

- If you forget the password, enter [4], [7], [3], [7]. The password will be cleared and rating level will be set to "All".
- While you input the password, press [CLEAR] to clear the number, then re-enter the password.

3 Proceed to A – C

A) BD Rating Level

1) Use [▲ / ▼] to select "BD Rating Level", then press [ENTER].

2) Use [▲ / ▼] to select your desired option, then press [ENTER].

"All": To release the limitation.

"Age Setting": To set the age limitation.

- After selecting "Age Setting", use [the Number buttons] to enter the age from 0 – 254. (e.g. for age 15, press [0],[1],[5])

3) Press [SETUP] to exit.

B) DVD Rating Level

1) Use [▲ / ▼] to select "DVD Rating Level", then press [ENTER].

2) Use [▲ / ▼] to select your desired level, then press [ENTER].

3) Press [SETUP] to exit.

RATING EXPLANATIONS

- All : Parental control is inactive; all discs can be played back.
- 8 [Adult] : DVD software of any grades (adult/general/children) can be played back.
- 7 [NC-17] : No one under 17 admitted.
- 6 [R] : Restricted; under 17 requires accompanying parent or adult guardian.
- 5 [PGR] : Parental guidance recommended.
- 4 [PG-13] : Unsuitable for children under 13.
- 3 [PG] : Parental guidance suggested.
- 2 [G] : General audience.
- 1 [Kid Safe] : Suitable for children.

C) Password Change

1) Use [▲ / ▼] to select "Password Change", then press [ENTER].

2) Enter a new 4-digit password, then press [ENTER].

3) Press [SETUP] to exit.

Note

- The resume information will be cleared if you change the parental level when the resume information is on.

■ ⚙️ Others

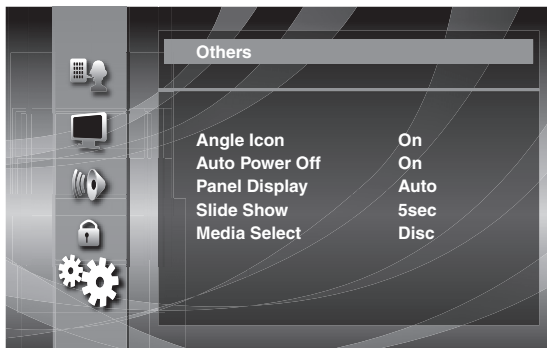

• For how to select the setting items and options, refer to “ Custom” on page 32.

| Setting items | Options |
|--|--|
| Angle Icon | On*: The angle icon appears on the TV screen when playing back the scene with various angle. |
| | Off: The angle icon disappears on the TV screen. |
| Auto Power Off | On*: If this unit is left with no activity for more than 30 minutes, this unit turns off automatically. |
| | Off: Sets off the auto power off. |
| Panel Display Sets the brightness of the front panel display. | Auto*: Front panel display gets darker during playback. |
| | Bright: Front panel display gets brighter. |
| | Dimmer: Front panel display gets darker. |
| Slide Show Sets the display time for the still picture (in JPEG format) playback | 5sec* |
| | 10sec |
| Media Select Selects the media to playback. | Disc*: Select this when you play back a disc. |
| | SD Memory: Select this when you play back an SD Memory Card. |

FUNCTION SETUP

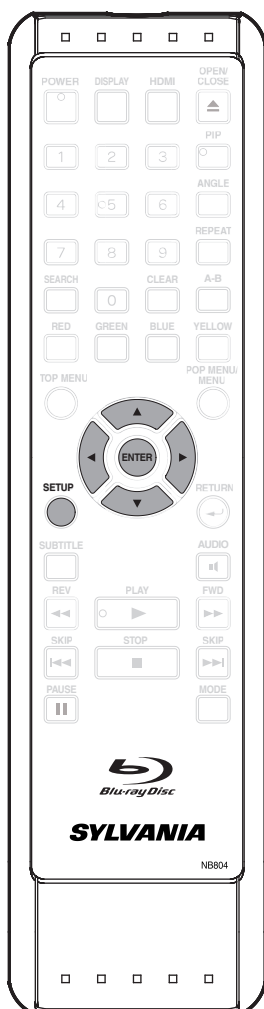

Initialize

Initialize the setting or SD Memory Card.

- 1** In stop mode, press [SETUP].
- 2** Use [▲ / ▼] to select , then press [ENTER].
- 3** Use [▲ / ▼] to select a desired option, then press [ENTER].
 - “No”: Exits without any initialization.
 - “Setup”: Resets the setup menu to the default.
 - “Memory Device”:
Initializes the SD Memory Card. After confirmation message appears, use [▲ / ▼] to select “Yes”, then press [ENTER].

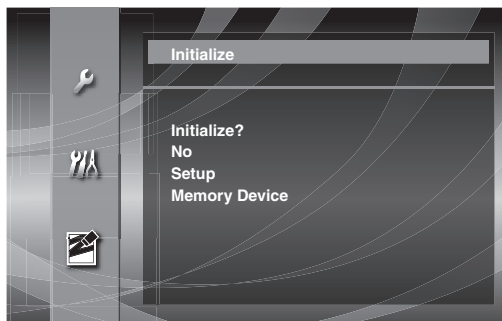

- 4** Press [ENTER]. (For “Setup” and “Memory Device” only)
- 5** Press [SETUP] to exit.

Note

- The setting for “ Parental” will not be reset.
- If SD Memory Card is not inserted, “Memory Device” will be displayed in gray.

TROUBLESHOOTING

If the unit does not perform properly when operated as instructed in this manual, check the unit, consulting the following checklist.

| Problem | Solution |
|--|--|
| No power | <ul style="list-style-type: none"> - Check if the AC cord is properly connected. - Unplug the AC cord once, and wait for 5-10 seconds and then plug it in again. |
| No sound or picture | <ul style="list-style-type: none"> - Check if the connected TV is turned on. - Check if the connections are made securely and correctly. - Check whether the connected TV or other device supports HDCP. (This unit will not output a video signal unless the other device supports HDCP.) - Check whether the output format of this unit (HDMI FORMAT) matches the supported input format of other connected device. - Set "HDMI Video Resolution" setting other than "Auto" or "1080p24". |
| Distorted picture | <ul style="list-style-type: none"> - Sometimes a small amount of picture distortion may appear. This is not a malfunction. - Connect this unit directly to the TV. If the RCA audio / video cables are connected to a VCR, pictures may be distorted due to the copy right protection system. |
| Completely distorted picture or black / white picture with BD / DVD | <ul style="list-style-type: none"> - Make sure the disc is compatible with this unit. |
| No sound or distorted sound | <ul style="list-style-type: none"> - Adjust the volume. - Check that the speakers are connected correctly. - Check the HDMI connections. - Check the settings in "🔊 Audio" menu. |
| Picture freezes momentarily during playback | <ul style="list-style-type: none"> - Check the disc for fingerprints / scratches and clean with a soft cloth wiping from center to edge. - Clean the disc. |
| Disc cannot be played back | <ul style="list-style-type: none"> - Clean the disc. - Ensure the disc label is facing up. - Check if the disc is defective by trying another disc. - Cancel the ratings control or change the control level. - Insert a correct disc that can be played back on this unit. |
| SD Memory Card cannot be read. | <ul style="list-style-type: none"> - The format of the card does not match to this unit or the card is not compatible. |
| No return to start-up screen when disc is removed | <ul style="list-style-type: none"> - Reset this unit by turning it off, then on again. |
| The unit does not respond to the remote control | <ul style="list-style-type: none"> - Aim the remote control directly at infrared sensor window on the front panel. - Reduce the distance to infrared sensor window. - Replace the batteries in the remote control. - Re-insert the batteries with their polarities (+ / - signs) as indicated. |
| Buttons do not work or the unit stops responding | <ul style="list-style-type: none"> - To completely reset the unit, unplug the AC cord from the AC outlet for 5-10 seconds. |
| The unit does not respond to some operating commands during playback | <ul style="list-style-type: none"> - Operations may not be permitted by the disc. Refer to the instructions of the disc. |
| The unit cannot read BD / DVD / CD | <ul style="list-style-type: none"> - Condensation? (Let sit 1 or 2 hours) - You are attempting to playback a disc other than one with one of the marks on page 17. - Wipe the dirt off the disc or replace the disc. |
| Angle does not switch | <ul style="list-style-type: none"> - The angle cannot be switched for BD / DVD which do not contain multiple angles. In some cases multiple angles are only recorded for specific scenes. |
| Playback does not start when the title is selected | <ul style="list-style-type: none"> - Check the settings in "🔒 Parental" menu. |
| The password for rating level has been forgotten | <ul style="list-style-type: none"> - Enter the default password "4737", then your forgotten password will be cleared. |

Note

- Some functions are not available in specific modes, but this is not a malfunction. Read the description in this manual for details on correct operations.
- Some functions are prohibited on some discs.

Analog Audio

An electrical signal that directly represents sound. Compare this to digital audio which can be an electrical signal, but is an indirect representation of sound. See also "Digital Audio".

Aspect Ratio

The width of a TV screen relative to its height. Conventional TVs are 4:3 (in other words, the TV screen is almost square); widescreen models are 16:9 (the TV screen is almost twice as wide as it is high).

BD-Java

With some BD which support Java applications, you can enjoy the interactive functions such as games or interactive menus.

Blu-ray Disc (BD)

Blu-ray Disc is a next generation optical video disc which is capable of storing much more data than a conventional DVD is. The large capacity makes it possible to benefit from the features such as high-definition videos, multi-channel surround sounds, interactive menus and so on.

Chapter

Just as a book is split up into several chapters, a title on a BD-video or DVD-video is usually divided into chapters. See also "Title".

Component Video Output

Each signal of luminance (Y) and component (P_B/C_B , P_R/C_R) is independent to output so that you can experience picture color as it is.

Also, due to compatibility with progressive video (525p/480p), you can experience higher-density picture than that in interlace (525i/480i).

Digital Audio

An indirect representation of sound by numbers. During recording, the sound is measured at discrete intervals (44,100 times a second for CD audio) by an analog-to-digital converter, generating a stream of numbers. On playback, a digital-to-analog converter generates an analog signal based on these numbers. See also "Sampling Frequency" and "Analog Audio".

Dolby Digital

The system to compress digital sound developed by Dolby Laboratories. It offers you sound of stereo (2ch) or multi-channel audio.

Dolby Digital Plus

Dolby Digital Plus is the next generation digital audio compression technology developed as an extension to Dolby Digital. Blu-ray Disc supports 7.1 multi-channel surround sound output.

Dolby TrueHD

Dolby TrueHD is a lossless coding technology developed for next generation optical discs. Blu-ray Disc supports 7.1 multi-channel surround sound output.

DTS (Digital Theater System):

DTS is a multi-channel surround sound system. By connecting to DTS decoder, you can enjoy movie dynamic and realistic sound like movie theater. DTS surround sound technologies were developed by DTS, Inc.

DTS-HD

DTS-HD is a lossless coding technology developed as an extension of the original DTS Coherent Acoustics format. Blu-ray Disc supports 7.1 multi-channel surround sound output.

HDMI (high-definition multimedia interface)

A digital interface between audio and video source. It can transmit component video, audio, and control signal with one cable connection.

JPEG (joint photographic experts group)

JPEG is a method of compressing still picture files. You can copy JPEG files on CD-RW/-R, DVD or SD Memory Card from a computer and play back the files in this unit.

PCM (pulse code modulation)

The most common system of encoding digital audio, found on CD and DAT. Excellent quality, but requires a lot of data compared to formats such as Dolby Digital and MPEG audio. For compatibility with digital audio recorders (CD, MD and DAT) and AV amplifiers with digital inputs, this unit can convert Dolby Digital and MPEG audio to PCM. See also "Digital Audio".

Region Code

Regions associate discs and players with particular areas of the world. This unit will only play back discs that have compatible region codes. You can find the region code of your unit by looking on the rear panel. Some discs are compatible with more than one region (or all regions).

Sampling Frequency

The rate which sound is measured by a specified interval to turn into digital audio data. The numbers of sampling in one second defines as sampling frequency. The higher the rate, the better the sound quality.

Title

A collection of chapters on BD-video or DVD-video. See also "Chapter".

Track

Audio CD use tracks to divide up the content of a disc. The BD-video or DVD-video equivalent is called a chapter. See also "Chapter".

LANGUAGE CODE

| Language | Code | Language | Code | Language | Code | Language | Code |
|-----------------|------|-----------------|------|------------------|------|---------------|------|
| A-B | | French [FRE] | 5264 | Macedonian | 5957 | Siswat | 6565 |
| Abkhazian | 4748 | Frisian | 5271 | Malagasy | 5953 | Slovak [SLO] | 6557 |
| Afar | 4747 | Galician | 5358 | Malay | 5965 | Slovenian | 6558 |
| Afrikaans | 4752 | Georgian | 5747 | Malayalam | 5958 | Somali | 6561 |
| Albanian | 6563 | German [GER] | 5051 | Maltese | 5966 | Spanish [SPA] | 5165 |
| Amharic | 4759 | Greek [GRE] | 5158 | Maori | 5955 | Sundanese | 6567 |
| Arabic | 4764 | Greenlandic | 5758 | Marathi | 5964 | Swahili | 6569 |
| Armenian | 5471 | Guarani | 5360 | Moldavian | 5961 | Swedish [SWE] | 6568 |
| Assamese | 4765 | Gujarati | 5367 | Mongolian | 5960 | T | |
| Aymara | 4771 | Hausa | 5447 | Nauru | 6047 | Tagalog | 6658 |
| Azerbaijani | 4772 | Hebrew | 5569 | Nepali | 6051 | Tajik | 6653 |
| Bashkir | 4847 | Hindi | 5455 | Norwegian [NOR] | 6061 | Tamil | 6647 |
| Basque | 5167 | Hungarian [HUN] | 5467 | O-R | | | |
| Bengali;Bangla | 4860 | I-K | | Occitan | 6149 | Tatar | 6666 |
| Bhutani | 5072 | Icelandic [ICE] | 5565 | Oriya | 6164 | Telugu | 6651 |
| Bihari | 4854 | Indonesian | 5560 | Oromo(Afan) | 6159 | Thai | 6654 |
| Bislama | 4855 | Interlingua | 5547 | Panjabi | 6247 | Tibetan | 4861 |
| Breton | 4864 | Interlingue | 5551 | Pashto;Pushto | 6265 | Tigrinya | 6655 |
| Bulgarian [BUL] | 4853 | Inupiak | 5557 | Persian | 5247 | Tonga | 6661 |
| Burmese | 5971 | Irish [IRI] | 5347 | Polish [POL] | 6258 | Tsonga | 6665 |
| Byelorussian | 4851 | Italian [ITA] | 5566 | Portuguese [POR] | 6266 | Turkish [TUR] | 6664 |
| C-E | | Japanese [JPN] | 5647 | Quechua | 6367 | Turkmen | 6657 |
| Cambodian | 5759 | Javanese | 5669 | Rhaeto-Romance | 6459 | Twi | 6669 |
| Catalan | 4947 | Kannada | 5760 | Romanian [RUM] | 6461 | U-Z | |
| Chinese [CHI] | 7254 | Kashmiri | 5765 | Russian [RUS] | 6467 | Ukrainian | 6757 |
| Corsican | 4961 | Kazakh | 5757 | S | | | |
| Croatian | 5464 | Kinyarwanda | 6469 | Samoan | 6559 | Urdu | 6764 |
| Czech [CZE] | 4965 | Kirghiz | 5771 | Sangho | 6553 | Uzbek | 6772 |
| Danish [DAN] | 5047 | Kirundi | 6460 | Sanskrit | 6547 | Vietnamese | 6855 |
| Dutch [DUT] | 6058 | Korean [KOR] | 5761 | Scots Gaelic | 5350 | Volapuk | 6861 |
| English [ENG] | 5160 | Kurdish | 5767 | Serbian | 6564 | Welsh | 4971 |
| Esperanto | 5161 | L-N | | Serbo-Croatian | 6554 | Wolof | 6961 |
| Estonian | 5166 | Laothian | 5861 | Sesotho | 6566 | Xhosa | 7054 |
| F-H | | Latin | 5847 | Setswana | 6660 | Yiddish | 5655 |
| Faroese | 5261 | Latvian;Lettish | 5868 | Shona | 6560 | Yoruba | 7161 |
| Fiji | 5256 | Lingala | 5860 | Sindhi | 6550 | Zulu | 7267 |
| Finnish [FIN] | 5255 | Lithuanian | 5866 | Singhalese | 6555 | | |

Note

- If you choose a language that has a 3-letter-language code (written in bracket), the code will be displayed every time you change the audio or subtitle language setting on page 29. If you choose any other languages, '----' will be displayed instead.

SPECIFICATIONS

General

| | |
|-------------------------------------|---|
| Signal system | NTSC color |
| Power requirements | 120V AC, 60Hz |
| Power consumption | 30W (standby: 0.8W) |
| Dimensions (width x height x depth) | 17.2 x 2.8 x 13.9 inches (435 x 70 x 351mm) |
| Weight | 9.1 lbs. (4.1kg) |
| Operating temperature | 41°F (5°C) to 104°F (40°C) |
| Operating humidity | Less than 80% (no condensation) |

Terminals

| | | |
|------|-------------------------------|---|
| Rear | Audio output (Analog) | |
| | RCA jack x 2 | L/R: 2Vrms (output impedance: more than 1k Ω) |
| | Video output | |
| | RCA jack x 1 | 1Vp-p (75 Ω) |
| | Component video output | |
| | RCA jack x 3 | Y: 1Vp-p (75 Ω) Pb/Cb: 700mVp-p (75 Ω) Pr/Cr: 700mVp-p (75 Ω) |
| | Audio output (Digital) | |
| | RCA jack x 1 | 500mVp-p (75 Ω) |
| | HDMI output | |
| | HDMI jack x 1 | Video: 480p, 720p, 1080i, 1080p, 1080p24 / Audio |

Note

- The specifications and design of this product are subject to change without notice.

Introduction

Connections

Playback

Function Setup

Others

SYLVANIA

LIMITED WARRANTY

FUNAI CORP. will repair this product, free of charge in the USA in the event of defect in materials or workmanship as follows:

DURATION:

PARTS: FUNAI CORP. will provide parts to replace defective parts without charge for one (1) year from the date of original retail purchase. Certain parts are excluded from this warranty.

LABOR: FUNAI CORP. will provide the labor without charge for a period of ninety (90) days from the date of original retail purchase.

LIMITS AND EXCLUSIONS:

THIS WARRANTY IS EXTENDED ONLY TO THE ORIGINAL RETAIL PURCHASER. A PURCHASE RECEIPT OR OTHER PROOF OF ORIGINAL RETAIL PURCHASE WILL BE REQUIRED TOGETHER WITH THE PRODUCT TO OBTAIN SERVICE UNDER THIS WARRANTY.

This warranty shall not be extended to any other person or transferee.

This warranty is void and of no effect if any serial numbers on the product are altered, replaced, defaced, missing or if service was attempted by an unauthorized service center. This limited warranty does not apply to any product not purchased and used in the United States.

This warranty only covers failures due to defects in material or workmanship which occur during normal use. It does not cover damage which occurs in shipment, or failures which are caused by repairs, alterations or products not supplied by FUNAI CORP., or damage, which results from accident, misuse, abuse, mishandling, misapplication, alteration, faulty installation, improper maintenance, commercial use such as hotel, rental or office use of this product, or damage which results from fire, flood, lightning or other acts of God.

THIS WARRANTY DOES NOT COVER PACKING MATERIALS, ANY ACCESSORIES (EXCEPT REMOTE CONTROL), ANY COSMETIC PARTS, COMPLETE ASSEMBLY PARTS, DEMO OR FLOOR MODELS.

FUNAI CORP. AND ITS REPRESENTATIVES OR AGENTS SHALL IN NO EVENT BE LIABLE FOR ANY GENERAL, INDIRECT OR CONSEQUENTIAL DAMAGES ARISING OUT OF OR OCCASIONED BY THE USE OF OR THE INABILITY TO USE THIS PRODUCT. THIS WARRANTY IS MADE IN LIEU OF ALL OTHER WARRANTIES, EXPRESS OR IMPLIED, AND OF ALL OTHER LIABILITIES ON THE PART OF FUNAI, ALL OTHER WARRANTIES INCLUDING THE WARRANTY OF MERCHANTABILITY AND FITNESS FOR A PARTICULAR PURPOSE, ARE HEREBY DISCLAIMED BY FUNAI AND ITS REPRESENTATIVES IN THE UNITED STATES.

ALL WARRANTY INSPECTIONS AND REPAIRS MUST BE PERFORMED BY AN AUTHORIZED SERVICE CENTER.

THIS WARRANTY IS ONLY VALID WHEN THE UNIT IS CARRIED-IN TO AN AUTHORIZED SERVICE CENTER.

THE PRODUCT MUST BE ACCOMPANIED BY A COPY OF THE ORIGINAL RETAIL PURCHASE RECEIPT. IF NO PROOF OF PURCHASE IS ATTACHED, THE WARRANTY WILL NOT BE HONORED AND REPAIR COSTS WILL BE CHARGED.

IMPORTANT:

THIS LIMITED WARRANTY GIVES YOU SPECIFIC LEGAL RIGHTS. YOU MAY HAVE OTHER RIGHTS THAT VARY FROM STATE TO STATE. IF, AT ANY TIME DURING THE WARRANTY PERIOD, YOU ARE UNABLE TO OBTAIN SATISFACTION WITH THE REPAIR OF THIS PRODUCT, PLEASE CONTACT FUNAI CORP.

ATTENTION:

FUNAI CORP. RESERVES THE RIGHT TO MODIFY ANY DESIGN OF THIS PRODUCT WITHOUT PRIOR NOTICE.

WARRANTY STATEMENT REGARDING NON AUTHORIZED REPAIRS:

To obtain warranty service, you must take the product, or deliver the product freight prepaid, in either its original packaging or packaging affording an equal degree of protection, to any AUTHORIZED SERVICE CENTER. FUNAI CORP. will not reimburse you for any service done by unauthorized service providers without prior written approval.

To locate your nearest AUTHORIZED SERVICE CENTER or for general service inquiries, please contact us at:

FUNAI CORPORATION

Customer Service

Tel: 1-800-968-3429

<http://www.sylvania-ce.com>

19900 Van Ness Avenue, Torrance, CA 90501

SYLVANIA

Reproductor de Discos Blu-ray

Manual del Usuario **NB501SL9**

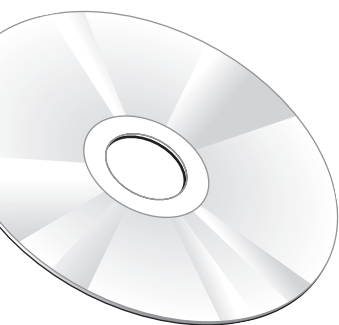

Introducción

Conexiones

Reproducción

Configuración de
Funciones

Otros

SI NECESITA AYUDA ADICIONAL CON LA INSTALACIÓN O CON EL FUNCIONAMIENTO DESPUÉS DE LEER EL MANUAL DEL USUARIO, LLAME AL TELÉFONO GRATUITO **1-800-968-3429**, O VISITE NUESTRO SITIO WEB EN: <http://www.sylvania-ce.com>

Guía de Arranque Rápido



NB501SL9

1. Conexiones

! Al hacer las conexiones, todos los dispositivos deben estar apagados y desconectados de la toma de corriente.

Conexión Básica

Haga una de las siguientes conexiones, dependiendo de las capacidades de su aparato existente.

Los cables suministrados utilizados en esta conexión son como sigue:

- Cable de sonido RCA (I/D) x 1
- Cable de video RCA x 1
- Cable de alimentación x 1

Por favor, compre el resto de los cables necesarios en su tienda local.

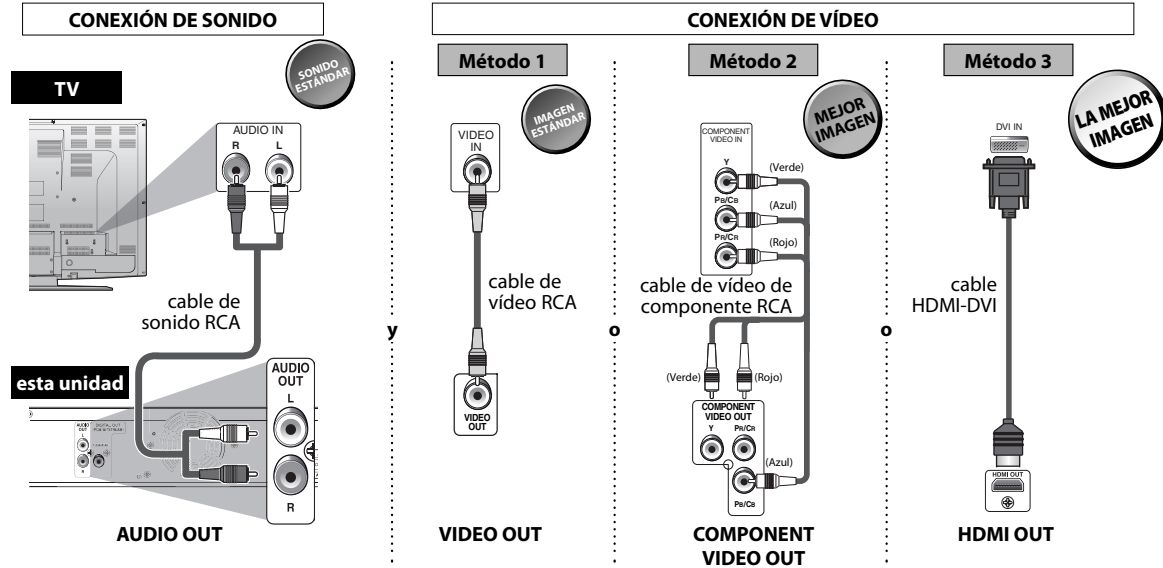

Conexión HDMI

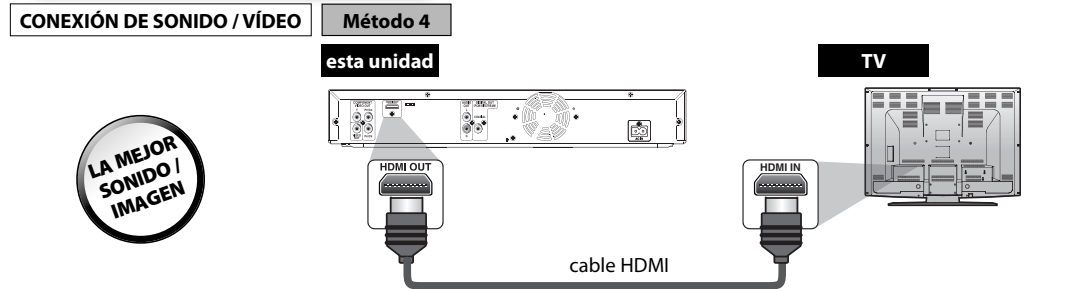

Pulse [HDMI] para cambiar la resolución de la señal de video que se da como salida desde la HDMI OUT. La resolución de video cambia como sigue cada vez que se pulsa [HDMI].

480p → 720p → 1080i → 1080p → 1080p24

Nota :

- No puede seleccionar resoluciones de video que no las admita el televisor conectado.
- Para obtener una reproducción natural y de alta calidad de material de película de 24 fotogramas, utilice un cable HDMI (se recomienda el uso de HDMI de alta velocidad) y seleccione "1080p24" si el televisor conectado es compatible con una entrada de 1080p24 fotogramas.

1. Conexiones (continuación)

Conectar el Cable de Alimentación

Después de que haya hecho todas las conexiones necesarias, conecte el cable de alimentación a AC IN. Después, conecte el cable de alimentación al enchufe de CA.

Introduzca las clavijas de manera segura. Las conexiones incompletas tienen como resultado la generación de ruidos.

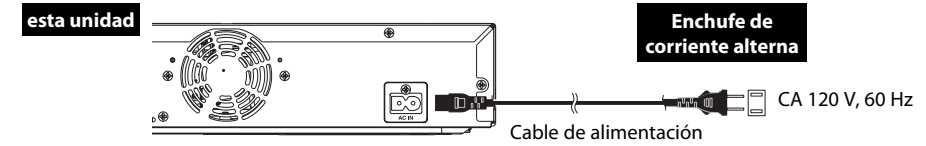

2. Reproducción

- 1** Pulse [POWER].
- 2** Encienda el televisor y seleccione la entrada apropiada en el televisor al cual está conectada la unidad.
- 3** Pulse [OPEN / CLOSE ▲] para abrir la bandeja para discos.
- 4** Sitúe el disco en la bandeja para discos con la etiqueta hacia arriba.
- 5** Pulse [OPEN / CLOSE ▲] para cerrar la bandeja de discos.
 - Puede que tarde un poco en cargar el disco.
 - Algunos discos pueden comenzar a reproducirse automáticamente.
- 6** Pulse [PLAY ►] para comenzar la reproducción.
 - Para muchos BD-video y DVD-video, puede que aparezca una pantalla de menús. En este caso, utilice [▲ / ▼ / ◀ / ▶] para seleccionar a la opción deseada y después pulse [ENTER].

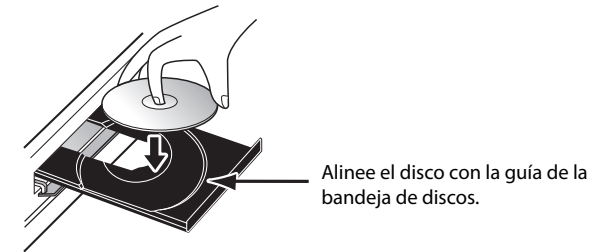

5 Pulse [OPEN / CLOSE ▲] para cerrar la bandeja de discos.

Puede que tarde un poco en cargar el disco.

Algunos discos pueden comenzar a reproducirse automáticamente.

6 Pulse [PLAY ►] para comenzar la reproducción.

Para muchos BD-video y DVD-video, puede que aparezca una pantalla de menús.

En este caso, utilice [▲ / ▼ / ◀ / ▶] para seleccionar a la opción deseada y después pulse [ENTER].

Para pausar la reproducción:

Pulse [PAUSE ||].

Para detener la reproducción:

Pulse [STOP ■].

Para reanudar la reproducción normal:

Pulse [PLAY ►].

Para expulsar el disco:

Pulse [OPEN / CLOSE ▲] para abrir la bandeja de discos y después saque el disco antes de apagar la unidad.

PRECAUCIONES

El modelo y el número de serie de esta unidad se pueden encontrar en la caja. Deberá anotar y guardar el modelo y el número de serie para consultarlos, si los necesita, en el futuro.

Número de modelo: _____

Número de serie: _____

ADVERTENCIA: PARA REDUCIR EL RIESGO DE QUE SE PRODUZCA UN INCENDIO O SE RECIBA UNA DESCARGA ELÉCTRICA, NO EXPONGA ESTE APARATO A LA LLUVIA NI A LA HUMEDAD.



AVISO: PARA REDUCIR EL RIESGO DE SUFRIR UNA DESCARGA ELÉCTRICA NO quite la cubierta (o el panel posterior), en el interior del aparato no hay piezas que deba manipular el usuario. Solicite el servicio de reparaciones al personal de servicio cualificado.

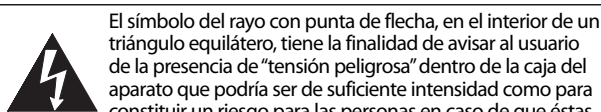

El símbolo del rayo con punta de flecha, en el interior de un triángulo equilátero, tiene la finalidad de avisar al usuario de la presencia de "tensión peligrosa" dentro de la caja del aparato que podría ser de suficiente intensidad como para constituir un riesgo para las personas en caso de que éstas recibiesen una descarga eléctrica.



El signo de exclamación dentro de un triángulo equilátero tiene la finalidad de avisar al usuario de la presencia de instrucciones de utilización y mantenimiento (servicio) en el material impreso que acompaña al aparato.

La marca de aviso está situada en la parte inferior o posterior de la caja.

Importante para su Seguridad

- 1. LEA LAS INSTRUCCIONES** - Deben leerse todas las instrucciones de seguridad y de funcionamiento antes de utilizar el aparato.
- 2. CONSERVE LAS INSTRUCCIONES** - Las instrucciones de seguridad y de funcionamiento deben conservarse para futura consulta.
- 3. HAGA CASO DE LAS ADVERTENCIAS** - Todas las advertencias que aparezcan en el aparato y en las instrucciones de funcionamiento deben ser tenidas en cuenta.
- 4. SIGA LAS INSTRUCCIONES** - Deben seguirse todas las instrucciones de funcionamiento y de uso.
- 5. LIMPIEZA** - Desenchufe este aparato de la toma de pared antes de su limpieza. No utilice limpiadores líquidos ni limpiadores en aerosol. Utilice un paño húmedo para la limpieza.
EXCEPCIÓN: Un aparato destinado a su servicio interrumpido y que, por alguna razón específica, por ejemplo la posibilidad de pérdida de un código de autorización para un convertidor de CATV, no debe ser desenchufado para su limpieza o cualquier otro fin, puede excluir la referencia a desenchufar el aparato en la descripción de limpieza requerida en el elemento 5.
- 6. CONEXIONES** - No utilice conexiones no recomendadas por el fabricante del aparato, dado que podrían provocar riesgos.
- 7. AGUA Y HUMEDAD** - No utilice este aparato cerca de agua, por ejemplo, cerca de una bañera, un lavabo, un fregadero o una pila de lavado de ropa, en un suelo húmedo o cerca de una piscina o lugares similares.
- 8. ACCESORIOS** - No coloque este aparato sobre un mueble con ruedas, un soporte, un trípode, un soporte vertical o una mesa inestables. El aparato puede caerse, provocando lesiones graves a alguien y serios daños en el propio aparato. Utilícelo solamente con un mueble con ruedas, soporte, trípode, soporte vertical o mesa recomendados por el fabricante o vendidos junto con el aparato. Cualquier instalación del aparato debe seguir las instrucciones del fabricante y debe utilizar un accesorio de montaje recomendado por el fabricante. El conjunto de aparato y mueble con ruedas debe moverse con precaución. Las paradas bruscas, la fuerza excesiva o las superficies irregulares pueden provocar la caída del conjunto de aparato y mueble con ruedas.
- 9. VENTILACIÓN** - El mueble y la parte trasera o inferior del aparato incluyen ranuras y aberturas para ventilación; para garantizar un funcionamiento fiable del aparato y para protegerlo de un posible sobrecalentamiento, dichas aberturas no deben bloquearse ni taparse. Las aberturas no deben bloquearse nunca colocando el aparato sobre una cama, un sofá, una alfombra u otra superficie similar. Este aparato no debe colocarse nunca cerca o encima de un radiador o una rejilla de aire caliente. Este aparato no debe colocarse en una instalación empotrada, por ejemplo una librería o estantería, a menos que se facilite la ventilación adecuada o que se hayan seguido las instrucciones del fabricante.
- 10. FUENTES DE ALIMENTACIÓN** - Este aparato debe utilizarse solamente con el tipo de fuente de alimentación indicada en la etiqueta de fábrica. Si no está seguro del tipo de suministro de alimentación eléctrica de su hogar, consulte con el distribuidor de su aparato o con la empresa eléctrica local. Para aparatos destinados a funcionar con alimentación por pilas u otras fuentes, consulte las instrucciones de funcionamiento.
- 11. PUESTA A TIERRA O POLARIZACIÓN** - Este aparato está equipado con un enchufe de línea de corriente alterna polarizada (un enchufe con un contacto plano más ancho que el otro). Este enchufe encajará en la toma de corriente solamente en un sentido. Esto es una característica de seguridad. Si no puede insertar el enchufe totalmente en la toma, intente invertir la posición del enchufe. Si el enchufe sigue sin encajar, póngase en contacto con un electricista para sustituir su toma obsoleta. No subestime la finalidad de seguridad del enchufe polarizado.
- 12. PROTECCIÓN DEL CABLE DE ALIMENTACIÓN** - Los cables de alimentación eléctrica deben extenderse de manera que resulte improbable que nadie los pise o que queden pinzados por elementos colocados encima o contra ellos, prestando especial atención a enchufes de los cables, sus tomas de corriente y su punto de salida del aparato.
- 13. PUESTA A TIERRA DE ANTENA EXTERIOR** - Si hay una antena exterior o un sistema de cable conectado al aparato, asegúrese de que la antena o el sistema de cable está puesto a tierra de manera que proporcione protección contra las subidas de tensión y las cargas de electricidad estática acumulada. El artículo 80 del National Electrical Code (Código Eléctrico Nacional), ANSI/NFPA número 70, proporciona información con respecto a la adecuada puesta a tierra del mástil y la estructura de soporte, puesta a tierra del cable de entrada de corriente a una unidad de descarga de antena, tamaño de los conductores de puesta a tierra,



ubicación de la unidad de descarga de antena, conexión a electrodos de puesta a tierra y requisitos para el electrodo de puesta a tierra. (Fig. A)

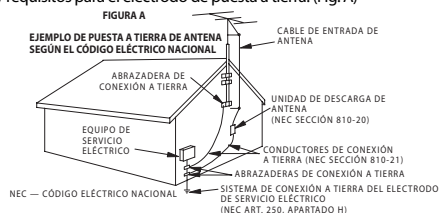

- 14. RAYOS** - Para protección añadida de este aparato en caso de tormenta eléctrica, o cuando permanezca desatendido y sin utilizar durante largos periodos de tiempo, desenchúfelo de la toma de corriente y desconecte la antena o el sistema de cable. Esto impedirá que se produzcan daños en el aparato debido a daños provocados por rayos y sobretensiones de la línea eléctrica.
- 15. LÍNEAS DE CONDUCCIÓN ELÉCTRICA** - Un sistema de antena exterior no debe colocarse en las proximidades de líneas de conducción eléctrica aéreas u otras líneas de conducción de circuitos eléctricos, o de manera que puedan caer sobre dichas líneas o circuitos eléctricos. Cuando se instale un sistema de antena exterior, debe tenerse el máximo cuidado para no tocar dichas líneas o circuitos eléctricos, dado que el contacto podría resultar mortal.
- 16. SOBRECARGA** - No sobrecargue las tomas de pared ni los cables alargadores, dado que esto puede suponer un riesgo de incendio o descarga eléctrica.
- 17. ENTRADA DE OBJETOS Y LÍQUIDOS** - No fuerce la entrada de objetos de ningún tipo en el interior de este aparato a través de sus aberturas, dado que pueden tocar puntos peligrosos de tensión o provocar un cortocircuito, lo cual podría dar lugar a incendio o descarga eléctrica. Nunca derrame líquidos de ningún tipo sobre el aparato.
- 18. REPARACIÓN** - No intente reparar usted mismo este aparato, ya que el hecho de abrir o extraer las cubiertas puede exponerle a tensión peligrosa u otros riesgos. Deje toda reparación en manos de personal de servicio técnico cualificado.
- 19. DAÑOS QUE EXIGEN UNA REPARACIÓN** - Desenchufe este aparato de la toma de pared y llévelo a un servicio de reparación cualificado en las situaciones siguientes:
 - Cuando el cable o el enchufe de distribución de corriente esté dañado o desgastado.
 - Si se ha derramado líquido o han caído objetos en el interior del aparato.
 - Si el aparato ha estado expuesto a lluvia o agua.
 - Si el aparato no funciona normalmente cuando se siguen las instrucciones de funcionamiento. Ajuste únicamente los controles a los que se refieran las instrucciones de funcionamiento, dado que el ajuste inadecuado de otros controles puede provocar daños y a menudo exigirá una gran cantidad de trabajo por parte de un técnico cualificado para que el aparato pueda volver a funcionar normalmente.
 - Si el aparato se ha caído o ha sufrido cualquier tipo de daño.
 - Cuando el aparato deje de funcionar con normalidad, esto indica que necesita una reparación.
- 20. PIEZAS DE REPUESTO** - Cuando se necesiten piezas de repuesto, asegúrese de que el personal de servicio técnico utiliza piezas de repuesto especificadas por el fabricante y de las mismas características que la pieza original. Las sustituciones no autorizadas pueden provocar incendio, descarga eléctrica, lesiones personales u otros riesgos.
- 21. COMPROBACIÓN DE SEGURIDAD** - Al finalizar cualquier servicio o reparación de este aparato, pida al personal de servicio técnico que realice unas comprobaciones de seguridad de rutina para determinar que el aparato está en condiciones correctas de funcionamiento.
- 22. CALOR** - Este aparato debe situarse lejos de fuentes de calor tales como radiadores, rejillas de aire caliente, estufas u otros productos (incluidos amplificadores) emisores de calor.

PRECAUCIONES

No coloque la unidad sobre un mueble que pueda volcar si algún niño o adulto lo inclina, empuja, se coloca encima o trepa por él. La caída de la unidad puede provocar lesiones graves e incluso la muerte.

CUIDADO: Para evitar la descarga eléctrica, haga coincidir el contacto ancho del enchufe con la ranura ancha e inserte firmemente.

ADVERTENCIA DE LA FCC

Este aparato puede generar o utilizar energía radioeléctrica. Los cambios o las modificaciones que se hagan en este aparato podrán causar interferencias a menos que éstos sean aprobados expresamente en este manual. El usuario podrá perder la autorización que tiene para utilizar este aparato si hace algún cambio o modificación que no haya sido autorizado.

INTERFERENCIA DE RADIO Y TV

Este aparato ha sido probado y ha demostrado cumplir con los límites existentes para los dispositivos digitales de la Clase B, de conformidad con el Apartado 15 de las Normas de la FCC. Este aparato genera, utiliza y puede radiar energía radioeléctrica, y, si no se instala y utiliza de acuerdo con las instrucciones, puede causar interferencias perjudiciales en las comunicaciones por radio. Sin embargo, no existen garantías de que no se produzcan interferencias en una instalación particular. Si este aparato causa interferencias perjudiciales en la recepción de la radio o la televisión, lo que se puede determinar apagando y luego encendiendo el aparato, al usuario se le recomienda intentar eliminar la interferencia tomando una, o más, de las medidas siguientes:

- 1) Cambie la orientación y la ubicación de la antena de recepción.
- 2) Aumente la separación entre el aparato y el receptor.
- 3) Conecte el aparato en una toma de corriente o circuito que sean diferentes de aquellos a los que está conectado el receptor.
- 4) Consulte a su concesionario o técnico en radio/TV con experiencia para solicitar su ayuda.

Este aparato digital de la clase B cumple con la norma canadiense ICES-003.

NOTA PARA EL INSTALADOR DEL SISTEMA CATV

Esta recordatorio se facilita para llamar la atención del instalador del sistema CATV sobre el Artículo 820-40 de la NEC, que proporciona pautas para una apropiada puesta a tierra, y en particular especifica que la toma de tierra del cable debe estar conectada al sistema de puesta a tierra del edificio lo más cerca posible del punto de entrada del cable.

SEGURIDAD DEL LÁSER

Este aparato usa un láser. Para evitar posibles daños personales, solamente el personal de mantenimiento cualificado debe quitar la tapa o reparar este aparato.

PRECAUCIÓN: El uso de controles, ajustes o procedimientos diferentes de los especificados en este manual puede producir una exposición peligrosa a la radiación.

PRECAUCIÓN: Cuando se abre la unidad y se anula el enclavamiento se produce una radiación láser visible e invisible. evite mirar fijamente al rayo.

UBICACIÓN: En el interior, cerca del mecanismo de la platina.

ACERCA DEL COPYRIGHT

La copia, la emisión, la muestra al público y el préstamo de los discos sin la debida autorización están prohibidos. Este producto incorpora tecnología de protección del copyright que a su vez está protegida por patentes y otros derechos de la propiedad intelectual de los EE.UU. La utilización de esta tecnología de protección del copyright deberá contar con la autorización de Macrovision, y ésta se limitará a casas y otros lugares de visión limitada a menos que Macrovision autorice lo contrario. La inversión de la ingeniería o el desmontaje del aparato están prohibidos.

PRECAUCIONES

Accesorios Provistos

mando a distancia con pilas (AAx2) (NB804UD) cables de sonido/ vídeo RCA (WPZ0102TM015 / WPZ0102LTE01) cable de alimentación (WAV0162LW001)



manual del usuario (EN/ES/FR) (1VMN25653 / 1VMN25655 / 1VMN25657) guía de arranque rápido (EN/ES/FR) (1VMN25654 / 1VMN25656)



Para Evitar Peligros de Descarga Eléctrica o Incendio

- No maneje el cable de alimentación con las manos mojadas.
- No tire del propio cable cuando lo desconecte de una toma de CA. Sujete la clavija y tire de ella.
- No meta sus dedos ni otros objetos en la unidad.

Emplazamiento de la Instalación

Para la seguridad y el desempeño óptimo de este aparato:

- No ponga esta unidad verticalmente. Instale el equipo en una posición horizontal y estable. No coloque nada directamente encima del equipo. No coloque el aparato directamente encima del televisor.
- Aíslela de la luz directa del sol y manténgala lejos de fuentes de calor intenso. Evite los lugares polvorientos o húmedos. Para lograr una disipación correcta del calor, evite los lugares sin suficiente ventilación. No bloquee los agujeros de ventilación en la parte trasera y en los costados del aparato. Evite las ubicaciones sujetas a fuertes vibraciones o campos magnéticos intensos.
- Asegúrese de sacar el disco y desenchufar el cable de alimentación de CA antes de transportar la unidad.

Advertencia sobre la Condensación de Humedad

Puede tener lugar condensación de humedad dentro del aparato cuando éste es trasladado desde un lugar frío a otro cálido o luego de calefaccionar una habitación fría o bajo condiciones de alta humedad. No utilice este equipo al menos durante 2 horas hasta que su interior se seque.

Nota Acerca del Reciclado

- Los materiales de embalaje de esta unidad son reciclables y pueden volver a utilizarse. Disponga de ellos según los reglamentos de reciclado locales.
- Las baterías y las pilas nunca deberán tirarse a la basura ni incinerarse, sino que se deberá disponer de ellas según los reglamentos locales relacionados con la basura química.



Mantenimiento

Servicio

- Consulte los temas relevantes de la sección "SOLUCIÓN DE PROBLEMAS" en la página 43 antes de devolver el producto.
- Si esta unidad deja de funcionar, no intente solucionar el problema usted mismo. En el interior no hay piezas que pueda reparar el usuario. Apague el aparato, desenchufe el cable de alimentación y llame al teléfono gratuito de nuestro servicio de atención al cliente que encontrará en la portada de este manual para encontrar un centro de servicio técnico autorizado.

Limpiar el gabinete

- Limpie el panel frontal y demás superficies exteriores del equipo con un paño suave levemente humedecido.
- Nunca utilice solventes, diluyentes, benceno o alcohol para limpiar el equipo. No rocíe líquido insecticida cerca del equipo. Tales productos químicos podrían descolorar la superficie o dañar el equipo.

Limpiar los discos

- Cuando se ensucie un disco, límpielo con un paño de limpieza. Limpie el disco desde el centro afuera. No limpie en movimiento circular.
- No utilice disolventes como bencina, diluyentes, limpiadores comerciales, detergente, agentes limpiadores abrasivos o rociadores antiestáticos para registros analógicos

Limpiar de la lente del disco

- Si este aparato siguiera sin funcionar adecuadamente aunque usted haya consultado las secciones correspondientes y el capítulo sobre "SOLUCIÓN DE PROBLEMAS" de este manual del usuario, puede estar sucio el equipo de captura por láser óptico. Para la inspección y limpieza del equipo de captura por láser óptico consulte con su distribuidor o un centro de servicio autorizado.

Manipulación de los discos

- Manipule los discos de tal manera que no se adhieran a las superficies de los mismos huellas digitales y polvo.
- Siempre almacene el disco en su estuche protector cuando no lo utilice.
- Tenga en cuenta que los discos con formas especiales no pueden ser reproducidos en este reproductor. No intente reproducir dichos discos ya que pueden dañar a la unidad.

Comprobación de la señal de infrarrojos (IR)

- Si el mando a distancia no funciona correctamente, puede utilizar una radio AM o una cámara digital (incluso un teléfono móvil con cámara incorporada) para comprobar si está enviando una señal de infrarrojos.

• Con una radio AM:

Sintonice la emisora de radio AM en una frecuencia de no emisión. Apunte con el mando a distancia hacia ella, presione cualquier botón y escuche. Si el sonido de la radio fluctúa, significa que está recibiendo la señal de infrarrojos del mando a distancia.



• Con una cámara

digital (incluidas las cámaras incorporadas en teléfonos móviles):

Apunte con la cámara digital hacia el mando a distancia. Presione cualquier botón del mando a distancia y mire en el visor de la cámara digital. Si la luz infrarroja aparece en la cámara, el mando a distancia funciona.



Información de Marca Registrada



HDMI, el logotipo HDMI y High-Definition Multimedia Interface (Interface de Multimedia de Alta Definición) son marcas comerciales o marcas registradas de HDMI Licensing LLC.



Fabricado bajo licencia de Dolby Laboratories. Dolby y el símbolo de la doble D son marcas comerciales de Dolby Laboratories.



Fabricado bajo licencia bajo las patentes de los EE.UU. números: 5,451,942; 5,956,674; 5,974,380; 5,978,762; 6,487,535 y otras patentes de EE.UU. y mundiales publicadas y pendientes. DTS y DTS Digital Surround es una marca registrada y los logotipos y el símbolo DTS son marcas registradas de DTS, Inc. © 1996-2007 DTS, Inc. Reservados todos los derechos.

"Blu-ray Disc" y  son marcas registradas.

 es una marca registrada de DVD Format/Logo Licensing Corporation.



Java y todas las marcas se logotipos basados en Java son marcas o marcas registradas de Sun Microsystems en los Estados Unidos y en otros países.



Los Productos que han conseguido el ENERGY STAR® están diseñados para proteger el medio ambiente a través de una mejor eficiencia en el consumo de energía.



es una marca registrada de Eastman Kodak Company.

© 2008 Funai Electric Co., Ltd.

Todos los derechos reservados. No se permite la reproducción total o parcial de este manual, ni su copia, transmisión, difusión, transcripción, descarga o almacenamiento en ningún soporte de almacenamiento, en forma alguna o con fin alguno sin la autorización expresa y previa por escrito de Funai. Además, toda distribución comercial no autorizada de este manual o toda revisión del mismo queda estrictamente prohibida.

La información contenida en este documento puede ser objeto de cambios sin previo aviso. Funai se reserva el derecho de cambiar el contenido de este documento sin la obligación de notificar dichos cambios a ninguna persona u organización.

FUNAI con el diseño  es una marca comercial registrada de Funai Electric Co., Ltd y no se puede utilizar en modo alguno sin la autorización expresa por escrito de Funai. Todas las restantes marcas comerciales utilizadas en este documento siguen siendo propiedad exclusiva de sus respectivos propietarios. Nada de lo contenido en este manual debe ser entendido como concesión, implícita o de otro tipo, de cualquier licencia o derecho de uso de cualquiera de las marcas comerciales en él visualizadas. El uso indebido de cualquier marca comercial o de cualquier otro contenido de este manual queda estrictamente prohibido. Funai hará cumplir enérgicamente sus derechos de propiedad intelectual dentro de los límites máximos establecidos por la ley.

Introducción

| | |
|--|----------|
| PRECAUCIONES | 2 |
| FUNCIONES | 7 |
| Funciones..... | 7 |
| Símbolos Utilizados en este Manual | 7 |
| VISTA GENERAL FUNCIONAL | 8 |
| Panel Delantero..... | 8 |
| Panel Trasero | 8 |
| Mando a Distancia | 9 |
| Pantalla del Panel Delantero..... | 11 |

Conexiones

| | |
|---|-----------|
| CONEXIONES | 12 |
| Conexión al Televisor..... | 12 |
| Conexión a un Sistema de Sonido | 15 |
| Conectar el Cable de Alimentación | 16 |

Reproducción

| | |
|--|-----------|
| INFORMACIÓN SOBRE LA REPRODUCCIÓN | 17 |
| REPRODUCCIÓN BÁSICA | 20 |
| Reproducción..... | 20 |
| Funcionamientos Utilizando el Menú de Disco, el Menú de Títulos y el Menú Desplegable | 21 |
| Reproducir Discos DVD-RW/-R en Modo VR | 21 |
| Pausar | 21 |
| Reproducción de Reanudación | 21 |
| Reproducir un CD de sonido y un Disco con Archivos JPEG..... | 22 |
| Leer la Tarjeta de Memoria SD | 23 |
| REPRODUCCIÓN ESPECIAL | 25 |
| Avance Rápido / Rebobinado Rápido | 25 |
| Reproducción Avance Lento..... | 25 |
| Reproducción Paso a Paso..... | 25 |
| Reproducción de Repetición..... | 25 |
| Repetición de A-B | 26 |
| Configuración PIP (Imagen en Imagen) | 26 |
| Reproducción de Programa | 26 |
| Reproducción Aleatoria | 27 |
| Ángulo de la Cámara..... | 27 |
| BUSCAR | 28 |
| AJUSTES ESPECIALES | 29 |
| Alternar Subtítulos | 29 |
| Cambiar la Banda Sonora de Sonido | 29 |
| Configurar el Modo de BD de Sonido | 30 |
| Ajustar la Imagen | 30 |

Configuración de Funciones

| | |
|---|-----------|
| CONFIGURACIÓN DE FUNCIONES | 31 |
| Utilizar el Menú Configuración..... | 31 |

Otros

| | |
|------------------------------------|-----------|
| SOLUCIÓN DE PROBLEMAS | 43 |
| GLOSARIO | 44 |
| CÓDIGO DE IDIOMA | 45 |
| ESPECIFICACIONES | 46 |

| | |
|--------------------------------|---------------------|
| GARANTÍA LIMITADA | Tapa Trasera |
|--------------------------------|---------------------|

Funciones

Reproducción de vídeo de alta definición completa

Ver películas con la mayor calidad de imagen disponible para su HDTV. Esta unidad ofrece reproducción de vídeo de alta definición de una resolución de hasta 1080p para obtener una apasionante experiencia de visionado. Una imagen con gran detalle y una nitidez aumentada ofrece una imagen más realista.

Mejorar el DVD para un calidad de imagen mejorada

Su DVD actual tendrá un aspecto incluso mejor que antes gracias a la mejora a vídeo. La mejora aumentará la resolución estándar de DVD de alta definición hasta 1080p por una conexión HDMI. La imagen tendrá menos imperfecciones y será más realista para disfrutar de una experiencia cercana a la alta definición.

Disfrute de sus contenidos de distintos tipos de soportes

La compatibilidad completa hacia atrás con DVD y CD le asegura que puede seguir disfrutando de su colección actual de imagen-sonido. Además, puede visualizar JPEG.

Escuchar el rico sonido envolvente multicanal

El sonido envolvente multicanal, que proporciona un sonido realista y le hace sentir que usted está realmente allí.

Fácil y sencilla conexión a su HDTV a través de HDMI

Conecte esta unidad a su HDTV con un solo cable HDMI (Interfaz de multimedia de alta definición, por sus siglas en inglés). Se recomienda utilizar cable HDMI de alta velocidad para una mejor compatibilidad. La señal de salida de alta definición se transfiere a su HDTV sin conversión a señales analógicas, por lo que conseguirá una excelente calidad de imagen y sonido, totalmente libre de ruido.

Gracias a otras salidas múltiples, también puede conectarse fácilmente a su sistema de cine en casa o amplificador.

PIP

Algunos BD-vídeo tienen la función PIP (imagen en imagen) que le permite mostrar la imagen secundaria en la imagen primaria. Puede llamar a la imagen secundaria pulsando **[PIP]** siempre que la escena contenga la imagen secundaria.

Menú desplegable

Algunos BD-vídeo tiene un menú desplegable que es un menú de navegación que se puede sacar en pantalla sin interrumpir la reproducción. Puede llamar al menú desplegable pulsando **[POP MENU / MENU]**. El contenido del menú desplegable cambia dependiendo del disco.

Deep Color de HDMI

El Deep Color reduce el efecto de imagen de cartel de la imagen de reproducción. Consulte "HDMI Deep Color" en "CONFIGURACIÓN DE FUNCIONES" en la página 34.

Salida HDMI 1080p / fps (sólo BD)

Esta unidad está equipada con una función que le puede proporcionar un movimiento suave en la reproducción de material originado de película con una velocidad de 24 fotogramas por segundo con progresivo. (Disponible sólo cuando el dispositivo de visualización está conectado con un cable HDMI y compatible con entrada de 1080p24 fotogramas).

Consulte "Resolución de Video HDMI" en "CONFIGURACIÓN DE FUNCIONES" en la página 34.





Reproducir el contenido de la tarjeta de memoria SD

Puede reproducir los archivos JPEG guardados en tarjetas de memorias SD.

Puede almacenar comentarios en imágenes, subtítulos u otros extras para archivos BD-ROM Profile 1 ver.1.1 de una tarjeta de memoria SD y reproducirlos con el BD-vídeo.

Símbolos Utilizados en este Manual

Para especificar para qué tipo de medio es cada función, colocamos los siguientes símbolos al comienzo de cada elemento descripto.

| Símbolo | Descripción |
|---|---|
|  | La descripción se refiere a BD-vídeo y BD-RE(ver. 2.1) / BD-R grabado en formato BDMV |
|  | La descripción se refiere a DVD-vídeo |
|  | La descripción se refiere a DVD-RW/-R grabado en modo VR |
|  | La descripción se refiere a CD de sonido / DTS-CD |
|  | La descripción se refiere a DVD, CD-RW/-R y tarjeta de memoria SD con archivos JPEG |

Si usted no encuentra en el encabezado de la función ninguno de los símbolos listados más arriba, la operación es válida para todos los medios.

VISTA GENERAL FUNCIONAL

Panel Delantero

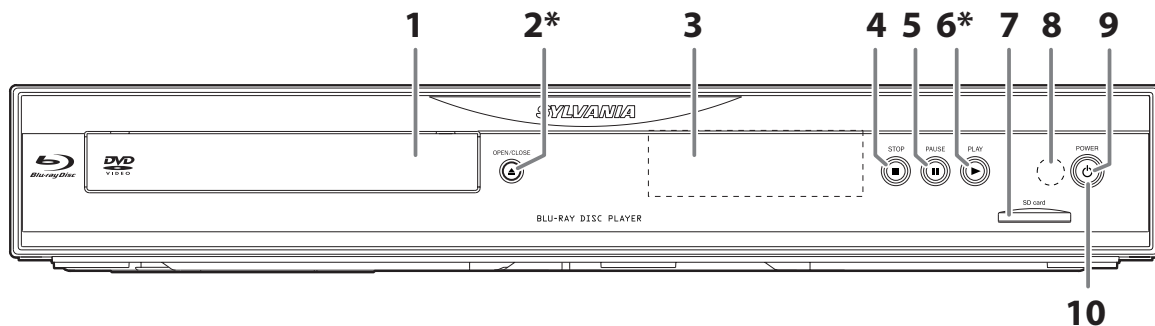

* La unidad también se puede encender pulsando estos botones.

1. Bandeja de disco

- Sitúe un disco al abrir la bandeja para discos.

2. Botón ▲ OPEN / CLOSE*

- Púlselo para cerrar o abrir la bandeja para discos.

3. Pantalla

- Consulte "Pantalla del Panel Delantero" en la página 11.

4. Botón ■ STOP

- Púlselo para detener la reproducción.

5. Botón || PAUSE

- Púlselo para pausar la reproducción.

6. Botón ► PLAY*

- Púlselo para comenzar o reanudar la reproducción.

7. Ranura para SD card

- Introduzca la tarjeta de memoria SD y reproduzca el contenido de ella.

8. Ventana del sensor de infrarrojos

- Recibe las señales de su mando a distancia para que pueda controlar la unidad desde la distancia.

9. Indicador POWER

- Este indicador se ilumina de color rojo cuando la alimentación está encendida y se apaga cuando está apagada.

10. Botón ⏻ POWER

- Púlselo para encender y apagar la unidad.

Panel Trasero

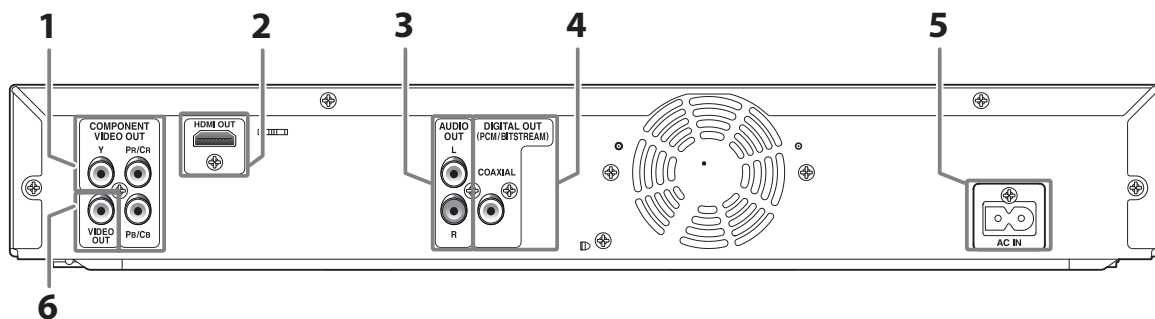

1. Tomas COMPONENT VIDEO OUT

- Utilícelas para conectar a un televisor visualización con un tomas de entrada de componente con un cable de vídeo componente RCA.

2. Toma HDMI OUT

- Utilícela para conectar a un televisor con puerto compatible con HDMI con un cable HDMI.

3. Tomas AUDIO OUT

- Utilícela para conectar a un televisor, un receptor / amplificador AV u otro dispositivo con un cable de sonido RCA.

4. Toma DIGITAL OUT (COAXIAL)

- Utilícelo para conectar a un receptor / amplificador de AV, decodificador Dolby Digital / DTS o a otro dispositivo con una toma de entrada coaxial de sonido digital.

5. Terminal AC IN

- Utilícela para conectar al CA con el cable de alimentación.

6. Toma VIDEO OUT

- Utilícela para conectar a un televisor, un receptor/ amplificador AV u otro dispositivo con un cable de vídeo RCA.

Nota

- No toque las clavijas internas de los conectores hembra del panel trasero. La descarga electrostática puede ocasionar daños permanentes al aparato.
- Esta unidad no tiene el modulador de RF.

Mando a Distancia

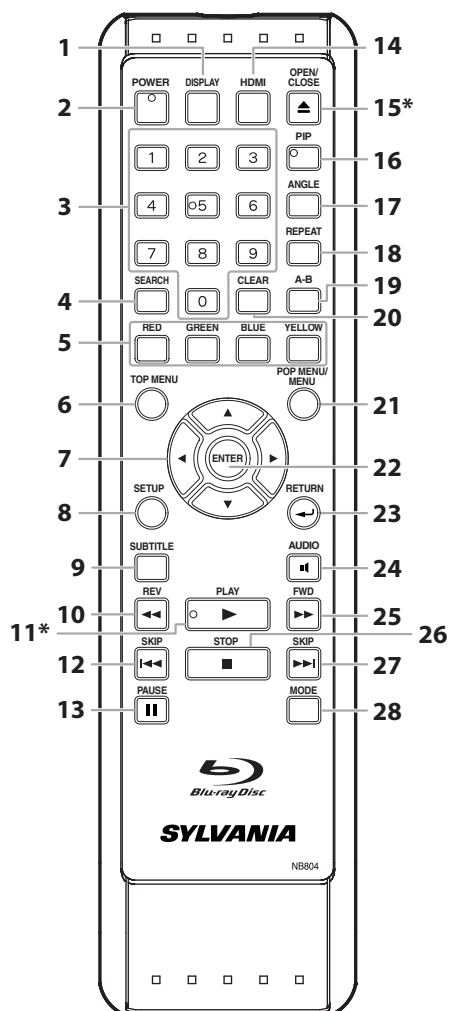

* La unidad también se puede encender pulsando estos botones.

- 1. Botón SETUP**
 - Púlselo para mostrar el menú de configuración.
- 2. Botón POWER**
 - Púlselo para encender y apagar la unidad.
- 3. Botones numéricos**
 - Púlselos para introducir los números de título, capítulo, pista o archivo.
 - Púlselos para introducir valores en el campo de entrada.
- 4. Botón SEARCH**
 - Púlselo para mostrar el menú de búsqueda.
- 5. Botón RED / GREEN / BLUE / YELLOW**
 - Púlselo para seleccionar opciones en algunos de los menús de BD.
- 6. Botón TOP MENU**
 - Púlselo para mostrar el menú superior.
- 7. Botones de cursor ▲ / ▼ / ◀ / ▶**
 - Púlselo para seleccionar elementos o configuraciones.
- 8. Botón SETUP**
 - Púlselo para mostrar el menú de configuración.
- 9. Botón SUBTITLE**
 - Púlselo para mostrar el menú de subtítulos.
- 10. Botón REW ◀◀**
 - Durante la reproducción, púlselo para invertir rápido la reproducción.
- 11. Botón PLAY ▶▶***
 - Púlselo para iniciar la reproducción o reanudar la reproducción.

12. Botón SKIP |◀◀

- Durante la reproducción, púlselo una vez para volver al principio del título, capítulo, pista o archivo actual.
- Durante la reproducción de JPEG, pulse para volver al archivo anterior.
- Durante la reproducción, púlselo dos veces para volver al título, capítulo o pista anterior.

13. Botón PAUSE ||

- Púlselo para pausar la reproducción.
- Cuando la reproducción esté en modd pausa, púlselo repetidamente para avanzar la reproducción paso a paso.

14. Botón HDMI

- Púlselo para establecer el modo de salida de HDMI.

15. Botón OPEN/CLOSE ▲*

- Púlselo para cerrar o abrir la bandeja para discos.

16. Botón PIP

- Púlselo para encender / apagar la función imagen en imagen (pertinente sólo a BD-vídeo que admita la función PIP).

17. Botón ANGLE

- Púlselo para acceder a distintos ángulos de cámara del disco.
- Púlselo para girar los archivos JPEG en sentido horario 90 grados.

18. Botón REPEAT

- Púlselo para conmutar entre distintos modo de repetición.

19. Botón A-B

- Púlselo para reproducir una sección definida entre el punto A y el B repetidamente.

20. Botón CLEAR

- Púlselo para borrar la información una vez que se ha introducido, para borrar la programación del marcador o para cancelar la programación del CD de sonido.

21. Botón POP MENU/MENU

- Púlselo para mostrar el menú desplegable / del disco / liste de archivos.
- Púlselo para cambiar el "Original" y la "Playlist" en la pantalla de TV.

22. Botón ENTER

- Púlselo para confirmar o seleccionar elementos de menú.

23. Botón RETURN ↶

- Púlselo para volver a la pantalla de menú mostrada anteriormente.

24. Botón AUDIO ■

- Púlselo para mostrar el menú de sonido.

25. Botón FWD ▶▶

- Durante la reproducción, púlselo para avanzar rápido la reproducción.
- Cuando la reproducción esté en pausa, púlselo para avanzar lentamente la reproducción.

26. Botón STOP ■

- Púlselo para detener la reproducción.

27. Botón SKIP ▶▶|

- Durante la reproducción, púlselo para saltar al siguiente título, capítulo, pista o archivo.

28. Botón MODE

- Durante la reproducción, pulse para mostrar el menú de ajuste de imagen.
- Durante la reproducción de JPEG, pulse para mostrar menús para cambiar el efecto visual para conmutar la imagen o cambiar el tamaño de la imagen.
- En modo de detención con BD insertado, presiónelo para mostrar un menú para establecer el modo de audio BD.
- En modo parado con CD de sonido, o un disco con archivos JPEG introducido, presione para mostrar menús de programa y reproducción aleatoria.

Instalar las Pilas en el Mando a Distancia

Instale las pilas (AAx2) haciendo coincidir la polaridad que se indica dentro del compartimento de pilas del mando a distancia.

1 Abra la tapa.

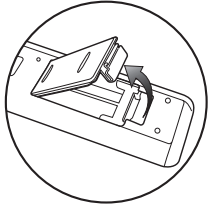

2 Introduzca las pilas.

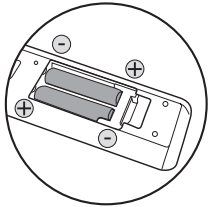

Compruebe que hace coincidir las marcas + y - de las pilas con las marcas indicadas en el compartimento de las pilas.

3 Cierre la tapa.

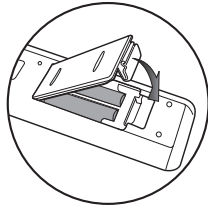

Nota

El uso incorrecto de pilas puede tener como resultado peligros como fugas y explosiones. Por favor, observe lo siguiente:

- No mezcle pilas nuevas con antiguas.
- No mezcle distintos tipos de pilas. Aunque puedan tener un aspecto similar, las pilas distintas pueden tener distintas tensiones.
- Compruebe que los extremos + y - de cada pila coincide con las indicaciones del compartimento de las pilas.
- Quite las pilas del compartimento de pilas si no se va a utilizar durante un mes o más.
- Cuando tire las pilas, por favor cumpla con las normas gubernamentales o reglas de instrucción pública medioambientales que se apliquen en su país o zona.
- No recargue, cortocircuite, desmonte, caliente ni quemee las pilas.

Uso del Mando a Distancia

Tenga lo siguiente en cuenta cuando utilice el mando a distancia:

- Asegúrese de que no haya obstáculos entre el mando a distancia y la ventana del sensor de infrarrojos de la unidad.
- El funcionamiento a distancia puede ser no fiable si hay una fuerte luz del sol o luz fluorescente dando en la ventana del sensor de infrarrojos de la unidad.
- Los mandos a distancia de distintos dispositivos pueden interferir los unos con los otros. Evite utilizar el mando a distancia de otros aparatos situados cerca de la unidad.
- Cuando advierta una disminución en el rango de operación del control remoto, reemplace las pilas.
- Los máximos rangos de operación del equipo son los siguientes.
 - **Línea de visión:** aprox. 23 pies (7 m)
 - **Hacia cualquier costado respecto del centro:** aprox. 16 pies (5 m) dentro de los 30°
 - **Por encima:** aprox. 16 pies (5 m) dentro de los 15°
 - **Por debajo:** aprox. 10 pies (3 m) dentro de los 30°

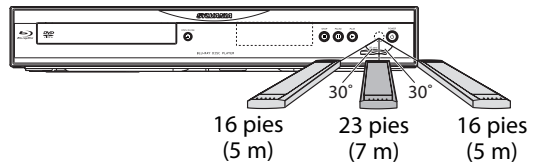

Pantalla del Panel Delantero

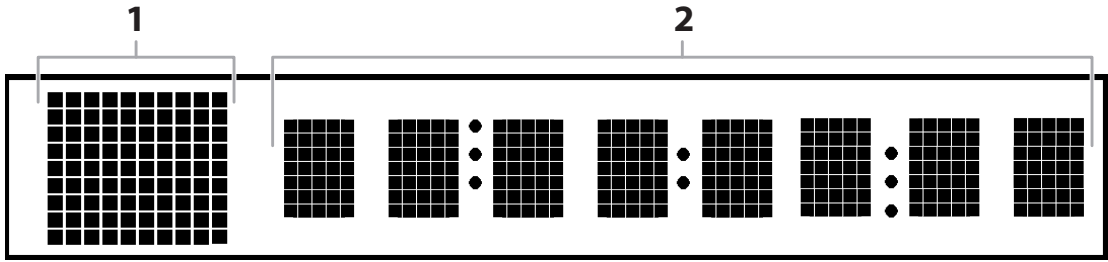

• El brillo de la pantalla puede ajustarse. Consulte “Panel Pantalla” en “CONFIGURACIÓN DE FUNCIONES” en la página 41.

1. Muestra el icono de estado de reproducción. Consulte la tabla a continuación.
2. Aparecen distintos tipos de información del disco como el número de título, tiempo transcurrido, modo repetición, etc.

| Icono estado de reproducción | | Modo |
|------------------------------|-----------------------|---|
| Disco | Tarjeta de memoria SD | |
| | | Reproducción en progreso |
| | | Modo parada |
| | | Modo pausa |
| | — | Modo avance rápido |
| | — | Modo rebobinado rápido |
| | — | Modo avance lento |
| | | Aparece cuando la función repetición está configurada |

Ejemplo de Mensaje de Pantalla



El título se reproduce.
Indica el número del título actual y el tiempo transcurrido.



El capítulo actual está en modo repetir capítulo.



Cargando discos



El sonido Dolby Digital se reproduce.

CONEXIONES

Conexión al Televisor

• Haga una de las siguientes conexiones, dependiendo de las capacidades de su aparato existente.

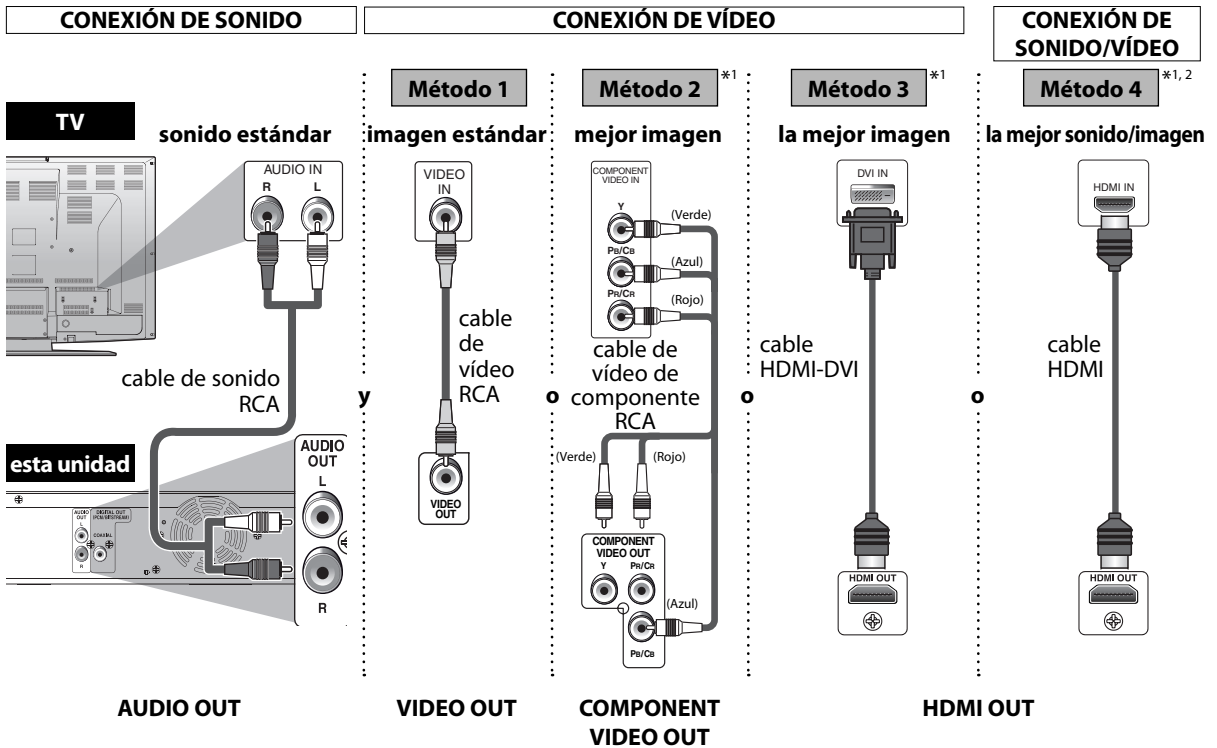

^{*1} Esta unidad es compatible con el sistema de barrido progresivo. La función le ofrece imágenes de más alta calidad que el sistema de salida tradicional. Para utilizar esta función, se necesita un componente o una conexión HDMI. Consulte "Resolución de Video HDMI" o "Salida de components" en la página 34 para configurar la resolución.

^{*2} No se requiere conexión de sonido analógico para esta conexión.

Los cables suministrados utilizados en esta conexión son como sigue:

- Cable de sonido RCA (I/D) x 1
- Cable de vídeo RCA x 1

Por favor, compre el resto de los cables necesarios en su tienda local.

Nota

- Conecte esta unidad directamente al televisor. Si los cables de sonido / vídeo RCA se conectan a una grabadora de vídeo, las imágenes puede que se distorsionen debido al sistema de protección contra copias.
- Si la imagen no se da como salida correctamente al televisor debido a la configuración de "Resolución de Video HDMI" o "Salida de components", pulse y mantenga [▶ **PLAY**] en el panel delantero durante más de 5 segundos. La configuración "Resolución de Video HDMI" se cambia automáticamente a su predeterminado. No puede cambiar la resolución de vídeo durante la reproducción de discos Blu-ray. Para cambiar la resolución, detenga la reproducción.
- Conectar esta unidad a un dispositivo con un toma HDMI (interface de multimedia de alta definición) que utilice un solo cable hace posible la transferencia digital tanto de señales de imagen digital como de señales de sonido con múltiples canales.

Modo Salida HDMI y Señales de Salida Real

Pulse **[HDMI]** para cambiar la resolución de la señal de vídeo que se da como salida desde la HDMI OUT. La resolución de vídeo cambia como sigue cada vez que se pulsa **[HDMI]**.

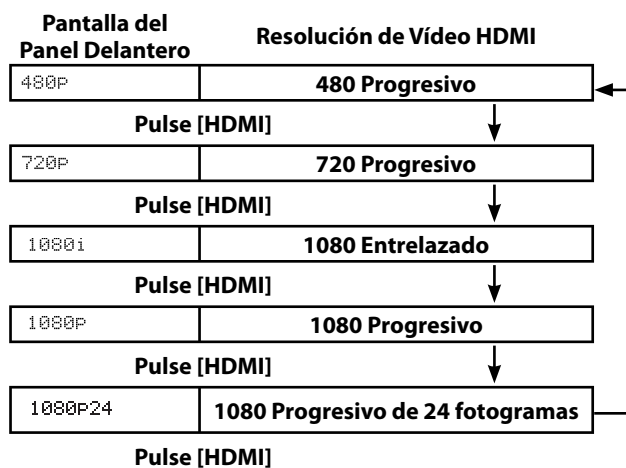

Sistema de protección de derechos de autor

Para reproducir las imágenes de vídeo digital de un BD/DVD a través de una conexión HDMI, es necesario que tanto la unidad como el televisor (o amplificador AV) soporten un sistema de protección de derechos de autor llamado HDCP (sistema de protección de contenidos digitales de alto ancho de banda). HDCP es una tecnología de protección contra copias que consta de cifrado y autenticación de datos del dispositivo AV conectado. Esta unidad soporta HDCP. Por favor, lea las instrucciones de funcionamiento de su televisor (o amplificador de AV) para mayor información.

Nota

- Al utilizar un televisor incompatible con HDCP, la imagen no se verá correctamente.
- Entre los dispositivos que admiten HDMI, algunos dispositivos pueden controlar otros dispositivos a través de la toma HDMI, esta unidad puede ser controlada por otro dispositivo a través de la toma HDMI.
- Las señales de sonido de la toma HDMI OUT (incluyendo la frecuencia de muestreo, el número de canales y la longitud de bits) pueden estar limitadas por el dispositivo que está conectado.
- Entre los monitores que admiten HDMI, algunos no soportan la salida de sonido (por ejemplo, los proyectores). En las conexiones a dispositivos como esta unidad, las señales de sonido no se dan desde la toma de salida HDMI OUT.
- No puede seleccionar resoluciones de vídeo que no las admita el televisor conectado, excepto cuando esté conectada la toma HDMI OUT de esta unidad a un dispositivo de visualización compatible con DVI con un cable HDMI-DVI.
- Para hacer la conexión de la toma HDMI OUT a DVI, después de que seleccione un modo de salida HDMI, se dará como salida la resolución de vídeo HDMI correspondiente. La resolución de vídeo HDMI que seleccione se dará como salida aunque el televisor conectado no sea compatible con la resolución de vídeo HDMI. Si no se muestra ninguna imagen en el televisor conectado, por favor seleccione otra resolución de vídeo HDMI.
- Las señales de vídeo y sonido pueden distorsionarse temporalmente al cambiar del/al modo de salida HDMI.
- No puede cambiar la resolución de vídeo durante la reproducción de discos Blu-ray. Para cambiar la resolución, detenga la reproducción.
- También puede cambiar el modo de salida HDMI de "Resolución de Video HDMI" en el menú "Video" en el menú de configuración. En este menú usted puede confirmar qué resoluciones de vídeo HDMI se admiten por parte del televisor conectado. Consulte la página 34.
- Para obtener una reproducción natural y de alta calidad de material de película de 24 fotogramas, utilice un cable HDMI (se recomienda el uso de HDMI de alta velocidad) y seleccione "1080p24" si el televisor conectado es compatible con una entrada de 1080p24 fotogramas.
- Si configura "Resolución de Video HDMI" a "1080p24", cuando el contenido del disco no es compatible con fotograma 1080p24, el fotograma 1080p60 se dará como salida.
- No hay ninguna salida desde las tomas VIDEO OUT y COMPONENTE VIDEO OUT cuando reproduce un BD que tiene grabado material fílmico de 24 fotogramas en modo de salida HDMI de 1080p24.
- Se recomienda utilizar cable HDMI de alta velocidad (conocido también como cable HDMI de categoría 2) para una mejor compatibilidad.

Configuración de Sonido HDMI

Cuando utilice conexiones HDMI haga la configuración de "Salida audio HDMI" del menú "Audio" del menú de configuración según las especificaciones del dispositivo o monitor a conectar.

| Dispositivo a conectar | Configuración de "Salida audio HDMI" | Salida señal de sonido HDMI |
|--|--------------------------------------|---|
| Dispositivo compatible con Dolby Digital, Dolby Digital Plus, Dolby TrueHD, DTS o DTS-HD descodificación | Mult. HDMI(Normal) | Se da como salida Dolby Digital, Dolby Digital Plus, Dolby TrueHD, DTS o corriente de bits DTS-HD se dan como salida desde la toma HDMI OUT. Haga las configuraciones del altavoz en el amplificador AV conectado, etc. |
| Dispositivo compatible con 3 canales o más de entradas de sonido (no compatible Dolby Digital, Dolby Digital Plus, Dolby TrueHD, DTS o DTS-HD) | Mult. HDMI (LPCM) | Se dan como salida señales de sonido de multicanales desde la toma HDMI OUT. Haga las configuraciones del altavoz con las opciones de configuración del altavoz que aparecen después de que seleccione "Mult. HDMI(LPCM)". Consulte la página 36. |
| Conexión HDMI a un televisor y una conexión de sonido digital (coaxial) a un amplificador AV. | Audio desactivado | El sonido HDMI se silenciará y la corriente de bits Dolby Digital/DTS o LPCM se darán como salida desde DIGITAL OUT dependiendo de la configuración de "Salida Digital". Consulte la página 37. |

Las señales de sonido se dan como salida desde la toma HDMI OUT

| Tipo de discos | Formato de grabación de sonido | Configuración de "Salida audio HDMI" | |
|---------------------------------|--------------------------------|--------------------------------------|--------------------------|
| | | HDMI Multi(Normal) | HDMI Multi(LPCM) |
| BD-vídeo | Dolby Digital | Dolby Digital* ¹ | Mult. LPCM |
| | Dolby Digital Plus | Dolby Digital Plus* ¹ | Mult. LPCM* ² |
| | Dolby TrueHD | Dolby TrueHD* ¹ | Mult. LPCM* ³ |
| | DTS | DTS* ¹ | Mult. LPCM |
| | DTS-HD | DTS-HD* ¹ | Mult. LPCM* ⁴ |
| | LPCM | Mult. LPCM | Mult. LPCM |
| DVD-vídeo / DVD-RW/-R (modo VR) | Dolby Digital | Dolby Digital | Mult. LPCM |
| | DTS | DTS | Mult. LPCM |
| | LPCM | Mult. LPCM | Mult. LPCM |
| CD de sonido | | 2ch LPCM | 2ch LPCM |
| DTS-CD | | DTS | Mult. LPCM |

*¹ Si la opción "Modo de audio BD" está ajustada a "Salida audio comb." se dará como salida multi LPCM. Consulte la página 36.

*² Da como salida señales de sonido descodificadas desde una subcorriente independiente.

*³ Da como salida señales de sonido descodificadas desde una corriente Dolby Digital.

*⁴ Da como salida señales de sonido descodificadas desde una corriente central de DTS.

- Si el dispositivo conectado no es compatible con HDMI BITSTREAM, el sonido será dado como salida multi LPCM o LPCM con mezcla reducida a 2 canales dependiendo de la capacidad del dispositivo conectado incluso si selecciona "Mult. HDMI(Normal)" en la opción "Salida audio HDMI". Consulte la página 36.

Conexión a un Sistema de Sonido

- Cuando cambie las conexiones, se deben apagar todos los dispositivos.
- Consulte con el manual que acompaña a los dispositivos externos para ver más información.

Conexión de Sonido Analógico de 2 Canales

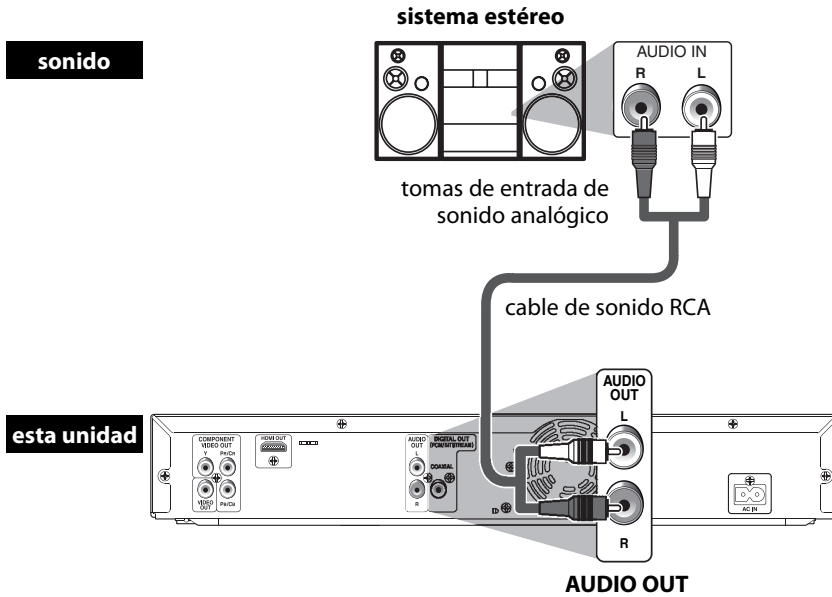

Conexión de Sonido Digital

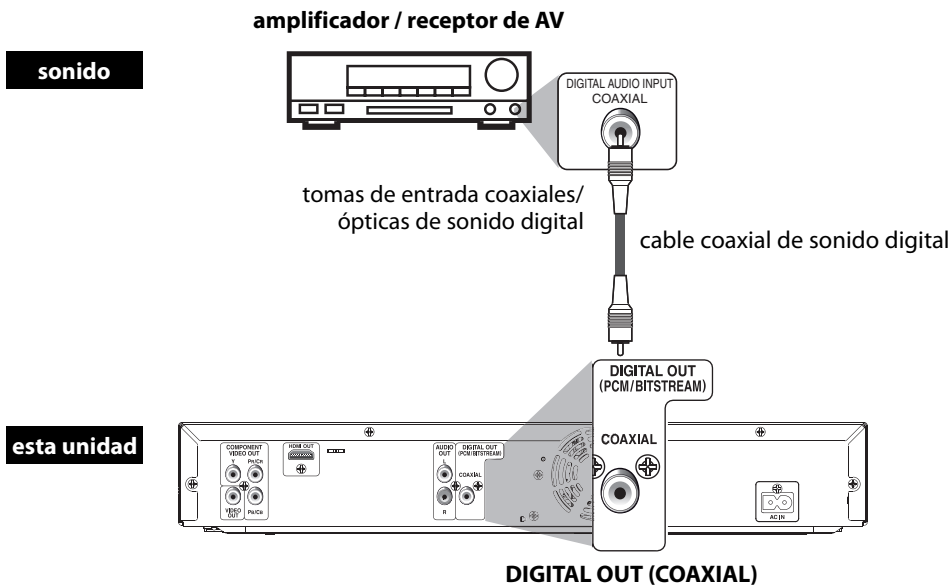

Los cables suministrados utilizados en esta conexión son como sigue:

- Cable de sonido RCA (I/D) x 1

Por favor, compre el resto de los cables necesarios en su tienda local.

■ Las señales de sonido se dan como salida desde la toma DIGITAL OUT (COAXIAL)

Las señales de sonido que se dan actualmente como salida desde la toma HDMI OUT se dará como salida también desde la toma DIGITAL OUT, exceptuando que la señal Dolby Digital se dará como salida en vez de Dolby Digital Plus y la señal Dolby TrueHD, DTS se dará como salida en vez de DTS-HD.

Cuando se selecciona "Audio desactivado" en la opción "Salida audio HDMI", las señales de sonido que se dan como salida desde la toma HDMI OUT se silenciará y las señales de sonido que se dan como salida desde la toma DIGITAL OUT cambia dependiendo de la opción "Salida Digital".

Para configurar la opción "Salida Digital", seleccione "Audio desactivado" en la opción "Salida audio HDMI".

| Tipo de discos | Formato de grabación de sonido | Configuración de "Salida Digital" | |
|---------------------------------|--------------------------------|-----------------------------------|---------------------------|
| | | Bitstream | LPCM |
| BD-vídeo | Dolby Digital | Dolby Digital | LPCM Downmix de 2 canales |
| | Dolby Digital Plus | Dolby Digital | LPCM Downmix de 2 canales |
| | Dolby TrueHD | Dolby Digital | LPCM Downmix de 2 canales |
| | DTS | DTS* | LPCM Downmix de 2 canales |
| | DTS-HD | DTS* | LPCM Downmix de 2 canales |
| | LPCM | LPCM Downmix de 2 canales* | LPCM Downmix de 2 canales |
| DVD-vídeo / DVD-RW/-R (modo VR) | Dolby Digital | Dolby Digital | LPCM Downmix de 2 canales |
| | DTS | DTS | LPCM Downmix de 2 canales |
| | LPCM | LPCM Downmix de 2 canales | LPCM Downmix de 2 canales |
| CD de sonido | | 2ch LPCM | 2ch LPCM |
| DTS-CD | | DTS | LPCM Downmix de 2 canales |

* Para títulos con sonido secundario o interactivo, estos sonidos se darán como salida como Dolby Digital cuando se cumplan todas las condiciones enumeradas a continuación:

- Cuando la opción "Modo de audio BD" está ajustada a "Salida audio comb."
- Cuando la opción "Salida audio HDMI" está configurada a "Audio desactivado".
- Cuando la opción "Salida Digital" está configurada a "Bitstream".

Si los títulos BD no tienen sonido secundario ni interactivo, el sonido se dará como salida según se muestra en la tabla.

- Esta tabla es pertinente sólo cuando el HDMI no está conectado o "Audio desactivado" está seleccionado en la opción "Salida audio HDMI".

Nota

- Para dar como salida una señal LPCM desde la toma DIGITAL OUT mientras se da como salida la señal de sonido HDMI, configure la opción "Modo de audio BD" a "Salida audio comb." y configure la opción "Salida audio HDMI" a "Mult. HDMI(LPCM)".

Conectar el Cable de Alimentación

Después de que haya hecho todas las conexiones necesarias, conecte el cable de alimentación a AC IN. Después, conecte el cable de alimentación al enchufe de CA.

Introduzca las clavijas de manera segura. Las conexiones incompletas tienen como resultado la generación de ruidos.

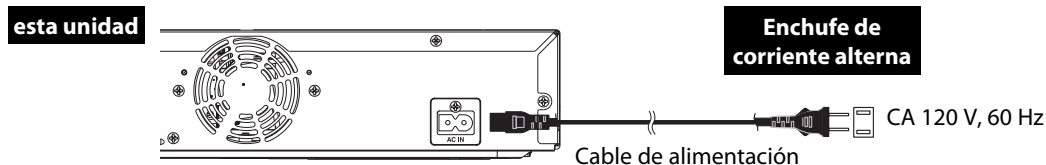

Los cables suministrados utilizados en esta conexión son como sigue:

- Cable de alimentación x 1

INFORMACIÓN SOBRE LA REPRODUCCIÓN

Antes de que comience a reproducir un disco, lea la siguiente información.

Discos y Archivos Reproducibles

Este aparato es compatible con la reproducción de los siguientes discos / archivos.

Para reproducir un disco / archivo, asegúrese de que cumple los requisitos de códigos de región y sistemas de colores descritos a continuación. Usted puede reproducir discos que tengan los siguientes logotipos. No se garantiza que otros tipos de discos se reproduzcan.

| Discos reproducibles | Logotipos |
|---|---|
| Discos Blu-ray - BD-vídeo (una/doble capa) - BD-RE (versión 2.1) (grabado en formato BDMV) - BD-R (una/doble capa) (grabado en formato BDMV) (Los discos no cerrados pueden no reproducirse.) |  |
| DVD-vídeo |  |
| DVD+RW (una sola capa) |  |
| DVD+R (sencilla/doble capa) |  |
| DVD-RW (sólo discos finalizados) |  |
| DVD-R (sólo discos finalizados) |  |
| CD-DA (CD de sonido) |  |
| CD-RW |  |
| CD-R |  |
| Kodak Picture CD |  |

DTS-CD

| Archivos reproducibles | Soportes |
|------------------------|--|
| JPEG | DVD, CD-RW/-R, tarjeta de memorias SD (incluyendo SDHC), tarjeta miniSD, tarjeta microSD |

| Tarjetas legibles | Archivos / datos reproducibles |
|-------------------------------------|--|
| Tarjeta de memoria SD (8 MB - 2 GB) | JPEG, comentario en imágenes, subtítulos u otros extras del BD-ROM Profile 1 ver.1.1 |
| Tarjeta de memoria SDHC (4 GB) | |
| Tarjeta miniSD (8 MB - 2 GB) | |
| Tarjeta microSD (8 MB - 2 GB) | |

Nota Para las Tarjetas de Memorias SD

- No extraiga la tarjeta de memoria SD ni apague la unidad mientras se está reproduciendo el contenido de la tarjeta. Puede tener como resultado un fallo de funcionamiento o la pérdida de los datos de la tarjeta.
- Por favor guarde las tarjetas de memorias SD en sus estuches cuando no las esté utilizando.
- No intente abrir ni modificar la tarjeta.
- No toque la superficie de terminal con sus dedos ni con ningún metal.
- No pegue etiquetas o adhesivos adicionales a las tarjetas.
- No quite la etiqueta de las tarjetas de memorias SD.
- Esta unidad soporta tarjetas de memoria SD con sistema de archivos FAT12/FAT16 y tarjetas de memoria SDHC con el sistema de archivos FAT32.
- Esta unidad podría no ser capaz de leer tarjetas de memoria SD formateadas en ordenador. Si ese es el caso, por favor vuelva a formatear las tarjetas de memoria SD en esta unidad e inténtelo de nuevo.
- Esta unidad no admite tarjetas de memoria miniSDHC ni microSDHC.
- Para las tarjetas miniSD y microSD, es necesario un adaptador.

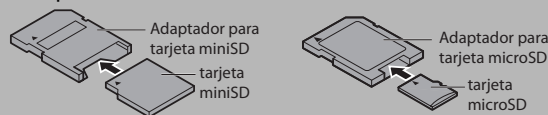

• Porciones de este producto están protegidas por la ley de derechos de autor y se ofrecen bajo licencia de ARIS/SOLANA/4C.

Discos y Archivos No Reproducibles

En este aparato no se podrán reproducir los siguientes discos.

- CD-ROM
- DVD-RAM
- audio en DVD
- HD DVD
- disco sin finalizar
- BD-RE/-R grabado en formato BDAV
- el DVD/CD/Tarjeta de memoria SD contiene archivos MP3 y Windows Media™ Audio y DivX®
- CD de súper audio - Sólo se podrá escuchar el sonido de la capa normal del CD. El sonido de la de capa de alta densidad de un CD de súper audio no podrá ser escuchado.
- La reproducibilidad de los discos duales no está garantizada.
- CD-I (disco compacto interactivo)
- VSD (disco simple de vídeo)
- BD-RE (ver.1 / ver.3)
- CD de vídeo
- SVCD

Introducción

Conexiones

Reproducción

Configuración de Función

Otros

Sistemas de Color

Los BD-vídeo y DVD-vídeo de vídeo están grabados en distintos sistemas de colores en todo el mundo. El sistema de color más común es el NTSC (que se utiliza principalmente los Estados Unidos y Canadá). Esta unidad utiliza el sistema de color NTSC, por lo tanto el disco que reproduzca tiene que estar grabado en el sistema NTSC. No puede reproducir discos que estén grabados en otros sistemas de colores.

Códigos de Región

Esta unidad se ha diseñado para reproducir BD-vídeo con región A y DVD-vídeo con región "1" o "ALL". Usted no puede reproducir BD-vídeo o DVD-vídeo que estén marcados para otras regiones. Busque los símbolos a la derecha de su BD-vídeo o DVD-vídeo. Si estos símbolos de regiones no aparecen en su BD-vídeo o DVD-vídeo, no puede reproducir el disco en esta unidad. El número o letra dentro del globo se refiere a la región del mundo. Un BD-vídeo o DVD-vídeo etiquetado para una región específica solamente puede reproducirse en unidades que tengan el mismo código de región.

BD-vídeo



DVD-vídeo



Estructura del Disco / Contenido de la Tarjeta de Memoria SD

El contenido de BD / DVD está generalmente dividido en títulos. Los títulos pueden a su vez ser subdivididos adicionalmente en capítulos.

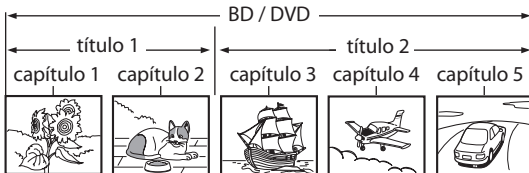

Los CD de sonido están divididos en pistas.



Los discos de datos o tarjetas de memoria SD contienen archivos JPEG que están divididos en carpetas y las carpetas están subdivididas en archivos.

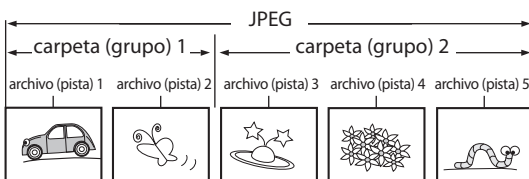

Visualización en Pantalla

Puede comprobar la información acerca del disco actual pulsando **[DISPLAY]**.

Para llamar a la visualización en pantalla, pulse **[DISPLAY]** durante la reproducción. Cada vez que pulsa **[DISPLAY]**, cambia la información. Dependiendo del soporte, la información disponible varía.



- apagado → Información de título/capítulo
- Información de título (tiempo transcurrido)
- Información de título (tiempo restante)
- Información de HDMI → apagado



- apagado → Información de capítulo (tiempo transcurrido)
- Información de capítulo (tiempo restante)
- Información de título (tiempo transcurrido)
- Información de título (tiempo restante)
- Indicador de velocidad de bits
- Información de HDMI → apagado



- apagado → Información de pista (tiempo transcurrido) → Información de pista (tiempo restante)
- Información de disco* (tiempo transcurrido)
- Información de disco* (tiempo restante)
- Información de HDMI → apagado
- (*no disponible durante la reproducción de programa / aleatoria)

JPEG

- apagado → Información de nombre de archivo
- Información de archivo → Información de HDMI
- apagado

- Para CD de sonido y JPEG, durante la reproducción de programa o aleatoria, la indicación se mostrará después de la información de pista / archivo.

■ Información de capítulo



<Información del título y el capítulo para BD>



- 1 Número del capítulo actual / Número total de capítulos
- 2 Tiempo transcurrido / Tiempo restante del capítulo actual
- 3 Indica que hay disponibles imágenes de distintos ángulos de cámara en la escena
- 4 Estado actual de reproducción
- 5 Número del título actual
- 6 Configuración actual de repetición (Solamente cuando está activa la configuración de repetición) (C: Repetir capítulo, T: Repetir título, AB: Repetir A-B)

■ Información de título



- 1 Número del título actual / Número total de títulos
- 2 Tiempo transcurrido / Tiempo restante del título actual

■ Indicador de velocidad de bits



<Para modo VR DVD-RW/-R>



- 1 Velocidad de bits (La cantidad de datos de imagen que se está leyendo actualmente)
- 2 Número de capa (Sólo para discos de dos capas) (L0: Se reproduce la capa 0. L1: Se reproduce la capa 1)
- 3 Tipo de título (ORG: original, PL: lista de reproducción)

■ Información de pista/archivo



- 1 Número de la pista (archivo) actual / Número total de pistas (archivos)
- 2 Tiempo transcurrido / Tiempo restante de la pista actual
- 3 Indicación de reproducción de tarjeta de memoria SD
- 4 Configuración actual de repetición (Solamente cuando está activa la configuración de repetición) (T: Repetir pista / Archivo, G: Repetir grupo, A: Repetir todo)

■ Información del disco



- 1 Número de la pista actual / Número total de pistas
- 2 Tiempo transcurrido / Tiempo restante del disco actual

■ Información de nombre de archivo



- 1 Icono de soporte y nombre de archivo
 : Archivo JPEG

■ Información sobre HDMI

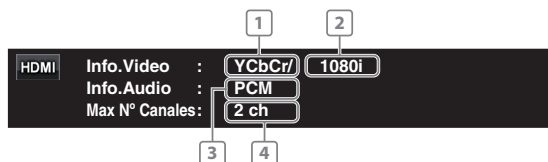

- 1 Formato de vídeo HDMI
- 2 Resolución de la imagen de salida HDMI
- 3 Formato de sonido HDMI
- 4 El número máximo de canales de sonido que se pueden aceptar por parte del equipo conectado

Nota

- Si no está conectado HDMI, se mostrará "---" para la información de HDMI.

REPRODUCCIÓN BÁSICA

Reproducción

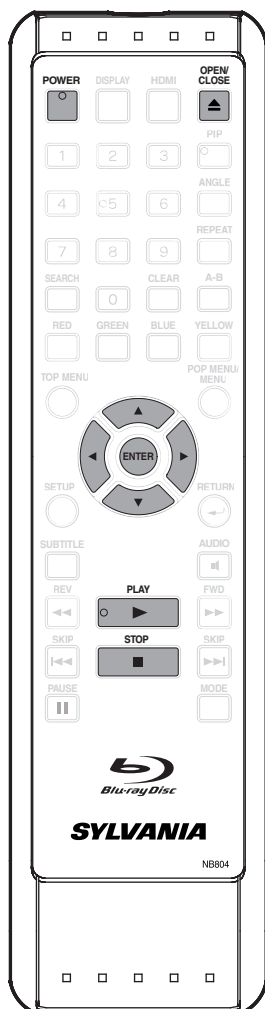

1 Pulse [POWER].

2 Encienda el televisor y seleccione la entrada apropiada en el televisor al cual está conectada la unidad.

3 Pulse [OPEN / CLOSE ▲] para abrir la bandeja para discos.

4 Sitúe el disco en la bandeja para discos con la etiqueta hacia arriba.

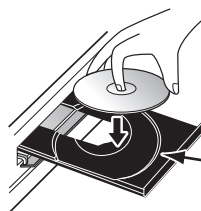

Alinee el disco con la guía de la bandeja de discos.

5 Pulse [OPEN / CLOSE ▲] para cerrar la bandeja de discos.

Puede que tarde un poco en cargar el disco.

Algunos discos pueden comenzar a reproducirse automáticamente.

6 Pulse [PLAY ►] para comenzar la reproducción.

Para muchos BD-vídeo y DVD-vídeo, puede que aparezca una pantalla de menús.

En este caso, utilice [▲ / ▼ / ◀ / ▶] para seleccionar a la opción deseada y después pulse [ENTER].

7 Pulse [STOP ■] una vez para detener la reproducción temporalmente.

Consulte "Reproducción de Reanudación" en la página 21.

Para expulsar el disco:

Pulse [OPEN / CLOSE ▲] para abrir la bandeja de discos y después saque el disco antes de apagar la unidad.

Nota

- Puede que aparezca en la esquina superior derecha de la pantalla del TV cuando el funcionamiento esté prohibido por parte del disco o de esta unidad.
- Durante la reproducción de discos de dos capas, las imágenes pueden que se detengan durante un momento. Esto pasa cuando la primera capa cambia a la segunda capa. No es un fallo de funcionamiento.
- El funcionamiento puede variar cuando reproduzca BD-vídeo and DVD-vídeo con menú de disco. Consulte con el manual que acompaña al disco para ver los detalles.

Funcionamientos Utilizando el Menú de Disco, el Menú de Títulos y el Menú Desplegable



Muchos discos de BD-video y DVD-video contiene un menú de títulos (BD-video / DVD-video), menú de disco (DVD-video) o menú desplegable (BD-video) que le guía por las funciones disponibles del disco. El contenido de los menús puede variar dependiendo de los discos.

Menú de título (BD-video / DVD-video)

- 1 Pulse [TOP MENU].**
 - Aparecerá el menú de título.
- 2 Utilice [▲ / ▼ / ◀ / ▶] para seleccionar una opción y después pulse [ENTER].**
- 3 Pulse [TOP MENU] para salir.**

Menú de disco (DVD-video)

- 1 Pulse [POP MENU / MENU].**
 - Aparecerá el menú de disco.
- 2 Utilice [▲ / ▼ / ◀ / ▶] para seleccionar una opción y después pulse [ENTER].**
- 3 Pulse [POP MENU / MENU] para salir.**

Menú desplegable (BD-video)

- Esta es una función especial disponible en algunos BD.
- Cuando pulsa [POP MENU / MENU], aparece un menú en pantalla mientras que el contenido sigue reproduciéndose.

- 1 Durante la reproducción de BD-video, pulse [POP MENU / MENU].**
 - Aparecerá el menú emergente.
- 2 Utilice [▲ / ▼ / ◀ / ▶] para seleccionar una opción y después pulse [ENTER].**
- 3 Pulse [POP MENU/MENU] para salir.**

Nota

- El contenido de los menús y las correspondientes operaciones de menú pueden variar entre los distintos discos. Consulte con el manual que acompaña al disco para ver los detalles.

Reproducir Discos DVD-RW/-R en Modo VR



Cuando está reproduciendo un disco DVD-RW/-R en modo VR, puede elegir "Original" o "Playlist" si el disco contiene una "Playlist".

- 1 En el modo parado, pulse [POP UP MENU / MENU] para llamar al menú de DVD.**
- 2 Utilice [◀ / ▶] para seleccionar "Original" o "Playlist".**

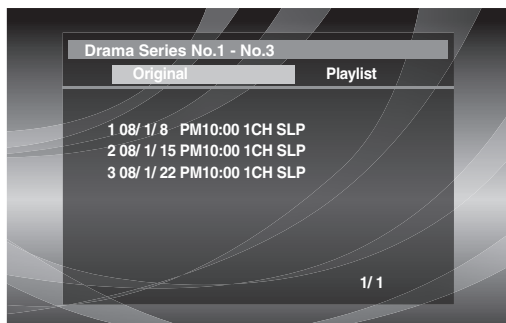

- 3 Utilice [▲ / ▼] para seleccionar el título deseado y después pulse [ENTER].**

Nota

- "Original" es el título de lo que realmente está grabado en el disco.
- "Playlist" es la versión editada de "Original".
- El menú de DVD varía dependiendo de los discos.
- Si el disco no contiene una "Playlist", la "Playlist" no se mostrará en el menú del DVD.

Pausar

- 1 Durante la reproducción, pulse [PAUSE II].**
 - La reproducción se pausará.



- 2 Pulse [PLAY ▶] para volver a la reproducción normal.**

Nota

- Para BD y DVD, configure "Modo Vista fija" a "Imagen" en el menú "Video" si las imágenes en modo de pausa están borrosas (consulte la página 35).

Reproducción de Reanudación

- 1 Durante la reproducción, pulse [STOP ■].**
 - El mensaje de reanudación aparecerá en la pantalla del TV.

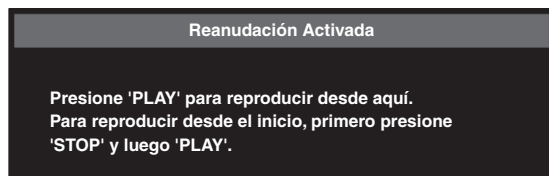

Ej.) BD

- 2 Pulse [PLAY ▶].**
 - Se reanudará la reproducción desde el momento en el que se paró por última vez. Para cancelar la reproducción de reanudación y comenzar a reproducir el disco desde el comienzo, pulse [STOP ■] de nuevo en modo parada.

Nota

- La reproducción de reanudación puede no estar disponible para los BD que admitan aplicaciones Java (BD-Java).
- La información de reanudación se guardará incluso cuando se apague la alimentación.
- Si abre la bandeja de discos o pulsa [STOP ■] de nuevo mientras se encuentra en el modo de parada, la información de reanudación se borrará.
- Si cambia entre modo "Disco" y modo "Memoria SD", la información de reanudación se borrará.
- Si cambia el parámetro "Nivel clasific. BD" o "Nivel clasific. DVD" en el menú " Paterno", la información de reanudación se borrará.
- Para una tarjeta de memoria SD, si abre la bandeja de discos o desconecta la alimentación, la información de reanudación se borrará.

Reproducir un CD de sonido y un Disco con Archivos JPEG



1 Introduzca un CD de sonido o disco con archivos JPEG.

- La lista de archivos aparece en la pantalla del TV.
- Si la lista de archivos no aparece automáticamente, pulse **[POP MENU / MENU]**.
- Pulse **[POP MENU / MENU]** para salir y reanudar la lista de archivos.

2 Utilice **[▲ / ▼]** para seleccionar una carpeta o archivo deseado y después pulse **[ENTER]**.

Utilice **[◀ / ▶]** para retroceder y adelantar entre las jerarquías.

- Si pulsa **[ENTER]** sobre el archivo deseado, comenzará la reproducción.



Ej.) JPEG

- 1 CD de sonido:** Se mostrará "CD-DA".
JPEG: Nombre actual de carpeta (El disco o nombre de la tarjeta de memoria SD se mostrará para la superior de las jerarquías).
- 2 CD de sonido:** Lista del número de pista y el tiempo.
JPEG: Lista de los nombres de carpeta / archivo en la carpeta/disco actual
- 3 CD de sonido:** Número de pista seleccionado y el tiempo.
JPEG: Nombre del archivo/carpeta seleccionado
- 4 Página actual / Número total de páginas**
- 5 Indicación de página anterior / siguiente**
 - Utilice **[SKIP ◀◀ / ▶▶]** para retroceder y adelantar entre las páginas.
 - Pulse **[TOP MENU]** para volver al primer elemento.

Iconos:

- : Carpeta
- : Pista de CD de sonido
- : Archivo JPEG

Se recomienda que los archivos a reproducir en esta unidad se graben según las siguientes especificaciones:

<JPEG>

- Límite superior : 2.560 x 1.900 puntos
(el muestreo secundario es 4:4:4)
5.120 x 3.840 puntos
(el muestreo secundario es hasta 4:2:2)
- Límite inferior : 32 x 32 puntos
- Máximo del tamaño de archivo de la imagen : 12 MB

Nota

- El sistema puede reconocer hasta 255 carpetas / 999 archivos para los CD, 999 carpetas / 9999 archivos para DVD y tarjetas de memoria SD.
- El nombre del carpeta y del archivo se pueden mostrar con hasta 28 caracteres. Los caracteres no reconocibles se sustituyen con asteriscos.
- Las jerarquías novena y posteriores no se pueden mostrar para acceder y las jerarquías décima y posteriores no puede mostrarse para DVD y tarjeta de memoria SD.
- Los archivos cuya extensión sea distinta de ".jpg / .jpeg(JPEG)" no se enumeran.
- Algunas carpetas o archivos que no sean reproducibles puede que se enumeren debido al estado de grabación.
- Los archivos JPEG de alta resolución tardan más en mostrarse.
- Los archivos JPEG progresivos (archivos JPEG grabados en formato progresivo) no pueden reproducirse en esta unidad.
- Esta unidad reconoce hasta 8 caracteres de nombre de archivo en la tarjeta de memoria SD. Los caracteres después del noveno no se mostrarán.
- Para reproducción de la tarjeta de memoria SD, consulte "Leer la Tarjeta de Memoria SD" en las páginas 23-24.

Kodak Picture CD

JPEG

Esta unidad también puede ejecutar archivos JPEG guardados en Kodak Picture CD. Puede disfrutar de imágenes en el televisor reproduciendo el CD de fotos. Esta unidad cumple con la versión 7.0 de Kodak Picture CD. Para ver los detalles de Kodak Picture CD, póngase en contacto con alguna tienda que ofrezca servicios de revelado de Kodak Inc.

1 Cuando se introduce un Kodak Picture CD en esta unidad, aparece automáticamente el menú Kodak Picture CD en la pantalla del TV.

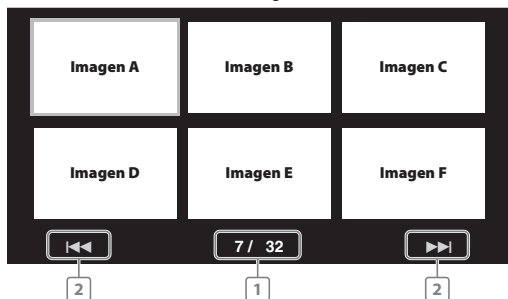

1. Número de la pista actual / Número total de pistas
2. Indicación de página anterior / siguiente

- En el modo parado, pulse **[POP MENU / MENU]** para llamar al menú de Kodak Picture CD.

2 Utilice [▲ / ▼ / ◀ / ▶] para seleccionar una pista deseada a reproducir y después pulse [PLAY ▶] o [ENTER].

- Se reproducirá una imagen desde la vista seleccionada e irá a la siguiente en orden.
- Utilice **[SKIP ◀◀ / ▶▶]** para retroceder y adelantar entre las páginas.

3 Pulse [STOP ■] para detener la reproducción.

Consejos para Reproducción de JPEG / Kodak Picture CD

- Cada pulsación del **[ANGLE]** gira la imagen en el sentido del reloj 90 grados cuando se muestra una imagen.
- Para cambiar el efecto visual para cambiar a la imagen de reproducción, pulse **[MODE]** una vez y después utilice **[◀ / ▶]** o **[ENTER]** para cambiar entre "Insertar / Cortar" y "Apar./Desap. Gradual". El modo de cambio de tamaño puede no tener ningún efecto en algunos archivos (por ejemplo, archivos con un tamaño pequeño de imagen).
- Para cambiar el tamaño de la imagen de reproducción, durante la reproducción de JPEG / Kodak Picture CD. Pulse **[MODE]** dos veces y después utilice **[◀ / ▶]** o **[ENTER]** para cambiar entre "Normal" (100 %) y "Pequeño" (95 %). El modo de cambio de tamaño puede no tener ningún efecto en algunos archivos (por ejemplo, archivos con un tamaño pequeño de imagen).

Leer la Tarjeta de Memoria SD

JPEG

Puede reproducir los archivos JPEG de tarjetas de memorias SD. Con la tarjeta memoria SD, también puede disfrutar de los contenidos adicionales especiales de BD-ROM Profile 1 ver.1.1 que se pueden descargar desde internet. Puede almacenar el contenido en una tarjeta de memoria SD a través de un ordenador y reproducirlo con BD-vídeo. Para mayor información acerca del contenido adicional especial, por favor consulte el libro de instrucciones que viene con el disco.

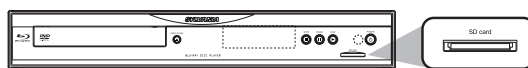

■ Configurar el modo del soporte

1 En modo parado, pulse [SETUP].

2 Utilice [▲ / ▼] para seleccionar y después pulse [ENTER].

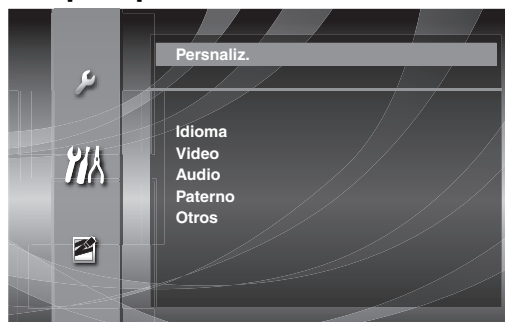

3 Utilice [▲ / ▼] para seleccionar y después pulse [ENTER].

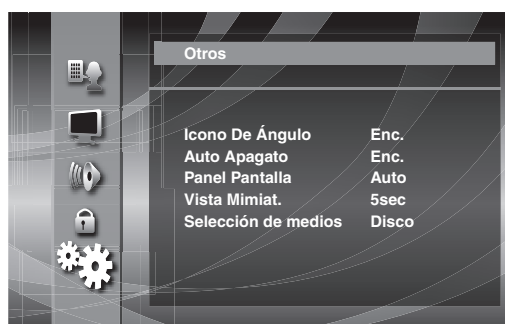

4 Utilice [▲ / ▼] para seleccionar la opción "Selección de medios".

5 Pulse [ENTER] repetidamente para seleccionar "Memoria SD".



- Esto configura la unidad a modo "Memoria SD". Para reproducir el contenido de cualquier disco, salga del modo "Memoria SD" seleccionando "Disco".

6 Pulse [SETUP] para salir.

Introduzca la Tarjeta de Memoria SD y Reprodúzcala

1 Introduzca una tarjeta de memoria SD en la ranura para SD card con la etiqueta hacia arriba.

Aparecerá una lista de archivos.

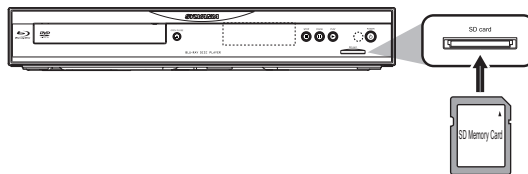

2 Siga el paso 2 de "Reproducir un CD de sonido y un Disco con Archivos JPEG" en la página 22.

Extraer la Tarjeta de Memoria SD

1 En modo parado, empuje la tarjeta de memoria SD y después quite lentamente su dedo.

2 Agarre la tarjeta y tire de ella hacia fuera de la ranura para SD card.

Tarjetas Compatibles:

- Tarjeta de memoria SD (8 MB - 2 GB)
- Tarjeta de memoria SDHC (4 GB)
- Tarjeta miniSD (8 MB - 2 GB)
- Tarjeta microSD (8 MB - 2 GB)
- Para las tarjetas de memoria miniSD y microSD, se necesita un adaptador.

Nota

- No de extraiga la tarjeta durante su reproducción.
- Esta unidad soporta tarjetas de memoria SD con sistema de archivos FAT12 / FAT16 y tarjetas de memoria SDHC con el sistema de archivos FAT32.
- No elimine las carpetas o archivos de la tarjeta de memorias SD con su ordenador. Esta unidad podría no leer la tarjeta de memoria SD.
- Esta unidad reconoce hasta 8 caracteres de nombre de archivo en la tarjeta de memoria SD. Los caracteres después del noveno no se mostrarán.

Avance Rápido / Rebobinado Rápido



1 Durante la reproducción, pulse [FWD ►►] repetidamente para avance rápido.

Durante la reproducción, pulse [REV ◀◀] repetidamente para rebobinado rápido.

Cada vez que pulse [FWD ►►] o [REV ◀◀], la velocidad de reproducción cambia.

2 Pulse [PLAY ►] para volver a la reproducción normal.

Nota

- Para BD y DVD, la velocidad aproximada de la reproducción rápida adelante o inversa es 1 (2x), 2(8x), 3 (20x), 4 (50x) y 5 (100x).
- Para CD de sonido, la velocidad aproximada es de 1 (2x), 2 (8x) y 3 (30x).
- Para CD de sonido, la búsqueda rápida adelante / atrás entre distintas pistas no está disponible durante la reproducción de programa o aleatoria.

Reproducción Avance Lento



1 Durante la reproducción, pulse [PAUSE II]. Después, pulse [FWD ►►].

Cada vez que pulse [FWD ►►], la velocidad de reproducción cambia.

2 Pulse [PLAY ►] para volver a la reproducción normal.

Nota

- La velocidad aproximada para reproducción lenta adelante es de 1(1/16x), 2(1/8x), 3(1/2x).
- Sólo está disponible el avance lento.
- Configure la opción "Modo Vista fija" a "Imagen" en el menú "Video" si las imágenes del modo de reproducción lenta adelante están borrosas (consulte la página 35).

Reproducción Paso a Paso



1 En el modo pausa, pulse [PAUSE II] repetidamente.

Cada vez que pulse [PAUSE II], la reproducción avanzará paso a paso.

2 Pulse [PLAY ►] para volver a la reproducción normal.

Nota

- Sólo está disponible el avance paso a paso.
- Configure la opción "Modo Vista fija" a "Imagen" en el menú "Video" si las imágenes del modo de reproducción paso a paso están borrosas (consulte la página 35).

Reproducción de Repetición

Que la función repetir esté disponible puede variar dependiendo de los discos.

1 Durante la reproducción, pulse [REPEAT] repetidamente para seleccionar la función repetir deseada.

| Modo repetición | Soportes disponibles |
|--|----------------------|
| Repetir Capítulo El capítulo actual se reproducirá repetidamente. | |
| Repetir Título El título actual se reproducirá repetidamente. | |
| Repetir Pista El archivo o pista actual se reproducirá repetidamente. | |
| Repetir Grupo La carpeta actual se reproducirá repetidamente. | |
| Repetir Todo Todas las pistas del soporte se reproducirán repetidamente. | |

Nota

- La configuración de repetición se cancelará cuando detenga la reproducción.
- La configuración repetir capítulo, título, pista o grupo se borrará cuando se cambie a otro título, capítulo, pista/archivo o carpeta.
- La reproducción de repetición no funciona durante la reproducción de repetición A-B.
- Repetir título y capítulo no están disponible en algunas escenas.

Repetición de A-B



Puede reproducir la parte específica (entre el punto A y el B) repetidamente.

- 1 Durante la reproducción, pulse [A-B] en el punto deseado de inicio A.**
- 2 Durante la reproducción, pulse [A-B] en el punto deseado de final B.**

En cuanto configure el punto B, la parte entre el punto A y el punto B comenzará a reproducirse repetidamente.

- Para cancelar la repetición A-B, pulse [A-B] de nuevo.

Nota

- El punto B debe establecerse en el mismo título o pista que el punto A.
- La repetición A-B no está disponible en algunas escenas.
- Para cancelar el punto A configurado, pulse [CLEAR].
- La reproducción repetir A-B no funciona durante la reproducción de repetición del título, capítulo, pista, grupo o todo.

Configuración PIP (Imagen en Imagen)



Algunos BD-vídeo tienen la función PIP (imagen en imagen) que le permite mostrar la imagen secundaria en la imagen primaria. Puede llamar a la imagen secundaria pulsando [PIP] siempre que la escena contenga la imagen secundaria.

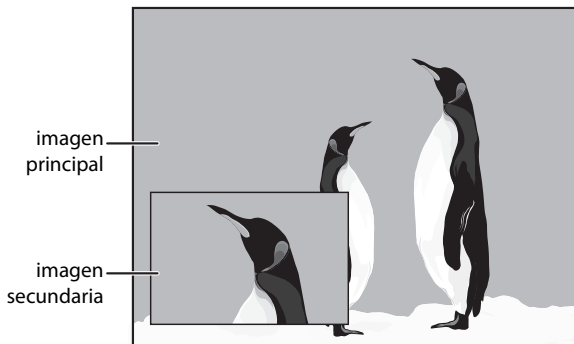

- 1 Durante la reproducción, pulse [PIP].**
Aparecerá la información de PIP.
- 2 Utilice [▲ / ▼] para seleccionar vídeo secundaria que desea mostrar.**
 - El vídeo secundario se mostrará el audio secundario se enviará a la salida.
- 3 Pulse [RETURN ↵] o [PIP] para borrar la información de PIP.**

Nota

- El audio secundario no se enviará a la salida cuando el vídeo secundario esté establecido en "Apdo." o cuando "Modo de audio BD" se establezca en "Salida audio HDMI". Consulte la sección "Cambiar la Banda Sonora de Sonido" en la página 29 y la sección "Modo de audio BD" en la página 30.

Reproducción de Programa



Puede programar el disco para que se reproduzca en el orden deseado por usted.

- 1 En modo parado, pulse [MODE].**
 - Aparecerá la pantalla de programa.
- 2 Utilice [▲ / ▼] para seleccionar una pista/archivo y luego pulse [ENTER].**

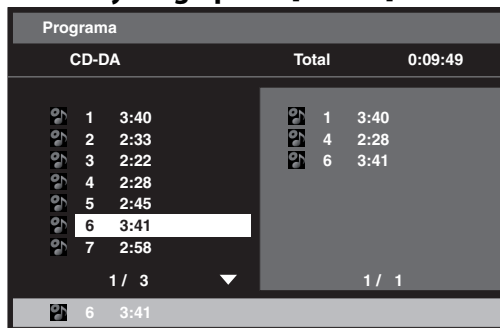

Ej.) CD de sonido

- Para archivos JPEG, utilice [▲ / ▼] para seleccionar una carpeta y después pulse [ENTER] primero y después utilice [▲ / ▼] para seleccionar un archivo y después pulse [ENTER].
 - Pulse [CLEAR] para borrar el último archivo del programa.
 - Utilice [▲ / ▼] para seleccionar "Borra Todo" de la parte inferior de la lista para borrar todas las pistas / archivos del programa.
 - La pista / archivo programado se muestra en la pantalla de la derecha.
 - Si no se puede mostrar el programa entero en la pantalla del TV, aparece "▼" o "▲".
 - Utilice [◀ / ▶] para ir atrás o adelante entre las jerarquías de carpetas.
 - Si se han configurado ocho o más pistas / archivos en un programa, utilice [SKIP ◀◀ / ▶▶] para ver todas las pistas/archivos.
- 3 Pulse [PLAY ▶] para comenzar la reproducción del programa.**
 - Comenzará la reproducción de programa.

Nota

- Durante la reproducción de programa pulse [STOP ■] una vez para establecer el punto de reanudación y después pulse [PLAY ▶] para reanudar la reproducción de programa desde donde se pulsó [STOP ■] (CD de sonido) o desde el comienzo de la pista en donde se pulsó [STOP ■] (JPEG).
- Durante la reproducción de programa, pulse [STOP ■] dos veces para mostrar la pantalla de programa. Para volver a la reproducción de programa normal, pulse [RETURN ↵] para salir de la pantalla de programa y después pulse [PLAY ▶].
- Si abre la bandeja de discos y quita la tarjeta de memoria SD o desconecta la alimentación, el programa se borrará.
- Se pueden introducir hasta 99 pistas / archivos.
- Para repetir la pista / archivo actual del programa, pulse [REPEAT] repetidamente hasta que aparezca "Pista" durante la reproducción. Para repetir el programa completo, pulse [REPEAT] repetidamente hasta que aparezca "Todo" durante la reproducción.
- La reproducción de una pista / archivo deseada y la reproducción aleatoria no están disponibles durante la reproducción de programa.

Reproducción Aleatoria



Esta función desordena el orden de reproducción de las pistas / archivos.

1 En modo parado, pulse [MODE] dos veces.

- Aparecerá la pantalla aleatoria.



Ej.) CD de sonido

2 Pulse [PLAY ►] para comenzar la reproducción aleatoria.

Nota

- Durante la reproducción de programa pulse [STOP ■] una vez para establecer el punto de reanudación y después pulse [PLAY ►] para reanudar la reproducción aleatoria desde donde se pulsó [STOP ■] (CD de sonido) o desde el comienzo de la pista en donde se pulsó [STOP ■] (JPEG).
- Durante la reproducción aleatoria, pulse [STOP ■] dos veces para mostrar la pantalla de reproducción aleatoria. Para cancelar la reproducción aleatoria, pulse [MODE] cuando se muestre la pantalla de reproducción aleatoria.
- Para repetir la pista / archivo actual de la selección aleatoria, pulse [REPEAT] repetidamente hasta que aparezca "◀ Pista" durante la reproducción. Para repetir la selección aleatoria completa, pulse repetidamente [REPEAT] hasta que aparezca "◀ Todo" durante la reproducción.
- No se puede volver a la pista / archivo anterior durante la reproducción aleatoria.

Ángulo de la Cámara



Algunos BD-vídeo y DVD-vídeo contienen escenas que se han rodado simultáneamente desde distintos ángulos.

Puede cambiar el ángulo de cámara cuando aparece  en pantalla del TV.

1 Pulse [ANGLE] durante la reproducción.

- Se mostrará el ángulo seleccionado en la barra de visualización de la parte superior de la pantalla del TV.

2 Utilice [▲ / ▼] para seleccionar su ángulo deseado.



Nota

- Si la configuración "Icono De Ángulo" es "Apdo." en el menú "Otros", no aparecerá . Consulte la página 41.

Utilizar [SKIP |◀◀ / ▶▶|]

1 Durante la reproducción, pulse [SKIP ▶▶|] para pasar a la pista siguiente. Púlselo repetidamente para saltarse pistas siguientes. Pulse [SKIP |◀◀] para regresar al inicio de la pista actual. Púlselo repetidamente para ir a las pistas anteriores.

- Para archivos JPEG, pulse [SKIP |◀◀] para volver al archivo anterior.

Nota

- Para BD y DVD, si el título no tiene ningún capítulo, [SKIP |◀◀ / ▶▶|] cambia el título.
- Para discos con archivos JPEG, también está disponible [◀ / ▶].

Utilizar [SEARCH]

Utilizando [SEARCH], usted puede seleccionar las siguientes opciones de búsqueda.

| Search mode | Available media |
|---|--|
|  / TT Búsqueda de Título / Capítulo |    |
| TR Búsqueda de Pista |   |
|  Búsqueda de Hora |     |
| MKR Búsqueda de Marcador |     |

1 Durante la reproducción, pulse [SEARCH] repetidamente hasta que aparezca el modo de búsqueda que desee.

2 Introduzca el capítulo, título, pista, archivo, el número de archivo o la hora deseados a buscar utilizando [los botones numéricos].

- Comenzará la búsqueda de capítulo, título, pista u hora.
- Pulse [CLEAR] para borrar la entrada incorrecta.

Nota

- Durante la reproducción de programa y la aleatoria, las funciones de búsqueda no están disponibles excepto la búsqueda que utiliza [SKIP |◀◀ / ▶▶|].
- La función búsqueda de tiempo solamente está disponible en la misma pista, título o archivo.
- Para BD, las búsquedas de capítulo y hora están disponibles solamente durante la reproducción.

■ Búsqueda de marcador

Esta función le permite asignar un punto específico de un título o pista para volver a llamar más tarde.

1 Durante la reproducción, pulse [SEARCH] repetidamente hasta que aparezca el menú de configuración de marcadores.

2 Utilice [◀ / ▶] para seleccionar un número marcador (de 1 a 9).



3 Cuando el disco alcance el punto que desea configurar como marcador, pulse [ENTER].

- El título o pista y el tiempo de reproducción transcurrido aparecerán en la pantalla del TV.

4 Pulse [SEARCH] o [RETURN ↵] para salir.

5 Para volver después al marcador, llame a la configuración del marcador pulsando [SEARCH] repetidamente durante la reproducción o en modo parada y utilice [◀ / ▶] para elegir un marcador deseado y después pulse [ENTER].

Nota

- Abrir la bandeja de discos, apagar la alimentación o seleccionar "AC" en el paso 2 y pulsar [ENTER] borra todos los marcadores.
- Para borrar un marcador, utilice [◀ / ▶] para seleccionar el número de marcador a borrar y pulse [CLEAR].
- Puede marcar hasta nueve puntos.
- Para BD, la búsqueda de marcador entre distintos títulos no está disponible.
- Para BD, puede volver al marcador solamente durante la reproducción.

Usted puede seleccionar el formato de imagen y sonido como prefiera dependiendo del contenido del disco que está reproduciendo.

Alternar Subtítulos

Ciertos discos BD y DVD pueden tener subtítulos en uno o más idiomas. Para los discos comerciales, los idiomas disponibles de subtítulos pueden encontrarse en el estuche del disco. Siga los pasos a continuación para cambiar el idioma del subtítulo durante la reproducción.



1 Durante la reproducción, pulse [SUBTITLE] repetidamente para mostrar "Principal", "Secundario" o "Tipo de subtítulos".

"Principal": Configura el subtítulo de la imagen principal.

"Secundario": Configura el subtítulo de la imagen secundaria.

"Tipo de subtítulos": Configura el estilo de subtítulo.

2 Utilice [▲ / ▼] para seleccionar el subtítulo o estilo que desee.



• Utilice [◀ / ▶] para alternar entre la opción actual de subtítulo y "Apdo."

3 Pulse [SUBTITLE] repetidamente para salir.



1 Durante la reproducción, pulse [SUBTITLE].

2 Utilice [▲ / ▼] para seleccionar el subtítulo deseado.



• Utilice [◀ / ▶] para alternar entre la opción actual de subtítulo y "Apdo."

3 Pulse [SUBTITLE] para salir.

Nota

- Algunos discos le permitirán cambiar solamente el subtítulo desde el menú de disco o el menú desplegable. Pulse [TOP MENU] o [POP MENU / MENU] para mostrar el menú desplegable o el menú del disco.
- Si aparece un código de idioma de 4 dígitos en el menú del subtítulo, consulte el "CÓDIGO DE IDIOMA" en la página 45.
- Si el disco no tiene ningún idioma de subtítulo o el estilo de subtítulo, se mostrará "No Disponible" en la pantalla del TV.
- Durante la reproducción de las imágenes secundarias, la opción del subtítulo principal no está disponible excepto cuando no hay subtítulo para las imágenes secundarias.
- La opción del subtítulo secundario sólo está disponible durante la reproducción de las imágenes secundarias.
- Si elige un idioma que tiene código de idioma de 3 letras, el código se mostrará cada vez que cambie la opción del idioma de los subtítulos. Si elige cualquier otro idioma, se mostrará "----" en cambio (consulte la página 45).

Cambiar la Banda Sonora de Sonido

Ciertos discos BD y DVD contienen múltiples corrientes de sonido. Con frecuencia son distintos idiomas de sonido o formatos de sonido. Para BD, el sonido disponible depende de la opción "Modo de audio BD". Consulte la página 36 para mayor información.



1 Durante la reproducción, pulse [AUDIO ◀] repetidamente para mostrar "Principal" o "Secundario".

"Principal": Configura el sonido de la imagen principal.

"Secundario": Configura el sonido de la imagen secundaria.

2 Utilice [▲ / ▼] para seleccionar el canal de corriente de sonido que desee.



• Para "Secundario", utilice [◀ / ▶] para alternar entre la opción actual de sonido y "Apdo."

3 Pulse [AUDIO ◀] repetidamente para salir.



1 Durante la reproducción, pulse [AUDIO ◀].

2 Utilice [▲ / ▼] para seleccionar el canal de corriente de sonido que desee.

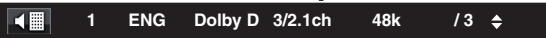

Ej.) DVD-vídeo

• Para los CD de sonido, usted puede seleccionar las siguientes opciones.

"Estéreo": Tanto el canal derecho como el izquierdo están activos (estéreo)

"L-ch": Sólo está activo el canal izquierdo

"R-ch": Sólo está activo el canal derecho

3 Pulse [AUDIO ◀] para salir.

Nota

- Para DVD-RW/-R en modo VR con el sistema MTS (sonido multicanal de televisión), usted puede conmutar entre "1.Principal" (sonido principal), "1. Sub" (sonido secundario) y "1.Principal/Sub" (sonido principal y secundario).
- El audio secundario no se enviará a la salida cuando el vídeo secundario no se muestre o cuando "Modo de audio BD" se establezca en "Salida de audio HD". (Para ciertos BD, el sonido secundario se dará como salida incluso cuando la imagen secundaria esté desactivada.)
- El modo de sonido no se puede cambiar durante la reproducción de discos que no se hayan grabado en sonido múltiple.
- Algunos discos permiten cambiar la configuración de idioma de sonido en el menú del disco. (El funcionamiento varía dependiendo de los discos. Consulte el manual que acompaña al disco).
- Pulsar [AUDIO ◀] puede que no funcione en algunos discos con corrientes de sonido o canales múltiples (por ejemplo, DVD que permiten cambiar la opción de sonido en el menú del disco).
- Si elige un idioma que tiene código de idioma de 3 letras, el código se mostrará cada vez que cambie la opción del idioma de sonido. Si elige cualquier otro idioma, se mostrará "----" en cambio (consulte la página 45).
- Si aparece un código de idioma de 4 dígitos en el menú del subtítulo, consulte "CÓDIGO DE IDIOMA" en la página 45
- Si el disco no tiene ningún idioma de sonido, se mostrará "No Disponible" en la pantalla del TV.
- Para DTS-CD (disco de música 5,1), no está disponible la selección de corrientes ni canales de sonido.

Configurar el Modo de BD de Sonido



Hay dos maneras de configurar la opción "Modo de audio BD": puede dar como salida el sonido secundario e interactivo acompañado del sonido primario o sólo el sonido primario. Dependiendo de la configuración del modo, la salida de Dolby Digital, Dolby Digital Plus, Dolby TrueHD, DTS o DTS-HD cambia entre multi-LPCM y corriente de bits.

1 En modo parado con un BD introducido, pulse [MODE].

2 Utilice [▲ / ▼] para seleccionar la configuración deseada.



"Salida audio comb.":

Si está disponible, el sonido secundario e interactivo del BD se dará igual que el sonido principal.

- El sonido secundario es el sonido de la imagen secundaria (comentarios del director, etc.) y el sonido interactivo es el sonido de la aplicación interactiva (sonidos de clic de los botones, etc.).

"Salida de audio HD":

Se dará como salida el sonido principal. Configure este modo para dar como salida sonido Dolby Digital, Dolby Digital Plus, Dolby TrueHD, DTS o DTS-HD de BD por la conexión HDMI.

3 Pulse [RETURN ←] para salir.

- También puede establecer "Modo de audio BD" desde el menú de configuración. Consulte la página 36.

Nota

- En modo "Salida audio comb.", si no hay sonido secundario ni interactivo, el sonido se dará como salida como modo "Salida de audio HD".
- En el modo "Salida audio comb.", incluso si configura "Mult. HDMI(Normal)" en la opción "Salida audio HDMI", se dará como salida multi LPCM desde la toma HDMI OUT para BD de sonido. Consulte la página 14.
- En modo "Salida audio comb." con salida de sonido HDMI, se dará como salida LPCM con mezcla reducida a 2 canales desde la toma DIGITAL OUT para sonido BD.
- En modo "Salida audio comb." con la opción "Salida audio HDMI" configurada a "Audio desactivado" y la opción "Salida Digital" configurada a "Bitstream", DTS, DTS-HD y LPCM se darán como salida como Dolby Digital para sonido BD. Consulte la páginas 14, 16.
- También puede configurar la opción "Modo de audio BD" desde el menú de configuración. Consulte la página 36.

Ajustar la Imagen



Usted puede ajustar la calidad de la imagen.

1 Durante la reproducción, pulse [MODE].

2 Utilice [▲ / ▼] para seleccionar su opción deseada y después utilice [◀ / ▶] para ajustar la opción.



■ Nivel de negro

Usted puede ajustar la opción de nivel de negro para hacer que las partes negras de las imágenes tan brillantes como prefiera. Puede seleccionar "Enc." o "Apdo."

"Enc.": Hace que las partes oscuras sean más brillantes.

"Apdo.": Muestra la imagen original según se grabó.

■ Reducción de ruido

Reduce el ruido de la imagen de reproducción.

"1": Reduce el ruido de la imagen de reproducción.

"2": Ejecuta la reducción de ruido de 3D que detecta y eliminar el ruido comparando cada fotograma de imagen.

"3": Ejecuta tanto la reducción de ruido de MPEG como la reducción de ruido de 3D.

3 Pulse [RETURN ←] repetidamente para salir.

Nota

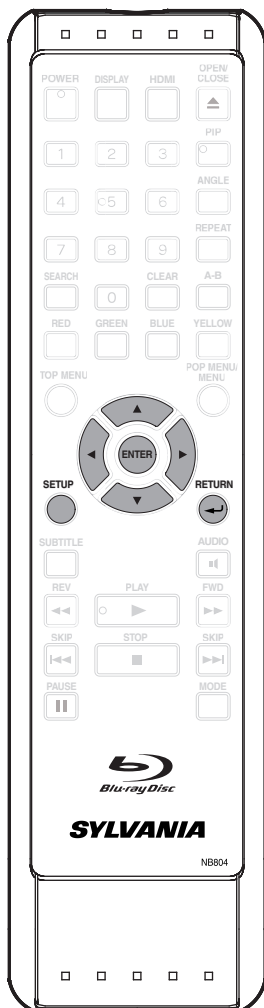

- La configuración permanece incluso si apaga la unidad.
- Para la salida de imagen desde la SALIDA HDMI, el valor "Nivel de negro" no es eficaz.
- Para BD, la reducción de ruido no es efectiva.



Utilizar el Menú Configuración

En el menú configuración, usted puede cambiar la configuración de sonido, imagen, idioma, etc. No puede cambiar la configuración durante la reproducción.



Rápido

El menú " Rápido" contiene opciones de configuración extraídas del menú " Personaliz." que pueden utilizarse con frecuencia.

- 1** En modo parado, pulse [SETUP].
- 2** Utilice [▲ / ▼] para seleccionar  y después pulse [ENTER].
- 3** Utilice [▲ / ▼] para seleccionar las opciones de configuración que desee.



- 4** Siga el procedimiento a continuación dependiendo de las opciones de configuración.

- A)** Si no aparece "" a la derecha de las opciones de configuración cuando seleccione las opciones:
Pulse [ENTER] repetidamente para cambiar las opciones.
- B)** Si aparece "" a la derecha de las opciones de configuración cuando seleccione las opciones:
 - 1)** Pulse [ENTER].
 - 2)** Utilice [▲ / ▼] para seleccionar opciones y después pulse [ENTER].
 - Utilice [◀] o [RETURN ↵] para volver a la pantalla anterior.

- 5** Pulse [SETUP] para salir.

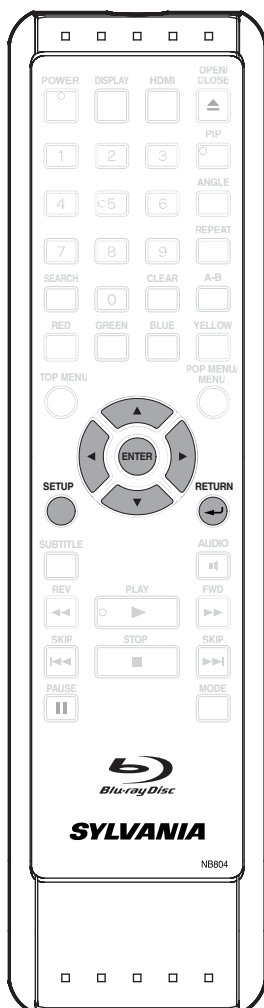

Personaliz.

El menú “ Personaliz.” contiene todas las opciones de configuración.

1 En modo parado, pulse [SETUP].

2 Utilice [▲ / ▼] para seleccionar  y después pulse [ENTER].

3 Utilice [▲ / ▼] para seleccionar la categoría deseada y después pulse [ENTER].

 : Idioma

 : Video

 : Audio

 : Paterno

 : Otros

- Para el menú “ Paterno”, siga el procedimiento de la página 40.

4 Utilice [▲ / ▼] para seleccionar las opciones de configuración que desee.

- Las opciones de configuración que no están disponibles con la situación actual de esta unidad se muestran en gris y no puede seleccionarlas.

5 Siga el procedimiento a continuación dependiendo de las opciones de configuración.

- A) Si no aparece “▶” a la derecha de las opciones de configuración cuando seleccione las opciones:
Pulse [ENTER] repetidamente para cambiar las opciones.
- B) Si aparece “▶” a la derecha de las opciones de configuración cuando seleccione las opciones:
- 1) Pulse [ENTER].
 - 2) Utilice [▲ / ▼] para seleccionar opciones y después pulse [ENTER].
 - Utilice [◀] o [RETURN ↵] para volver a la pantalla anterior.

6 Pulse [SETUP] para salir.

Idioma



• Para ver cómo seleccionar los elementos y opciones, consulte “ Personaliz.” en la página 32.

| Opciones de configuración | Opciones |
|--|--|
| Audio Configura el idioma de sonido. | Original* / Inglés / Francés / Español / Alemán / Italiano / Sueco / Danés / Ruso / Chino / Japonés / Coreano / Danés / Finés / Noruego / Islandés / Húngaro / Rumano / Turco / Griego / Irlandés / Portugués / Polaco / Checo / Eslovaco / Búlgaro / Otro |
| Subtítulo Configura el idioma de subtítulo. | Apdo.* / Inglés / Francés / Español / Alemán / Italiano / Sueco / Danés / Ruso / Chino / Japonés / Coreano / Danés / Finés / Noruego / Islandés / Húngaro / Rumano / Turco / Griego / Irlandés / Portugués / Polaco / Checo / Eslovaco / Búlgaro / Otro |
| Menú de Disco Configura el idioma del menú del disco o del menú emergente. | Inglés* / Francés / Español / Alemán / Italiano / Sueco / Danés / Ruso / Chino / Japonés / Coreano / Danés / Finés / Noruego / Islandés / Húngaro / Rumano / Turco / Griego / Irlandés / Portugués / Polaco / Checo / Eslovaco / Búlgaro / Otro |
| Menú Reproduc. Configurar idioma para la visualización en pantalla. | English* / Français / Español |

- Las configuraciones con (*) son los predeterminados.
- El menú “Rápido” consta de menús de configuración que se utilizan con frecuencia y se acompañan de la marca .
- Si selecciona “Otro”, introduzca el código de número de 4 dígitos del idioma deseado (consulte la lista de “CÓDIGO DE IDIOMA” de la página 45). Solamente se pueden seleccionar los idiomas soportados por los discos.

■ Video



• Para ver cómo seleccionar los elementos y opciones, consulte “ Personaliz.” en la página 32.

| Opciones de configuración | Opciones |
|---|---|
| Aspecto de TV Configura el tamaño de imagen según la proporción de aspecto del televisor conectado. | 16:9 Wide*: Seleccione esto cuando esté conectado a una televisión de pantalla ancha. Los discos grabados en formato de pantalla ancha se reproducen en toda la pantalla del TV. |
| | 4:3 Pan & Scan: Seleccione esto para reproducir discos grabados en formato 4:3 pantalla ancha en el modo panorámico y barrido (con los lados de la imagen cortados). Los discos en los que la panorámica y barrido no está especificados se muestran en el modo letter box. |
| | 4:3 Letter Box: Seleccione esto para reproducir el disco grabado en formato 4:3 en el modo letter box. (con tiras negras arriba y abajo). |
| | 16:9 Img. Compr. Al reproducir imágenes 4:3, la imagen se muestra en el centro de la pantalla 16:9 con proporción de aspecto 4:3. |
| Resolución de Video HDMI Configurar la resolución de vídeo HDMI. | Auto*: La resolución de vídeo HDMI se selecciona automáticamente dependiendo del dispositivo HDMI conectado. |
| | 480p |
| | 720p |
| | 1080i |
| | 1080p |
| HDMI Deep Color Configura si dar la salida de imagen de la HDMI OUT con Deep Color o no. | Auto*: La imagen de la toma HDMI OUT se dará como salida con Deep Color al televisor conctado a través de HDMI que admite Deep Color. |
| | Apdo.: La imagen de la toma HDMI OUT se dará como salida sin Deep Color. |
| Salida de components Configura la resolución de vídeo a salida de componente. | 480i* |
| | 480p |
| | 720p |
| | 1080i |



| Opciones de configuración | Opciones |
|--|--|
| Modo Progresivo Configura el modo progresivo óptimo para el material de imagen desde la toma HDMI OUT y las tomas COMPONENT VIDEO OUT. | Auto*: El modo progresivo detecta material filmico de 24 fotogramas (películas) y selecciona automáticamente el modo progresivo apropiado. |
| | Video: Apropiado para reproducir discos de material de vídeo (programas de TV o animaciones). |
| Modo Vista fija Ajustar la resolución de la imagen y la calidad en modo fijo. | Auto*: Selecciona automáticamente la mejor configuración de resolución ("Cuadro" o "Imagen") basada en las características de datos de las imágenes. |
| | Imagen: Estabiliza las imágenes, aunque la calidad de la imagen puede vulgarizarse debido a la cantidad limitada de datos. Seleccione "Imagen" cuando las imágenes sigan siendo inestables incluso si está seleccionado "Auto". |
| | Cuadro: Muestra imágenes relativamente sin movimiento en resolución más alta. "Cuadro" mejora la calidad de imagen aunque pueden desestabilizar las imágenes debido a las salidas alterna de dos datos de campos. |

- Las configuraciones con (*) son los predeterminados.
- El menú "Rápido" consta de menús de configuración que se utilizan con frecuencia y se acompañan de la marca .
- Si configura "Resolución de Video HDMI" a "1080p24", cuando el contenido del BD no es compatible con fotograma 1080p24, el fotograma 1080p60 se dará como salida.
- Una pantalla del televisor de imagen individual se llama "Cuadro", que consta de dos imágenes separadas llamadas "Imagen". Algunas imágenes pueden estar borrosas en la configuración automática de la opción "Modo Vista fija" debido a sus características de datos.
- Si la imagen no se da como salida correctamente al televisor debido a la configuración de "Resolución de Video HDMI" o "Salida de components", pulse y mantenga [**▶ PLAY**] en el panel delantero durante más de 5 segundos. Ambas configuraciones se cambian automáticamente a su predeterminado.
- Si está conectado un cable HDMI, para la salida de componente de resolución de vídeo, sólo puede seleccionar una resolución de vídeo que se dé como salida actualmente desde la toma HDMI OUT o "480i".
- Si la resolución de vídeo de la salida de componente y la resolución de vídeo HDMI no coincide, la resolución de vídeo de la salida de componente cambiará a "480i". Las tomas COMPONENT VIDEO OUT no puede dar como salida ninguna señal dependiendo del material del disco.
- Si reproduce DVD-vídeo protegido contra copias, se dará como salida una señal de 480p desde las tomas COMPONENT VIDEO OUT, cuando la opción "Salida de components" esté configurada a "720p" o "1080i".

Audio



• Para ver cómo seleccionar los elementos y opciones, consulte “ Personaliz.” en la página 32.

| Opciones de configuración | Opciones |
|--|--|
| Modo de audio BD  Para BD, seleccione si dar como salida el sonido secundario e interactivo con el sonido principal si está disponible o sólo el sonido principal. Consulte “Configurar el Modo de BD de Sonido” en la página 30. | Salida audio comb.*: Da como salida el sonido secundario e interactivo con sonido principal si está disponible. Salida de audio HD: Da como salida sólo el sonido principal. Configure este modo para dar como salida sonido Dolby Digital, Dolby Digital Plus, Dolby TrueHD, DTS o DTS-HD de BD por la conexión HDMI. |
| Salida audio HDMI  Configura el formato de sonido de la salida de sonido desde la toma HDMI OUT | Mult. HDMI(Normal)*: Se dan como salida señales de sonido multicanal desde la toma HDMI OUT con una corriente de datos o LPCM. Mult. HDMI(LPCM): Se dan como salida señales de sonido multicanal desde la toma HDMI OUT con LPCM. • Consulte las páginas 37-39 para ver las opciones de configuración. Audio desactivado: Silencia la señal de sonido HDMI y configura el formato de señal de la toma DIGITAL OUT. • Consulte “Configuración de salida digital” en la página 37 para ver las opciones de configuración. |
| Sub Muestreo Configure la salida de sonido digital al reproducir BD o DVD grabados en LPCM. | Enc.*: Las señales LPCM se convierten a 48 kHz para su salida. • Configure a “Enc.” cuando utilice conexiones digitales a un amplificador AV que no sea compatible con frecuencias de muestreo de 96 kHz. Apdo.: Para BD o DVD grabados en LPCM sin protección de derechos de autor, se dan como salida señales de sonido de 2 canales de hasta 192 kHz como señales LPCM sin conversión. |
| DRC Configura si comprimir el rango de volumen de sonido (control de rango dinámico) cuando se reproduce sonido Dolby Digital, Dolby Digital Plus o Dolby TrueHD. | Auto*: Cuando los discos grabados en formato Dolby TrueHD están siendo reproducidos, esta unidad detecta la configuración DRC del disco y configura la opción “DRC” de esta unidad a “Enc.” o “Apdo.” automáticamente. Apdo. Enc. |
| Virtual Surround Configura para crear un efecto envolvente en un sistema que tenga conectados 2 altavoces. | Apdo.*: El envolvente virtual está ajustado a apagado. 1: Un efecto envolvente natural en un sistema que tenga conectados 2 altavoces. 2: Un efecto envolvente más potente en un sistema que tenga conectados 2 altavoces que “1”. |

- Las configuraciones con (*) son los predeterminados.
- El menú “Rápido” consta de menús de configuración que se utilizan con frecuencia y se acompañan de la marca .
- En las siguientes circunstancias, “Mult. HDMI(Normal)” y “Mult. HDMI(LPCM)” no están disponibles.
 - El cable HDMI no está conectado a una toma HDMI OUT.
 - El televisor conectado está apagado.
 - El televisor conectado no es compatible con la salida de sonido.
- Configure la opción “Virtual Surround” a “Apdo.” o baje el volumen si se distorsiona el sonido.
- Para el envolvente virtual, la señal de sonido siempre será LPCM de 2 canales.

■ Configuración de salida digital

Cuando se selecciona "Audio desactivado" en la in "Salida audio HDMI", la señal de sonido HDMI se silenciará y las señales de sonido que se da como salida desde la toma DIGITAL OUT cambia dependiendo de la opción "Salida Digital".

Rápido → Salida audio HDMI → Audio desactivado → Salida Digital

Bitstream*:

Cuando se reproducen discos grabados en Dolby Digital, Dolby Digital Plus, Dolby TrueHD, DTS o DTS-HD, se dan como salida la corriente central correspondiente (Dolby Digital o DTS).

LPCM:

La señal LPCM se dará como salida desde la toma DIGITAL OUT.

- Esta configuración no es efectiva cuando se da como la salida de sonido de HDMI.

■ Configuración de altavoces

Esta unidad le permite disfrutar de sonido envolvente multicanal como el envolvente 7.1 / 5.1 c.

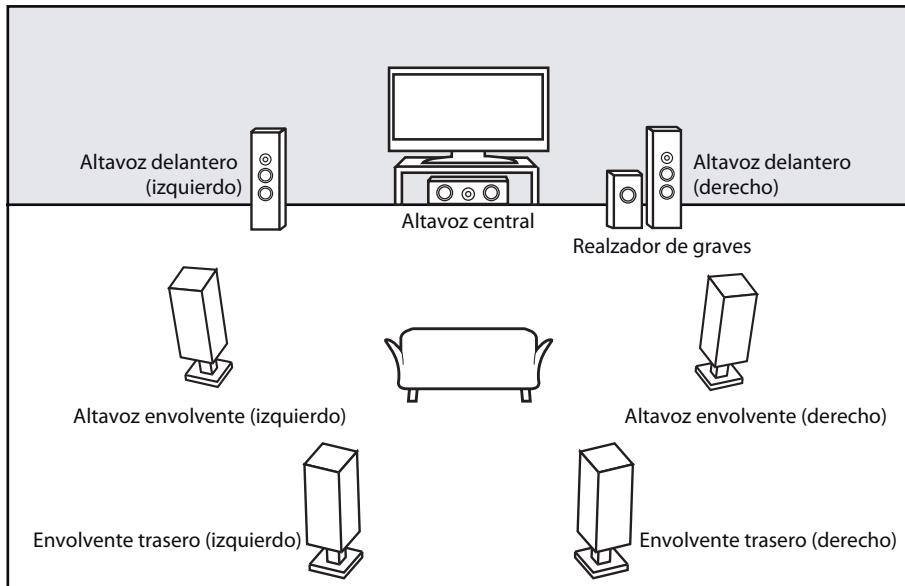

ej.) diseño básico de sistema envolvente 7.1c

Para aprovechar lo máximo de esta función, configure sus altavoces correctamente consultando la tabla a continuación.

Las opciones de configuración de los altavoces están disponibles en las siguientes ubicaciones:

<Configuración de los altavoces para la salida de señal de sonido desde la toma de HDMI OUT>

(Disponible cuando tiene el cable HDMI conectado a la toma HDMI OUT)

Rápido → Salida audio HDMI → Mult. HDMI(LPCM)

Persnaliz. → Audio → Salida audio HDMI → Mult. HDMI(LPCM)

CONFIGURACIÓN DE FUNCIONES

Cómo navegar por la configuración de "Mult. HDMI(LPCM)".

1 Utilice [▲ / ▼] para seleccionar las opciones de configuración que desee y después pulse [ENTER].

2 Utilice [▲ / ▼] para seleccionar las opciones de configuración.

• Pulse [RETURN ←] para volver a la pantalla anterior.

3 Utilice [◀ / ▶] para seleccionar las opciones deseadas. (Excepto para "Tono Prueba", "Por Defecto" y las opciones de ajuste de "Tamaño".)

Para las opciones de ajuste de "Tamaño":

Presione [ENTER] para seleccionar las opciones deseadas.

Para "Tono Prueba":

Utilice [◀ / ▶] para seleccionar "Apdo.", "Manual" o "Auto" y después pulse [ENTER].

• Se dará como salida el tono de prueba. Si selecciona "Manual", utilice [▲ / ▼] para seleccionar el altavoz deseado y después utilice [◀ / ▶] para ajustar el volumen. Si selecciona "Auto" utilice [◀ / ▶] para ajustar el volumen del altavoz que da como salida el tono de prueba.

• Si desea parar el tono de prueba, pulse [RETURN ←].

Para "Por Defecto":

Pulse [ENTER] para restablecer a lo predeterminado.

4 Pulse [SETUP] para salir.

| Menu | Opciones de configuración | Opciones | Descriptions |
|--|---------------------------|----------|--|
| Tamaño Seleccione la configuración de altavoces deseada a configurar. Después cambie la configuración correctamente consultando las descripciones. | Frontal | Ancha* | Ancha: Para altavoces grandes con potentes capacidades de reproducción de baja frecuencia. |
| | | Estrecha | |
| | Central | Ancha* | Estrecha: Para altavoces pequeños que no dan un potente sonido de bajos. |
| | | Estrecha | |
| | Sub graves | Enc. | El valor de "Sub graves" no se puede cambiar. Si el dispositivo conectado no es compatible con el realzador de graves, el parámetro "Sub graves" se mostrará atenuado en color gris. |
| | Surround | Ancha* | |
| | | Estrecha | |
| | Envol. trasero | Ancha* | |
| | | Estrecha | |
| | Por Defecto | | Seleccione "Por Defecto" y después pulse [ENTER] para reconfigurar la configuración de "Tamaño" al predeterminado de fábrica. |

| Menu | Opciones de configuración | Opciones | Descriptions |
|--|--|---|--|
| Nivel Canales Prueba o configura el volumen de cada altavoz. | Tono Prueba: "Tono Prueba" es el tono de prueba que se puede dar como salida desde los altavoces para que pueda ajustar el volumen de cada altavoz. | Apdo.* | Seleccione "Apdo." para desactivar "Tono Prueba". |
| | | Manual | Seleccione "Manual", y después presione [ENTER] para configurar manualmente el volumen del altavoz deseado. |
| | | Auto | Seleccione "Auto", y después presione [ENTER] para dar como salida automáticamente el tono de prueba desde cada altavoz. |
| | Frontal Lch | 0 dB a -12 dB (0 dB*) | Si ha seleccionado "Manual" en "Tono Prueba", seleccione el altavoz deseado a configurar y ajuste el volumen del altavoz seleccionado. Si ha seleccionado "Auto" en "Tono Prueba", el tono de pruebas se dará como salida automáticamente en orden. Ajuste el volumen del altavoz que dé como salida el tono de prueba. |
| | Central | 0 dB a -12 dB (0 dB*) | |
| | Sub graves | 0 dB a -12 dB (0 dB*) | |
| | Frontal Rch | 0 dB a -12 dB (0 dB*) | |
| | Surround Rch | 0 dB a -12 dB (0 dB*) | |
| | Envol. trasero Rch | 0 dB a -12 dB (0 dB*) | |
| | Envol. trasero Lch | 0 dB a -12 dB (0 dB*) | |
| Surround Lch | 0 dB a -12 dB (0 dB*) | | |
| Por Defecto | Seleccione "Por Defecto" y después pulse [ENTER] para reconfigurar la configuración de "Nivel Canales" al predeterminado de fábrica. | | |
| Tiempo de Retardo Este es un parámetro para optimizar la temporización en la que el sonido se da como salida de los altavoces y según la distancia a la posición de escucha. | Distancia | Pies* | Configure el sistema de medida deseado. Este sistema de medida será utilizado para la configuración del "Tiempo de Retardo". Pulse [ENTER] para conmutar la configuración. Seleccione la distancia desde el punto de escucha al altavoz para obtener el tiempo de retardo ideal. |
| | | Metros | |
| | Frontal | 0ft a 60ft (12ft*) (0m a 18m (3,6m*)) | |
| | Central | 0ft a 60ft (12ft*) (0m a 18m (3,6m*)) | |
| | Surround | 0ft a 60ft (10ft*) (0m a 18m (3,0m*)) | |
| | Envol. trasero | 0ft a 60ft (10ft*) (0m a 18m (3,0m*)) | |
| | Por Defecto | Seleccione "Por Defecto" y después pulse [ENTER] para reconfigurar la configuración de "Tiempo de Retardo" al predeterminado de fábrica. | |

- Las configuraciones con (*) son los predeterminados.
- Para la "Tamaño", la configuración del tamaño de cada altavoz se puede ajustar automáticamente correspondiéndose con cada configuración. (p.ej. si "Frontal" se establece en "Estrecha", no puede establecer "Central", "Surround" ni "Envol. trasero" en "Ancha".)
- Para "Tiempo de Retardo", la diferencia entre el valor de cada altavoz no puede superar los 15 ft (4,5 m).

■ Paterno

El control de calificaciones le permite establecer un límite que evite que sus hijos vean materiales inapropiados. La reproducción se detendrá si la calificación excede los niveles que usted ha configurado y requerirá que introduzca una contraseña antes de que el disco se reproduzca.



1 Utilice [▲ / ▼] para seleccionar  y después pulse [ENTER].

2 Utilice [los botones numéricos] para introducir su contraseña de 4 dígitos.

Para el uso por primera vez: Utilice [los botones numéricos] e introduzca una contraseña de 4 dígitos nueva (excepto 4737) y después pulse [ENTER].

Ese número se utilizará como contraseña desde la segunda vez. Anote su contraseña por si la olvida.

- Si ha olvidado la contraseña, introduzca [4], [7], [3], [7]. La contraseña se borrará y el nivel de calificación se configurará a "Todo".
- Mientras introduce la contraseña, pulse [CLEAR] para borrar el número y volver al introducir la contraseña.

3 Pase a A - C

A) Nivel clasific. BD

1) Utilice [▲ / ▼] para seleccionar "Nivel clasific. BD" y después presione [ENTER].

2) Utilice [▲ / ▼] para seleccionar su opción deseada y después pulse [ENTER].

"**Todo**": Para liberar la limitación.

"**Ajuste de edad**": Para liberar la limitación.

- Después de seleccionar "Ajuste de edad", utilice [los botones numéricos] para introducir la edad de desde 0 a 254. (por ejemplo, para una edad de 15 años, pulse [0],[1],[5])

3) Pulse [SETUP] para salir.

B) Nivel clasific. DVD

1) Utilice [▲ / ▼] para seleccionar "Nivel clasific. DVD" y después pulse [ENTER].

2) Utilice [▲ / ▼] para seleccionar el nivel que desee y después pulse [ENTER].

3) Pulse [SETUP] para salir.

EXPLICACIONES DE LA CALIFICACIÓN

- **Todo** : El control paterno está inactivo, se pueden reproducir todos los discos.
- **8 [Adulto]** : Software de DVD de cualquier calificación (adulto/general/niños) pueden reproducirse.
- **7 [NC-17]** : No se permite a nadie de menos de 17 años.
- **6 [R]** : Restringido, quienes tengan menos de diecisiete años necesitan ir acompañados de un padre o tutor.
- **5 [PGR]** : Se recomienda orientación paterna.
- **4 [PG-13]** : No apropiado para niños de menos de 13 años.
- **3 [PG]** : Se sugiere orientación paterna.
- **2 [G]** : Público general.
- **1 [Tolerado]** : Apropiado para niños.

C) Camb. Contras.

1) Utilice [▲ / ▼] para seleccionar "Camb. Contras." y después pulse [ENTER].

2) Introduzca una contraseña de cuatro dígitos nueva y después pulse [ENTER].

3) Pulse [SETUP] para salir.

Nota

- La información de reanudación se borrará si cambia el nivel parental cuando la información de reanudación se active.

■ ❄️ Otros



• Para ver cómo seleccionar los elementos y opciones, consulte “ Personaliz.” en la página 32.

| Opciones de configuración | Opciones |
|---|---|
| Icono De Ángulo | Enc.*: El icono ángulo aparece en la pantalla del TV cuando se reproduce una escena con varios ángulos. |
| | Apdo.: El icono de ángulo desaparece de la pantalla del TV. |
| Auto Apagato | Enc.*: Si se deja la unidad sin actividad durante más de 30 minutos, la unidad se apaga automáticamente. |
| | Apdo.: Configura el apagado automático. |
| Panel Pantalla Configura el brillo de la pantalla del panel delantero. | Auto*: La pantalla del panel delantero se oscurece durante la reproducción. |
| | Brillo: La pantalla del panel delantero se oscurece. |
| | Oscuro: La pantalla del panel delantero se oscurece. |
| Vista Mimat. Configura el tiempo de visualización de la reproducción de foto fija (en formato JPEG) | 5sec* |
| | 10sec |
| Selección de medios Seleccione el soporte a reproducir. | Disco*: Seleccione esto cuando reproduzca un disco. |
| | Memoria SD: Seleccione esto cuando reproduzca una tarjeta de memoria SD. |

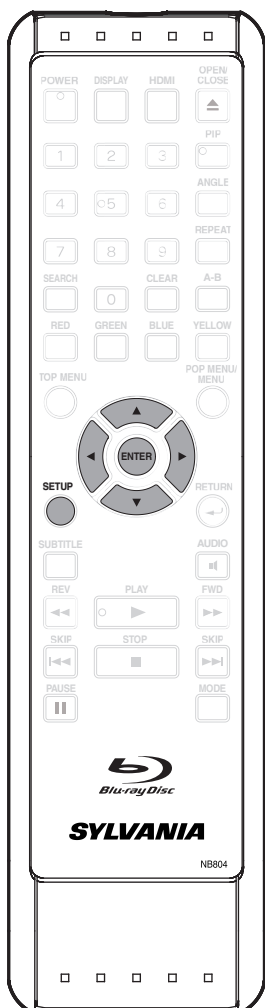

Inicializar

Inicializar la configuración o tarjeta de memoria SD.

- 1** Pulse [SETUP] en modo parado.
- 2** Utilice [▲ / ▼] para seleccionar  y después pulse [ENTER].
- 3** Utilice [▲ / ▼] para seleccionar una opción deseada y después pulse [ENTER].

“No”: Sale sin inicialización.

“Instalación”:

Reconfigura el menú de configuración al predeterminado de fábrica.

“Dispositivo memoria”:

Inicializa la tarjeta de memoria SD. Después de que aparezca el mensaje de confirmación, utilice [▲ / ▼] para seleccionar “Yes” y después pulse [ENTER].

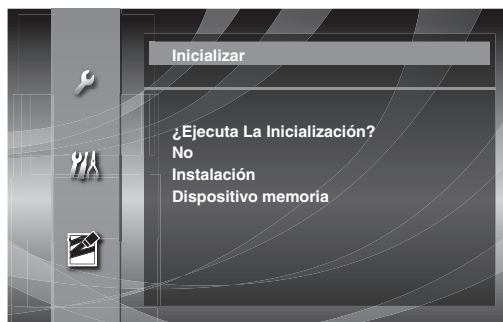

- 4** Pulse [ENTER]. (Sólo para “Instalación” y “Dispositivo memoria”)

- 5** Pulse [SETUP] para salir.

Nota

- La configuración de “ Paterno” no se restablece.
- Si la tarjeta de memoria SD no está insertada, el parámetro “Dispositivo memoria” se mostrará atenuado en color gris.

SOLUCIÓN DE PROBLEMAS

Si la unidad no funciona correctamente cuando se hace funcionar según este manual, compruebe la unidad consultando la siguiente lista de comprobación.

| Problema | Solución |
|---|---|
| Sin alimentación | <ul style="list-style-type: none"> - Compruebe si el cable de alimentación está conectado correctamente. - Desenchufe el cable de alimentación una vez y espere durante cinco de segundos y después vuelva a enchufarlo de nuevo. |
| Sin sonido o imagen | <ul style="list-style-type: none"> - Compruebe si el televisor conectado está encendido. - Verifique si las conexiones están hechas de manera segura y correcta. - Compruebe si el televisor conectado u otro equipo soportan HDCP. (Esta unidad no puede dar como salida señal de vídeo a menos que el otro equipo soporte HDCP). - Compruebe si el formato de salida de esta unidad (FORMATO HDMI) coincide con el formato de entrada soportado del otro equipo conectado. - Establezca el parámetro "Resolución de Video HDMI" en un valor distinto a "Auto" o "1080p24". |
| Imagen distorsionada | <ul style="list-style-type: none"> - A veces puede que aparezca una pequeña distorsión de la imagen. No es un fallo de funcionamiento. - Conecte esta unidad directamente al TV. Si los cables de sonido / vídeo RCA se conectan a un grabador de vídeo, las imágenes puede que se distorsionen debido al sistema de protección contra copias. |
| Imagen completamente distorsionada o imagen en blanco y negro con BD/DVD | <ul style="list-style-type: none"> - Asegúrese de que el disco sea compatible con esta unidad. |
| Sin sonido o sonido distorsionado | <ul style="list-style-type: none"> - Ajuste el volumen. - Compruebe que los altavoces están conectados correctamente. - Compruebe la conexión HDMI. - Compruebe las opciones del menú "🔊 Audio". |
| La imagen se congela momentáneamente durante la reproducción | <ul style="list-style-type: none"> - Compruebe el disco para ver si tiene huellas / rayas y límpielo con un paño suave desde el centro hasta el extremo. - Limpie el disco. |
| No se puede reproducir el disco | <ul style="list-style-type: none"> - Limpie el disco. - Asegúrese de que la etiqueta del disco está hacia arriba. - Compruebe si el disco es defectuoso probando otro disco. - Cancele el control de calificación o cambie el nivel de control. - Introduzca un disco correcto que se pueda reproducir en esta unidad. |
| La tarjeta de memoria SD no se puede leer. | <ul style="list-style-type: none"> - El formato de la tarjeta no coincide con esta unidad o la tarjeta no es compatible. |
| No vuelve a la pantalla de inicio cuando se quita el disco | <ul style="list-style-type: none"> - Restablezca esta unidad apagándola y después encendiéndola de nuevo. |
| La unidad no responde al mando a distancia | <ul style="list-style-type: none"> - Dirija el mando a distancia directamente a la ventana del sensor de infrarrojos del panel delantero. - Reduzca la distancia hasta la ventana del sensor de infrarrojos. - Sustituya las pilas del mando a distancia. - Vuelva a introducir las pilas con su polaridades (signos +/-) según se indican. |
| Los botones no funcionan o la unidad deja de responder | <ul style="list-style-type: none"> - Para restaurar completamente la unidad, desenchufe el cable de alimentación del enchufe de CA durante 5 a 10 segundos. |
| La unidad no responde a algunas instrucciones de funcionamiento durante la reproducción | <ul style="list-style-type: none"> - Las operaciones pueden no permitirse por parte del disco. Consulte las instrucciones del disco. |
| La unidad no puede leer los BD / DVD / CD | <ul style="list-style-type: none"> - ¿Condensación? (Deje la unidad reposar durante 1 o 2 horas) - Está intentando reproducir un disco distinto de los que tienen las marcas de la página 17. - Limpie la suciedad del disco o cámbielo. |
| El ángulo no cambia | <ul style="list-style-type: none"> - El ángulo no puede cambiarse para BD/DVD que no contengan múltiples ángulos. En algunos casos, los múltiples ángulos están grabados solamente para escenas específicas. |
| La reproducción no comienza cuando se selecciona el título | <ul style="list-style-type: none"> - Compruebe las opciones del menú "🔒 Paterno". |
| Se ha olvidado la contraseña para este nivel de calificación | <ul style="list-style-type: none"> - Introduzca la contraseña predeterminada "4737" y después su contraseña olvidada será borrada. |

Nota

- Algunas funciones no están disponibles en modos específicos, pero esto no es un fallo de funcionamiento. Lea la descripción en este manual para ver los detalles de las operaciones correctas.
- Algunas funciones están prohibidas en algunos discos.

Audio analógico

Una señal eléctrica que representa directamente al sonido. Compare esto con el audio digital que puede ser también una señal eléctrica, pero es una representación indirecta del sonido. Consulte también "Audio digital".

Audio digital

Una representación indirecta del sonido mediante números. Durante la grabación, el sonido es medido a intervalos discretos (44.100 veces por segundo para un CD de sonido) por un convertidor de analógico a digital, el cual genera un flujo de números. Durante la reproducción, un convertidor de digital a analógico genera una señal analógica en base a dichos números. Consulte también "Frecuencia de muestreo" y "Audio analógico".

BD-Java

Con algunos BD que soportan aplicaciones Java, usted puede disfrutar de funciones interactivas como juegos o menús interactivos.

Capítulo

Así como un libro está dividido en varios capítulos, un título de un BD-vídeo o DVD-vídeo está habitualmente dividido en capítulos. Consulte también "Título".

Código de región

Las regiones asocian discos y reproductores con específicas regiones del mundo. Este aparato reproducirá únicamente discos que tengan códigos compatibles de región. Usted puede encontrar el código de región de su equipo mirando en el panel trasero. Algunos discos son compatibles con más de una región (o todas las regiones).

Disco Blu-ray (BD)

Los discos Blu-ray son discos de vídeo óptico de siguiente generación que son capaces de almacenar muchos más datos que los DVD convencionales. La gran capacidad hace posible beneficiarse de funciones como vídeos de alta definición, sonido envolvente de multicanal, menús interactivos, etc.

DTS (Digital Theater System):

DTS is a multi channel surround sound system. By connecting to DTS decoder, you can enjoy movie dynamic and realistic sound like movie theater. DTS surround sound technologies were developed by DTS, Inc.

DTS-HD

DTS-HD es una tecnología de codificación sin pérdidas desarrollada como extensión del formato de acústica coherente DTS original. Blu-ray Disc admite salida de sonido envolvente multicanal 7.1.

Dolby Digital

El sistema de compresión de sonido digital desarrollado por Dolby Laboratories. Le ofrece sonido estéreo (2 canales) o audio multicanal.

Dolby Digital Plus

Dolby Digital Plus es la tecnología de compresión de audio digital de la siguiente generación desarrollada como una extensión a Dolby Digital. Blu-ray Disc admite salida de sonido envolvente multicanal 7.1.

Dolby TrueHD

Dolby TrueHD es una tecnología de codificación sin pérdidas desarrollada para discos ópticos de la siguiente generación. Blu-ray Disc admite salida de sonido envolvente multicanal 7.1.

Frecuencia de muestreo

La frecuencia a la cual se toman muestras del sonido para convertirlo en información de audio digital. El número de muestras tomadas por segundo se define como frecuencia de muestreo. Cuanto mayor la frecuencia, mejor será la calidad de sonido.

HDMI (high-definition multimedia interface)

Interfaz digital entre una fuente de audio y una de vídeo. Puede transmitir la señal del componente de vídeo, audio y control con una conexión por cable.

JPEG (joint photographic experts group)

JPEG es un método de compresión de archivos de fotos fijas. Puede copiar archivos JPEG a CD-RW/-R, DVD desde o tarjeta de memoria SD un ordenador o reproducir los archivos de esta unidad.

PCM (pulse code modulation)

PCM es un formato que convierte el audio en datos digitales. Se utiliza principalmente para CD de sonido y DAT. Esta unidad puede reproducir sonidos lo más realista posible al convertir incluso audio Dolby Digital y MPEG comprimido a PCM.

Pista

Un CD de sonido utiliza pistas para dividir el contenido de un disco. El equivalente en BD-vídeo o DVD-vídeo se denomina capítulo. Ver también "Capítulo".

Relación de aspecto

La relación entre el ancho y la altura de una pantalla de TV. Los televisores convencionales tienen una relación de aspecto de 4:3 (en otras palabras, la pantalla del televisor es casi cuadrada); los modelos de pantalla amplia son de 16:9 (la pantalla del televisor es casi el doble de ancha respecto de su altura).

Salida de vídeo componente

Cada señal de luminancia (Y) y componente (Pb/Cb, Pr/Cr) es independiente en su salida, de tal manera que usted pueda disfrutar del color de la imagen tal cual es. Asimismo, y debido a razones de compatibilidad con el vídeo progresivo (525p/480p), usted puede experimentar imágenes de mayor densidad que con el modo entrelazado (525i/480i).

Título

Una colección de capítulos en un BD-vídeo o DVD-vídeo. Consulte también "Capítulo".

CÓDIGO DE IDIOMA

| Idioma | Código | Idioma | Código | Idioma | Código | Idioma | Código |
|-----------------|--------|-----------------|--------|-----------------|--------|-------------|--------|
| A-B | | F-H | | latvio; letón | 5868 | sindihi | 6550 |
| abkhazian | 4748 | faroés | 5261 | lingala | 5860 | siswat | 6565 |
| afar | 4747 | fidjiano | 5256 | lituano | 5866 | somalí | 6561 |
| afrikaans | 4752 | finlandés [FIN] | 5255 | macedonio | 5957 | sueco [SWE] | 6568 |
| aimará | 4771 | francés [FRE] | 5264 | malayalam | 5958 | sundanés | 6567 |
| albanés | 6563 | frisio | 5271 | malayo | 5965 | swahili | 6569 |
| alemán [GER] | 5051 | galés | 4971 | malgache | 5953 | T | |
| amárico | 4759 | gallego | 5358 | maltés | 5966 | tagalog | 6658 |
| árabe | 4764 | georgiano | 5747 | maorí | 5955 | tailandés | 6654 |
| armenio | 5471 | griego [GRE] | 5158 | marati | 5964 | tajik | 6653 |
| assamés | 4765 | groenlandés | 5758 | moldavo | 5961 | tamil | 6647 |
| azerbaiyano | 4772 | guaraní | 5360 | mongol | 5960 | tártaro | 6666 |
| bashkir | 4847 | gujarati | 5367 | naurú | 6047 | telugu | 6651 |
| bengalí; | 4860 | hausa | 5447 | nepalés | 6051 | tibetano | 4861 |
| bangladesí | | hebreo | 5569 | noruego [NOR] | 6061 | tigrinya | 6655 |
| bhutani | 5072 | hindi | 5455 | O-R | | tonga | 6661 |
| bielorruso | 4851 | holandés [DUT] | 6058 | occitano | 6149 | tsonga | 6665 |
| bihari | 4854 | húngaro [HUN] | 5467 | oriya | 6164 | turco [TUR] | 6664 |
| birmano | 5971 | I-K | | oromo(afán) | 6159 | turkmen | 6657 |
| bislama | 4855 | indonesio | 5560 | panjabi | 6247 | twi | 6669 |
| bretón | 4864 | inglés [ENG] | 5160 | pashtu; pushto | 6265 | U-Z | |
| búlgaro [BUL] | 4853 | interlingua | 5547 | persa | 5247 | ucranio | 6757 |
| C-E | | interlingue | 5551 | polaco [POL] | 6258 | urdu | 6764 |
| cachemir | 5765 | inupiak | 5557 | portugués [POR] | 6266 | uzbeco | 6772 |
| camboyano | 5759 | irlandés [IRI] | 5347 | quichua | 6367 | vasco | 5167 |
| catalán | 4947 | islandés [ICE] | 5565 | raeto-romance | 6459 | vietnamita | 6855 |
| checo [CZE] | 4965 | italiano [ITA] | 5566 | rumano [RUM] | 6461 | volapuk | 6861 |
| chino [CHI] | 7254 | japonés [JPN] | 5647 | ruso [RUS] | 6467 | wolof | 6961 |
| coreano [KOR] | 5761 | javanés | 5669 | S | | xhosa | 7054 |
| corso | 4961 | kannada | 5760 | samoano | 6559 | yiddish | 5655 |
| croata | 5464 | kazakh | 5757 | sangho | 6553 | yoruba | 7161 |
| danés [DAN] | 5047 | kinyarwanda | 6469 | sánscrito | 6547 | zulú | 7267 |
| escocés gaélico | 5350 | kirguís | 5771 | senegalés | 6555 | | |
| eslovaco [SLO] | 6557 | kirundi | 6460 | serbio | 6564 | | |
| esloveno | 6558 | kurdo | 5767 | serbio-croata | 6554 | | |
| español [SPA] | 5165 | L-N | | sesotho | 6566 | | |
| esperanto | 5161 | laosiano | 5861 | setswana | 6660 | | |
| estonio | 5166 | latín | 5847 | shona | 6560 | | |

Nota

- Si elige un idioma que tiene código de idioma de 3 letras (escrito entre corchetes), el código se mostrará cada vez que cambie la configuración del idioma de sonido o idioma de subtítulo en las página 29. Si elige cualquier otro idioma, se mostrará '---' en cambio.

ESPECIFICACIONES

Generales

| | |
|--|--|
| Sistema de señales | Color NTSC |
| Requisitos de alimentación | CA 120 V, 60 Hz |
| Consumo de alimentación | 30 W (Espera: 0,8 W) |
| Dimensiones (anchura x altura x profundidad) | 17,2 x 2,8 x 13,9 pulgadas (435 x 70 x 351 mm) |
| Peso | 9,1 libras (4,1 kg) |
| Temperatura de funcionamiento | 41°F (5°C) a 104°F (40°C) |
| Humedad de funcionamiento | Menos del 80% (sin condensación) |

Terminales

| | | | | |
|--------------------|---|--|--|--|
| Trasero | Salid audio (Analógico) | | | |
| | Toma RCA x 2 | L/R: 2 VRMS (impedancia de salida: más de 1kΩ) | | |
| | Salida de vídeo | | | |
| | Toma RCA x 1 | 1 Vp-p (75Ω) | | |
| | Salida de vídeo de componente | | | |
| | Toma RCA x 3 | Y: 1 Vp-p (75Ω) | P _B /C _B : 700 mVp-p (75Ω) | P _R /C _R : 700 mVp-p (75Ω) |
| | Salid audio (Digital) | | | |
| | Toma RCA x 1 | 500 mVp-p (75Ω) | | |
| Salida HDMI | | | | |
| Toma HDMI x 1 | Vídeo: 480p, 720p, 1080i, 1080p, 1080p24/Sonido | | | |

Nota

- Las especificaciones y el diseño del producto están sujetos a cambios sin previo aviso.

Introducción

Conexiones

Reproducción

Configuración de
Funciones

Otros

SYLVANIA

GARANTÍA LIMITADA

FUNAI CORP. reparará este producto, de forma gratuita en Estados Unidos, en caso de defecto de materiales o fabricación, del modo siguiente:

DURACIÓN:

PIEZAS: FUNAI CORP. suministrará piezas de repuesto de las piezas defectuosas de forma gratuita durante un (1) año desde la fecha de compra minorista original. Determinadas piezas están excluidas de esta garantía.

MANO DE OBRA: FUNAI CORP. suministrará la mano de obra de forma gratuita durante un periodo de noventa (90) días desde la fecha de compra minorista original.

LÍMITES Y EXCLUSIONES:

ESTA GARANTÍA SE EXTIENDE SOLAMENTE AL COMPRADOR MINORISTA ORIGINAL. UN RECIBO DE COMPRA U OTRA PRUEBA DE COMPRA MINORISTA ORIGINAL SERÁ EXIGIDA JUNTO CON EL PRODUCTO PARA OBTENER SERVICIO BAJO ESTA GARANTÍA.

Esta garantía no se extenderá a ninguna otra persona o beneficiario.

Esta garantía quedará invalidada y sin efecto en caso de alteración, sustitución, borrado o pérdida de los números de serie del producto o si se intentó una reparación por parte de un centro de servicio no autorizado. Esta garantía limitada no se aplica a ningún producto no comprado y utilizado en Estados Unidos.

Esta garantía solamente cubre los fallos debidos a defectos de material o fabricación que se produzcan durante su uso normal. No cubre daños producidos durante el transporte, ni daños ocasionados por reparaciones, alteraciones o productos no suministrados por FUNAI CORP., o daños resultantes de accidente, uso indebido, abuso, trato indebido, aplicación indebida, alteración, instalación defectuosa, mantenimiento inadecuado, uso comercial (por ejemplo, el uso de este producto en hoteles, establecimientos de alquiler u oficinas) o daños resultantes de incendio, inundación, tormenta eléctrica o catástrofes naturales.

ESTA GARANTÍA NO CUBRE LOS MATERIALES DE EMBALAJE, NINGÚN TIPO DE ACCESORIOS (EXCEPTO EL MANDO A DISTANCIA), NINGUNA PIEZA DE ADORNO, PIEZAS DE MONTAJE COMPLETAS, MODELOS DE DEMOSTRACIÓN O DE TALLER. FUNAI CORP. Y SUS REPRESENTANTES O AGENTES NO SERÁN EN NINGÚN CASO CONSIDERADOS RESPONSABLES DE DAÑOS GENERALES, INDIRECTOS O CONSECUENCIALES, RESULTANTES DE O PROVOCADOS POR EL USO O LA IMPOSIBILIDAD DE USO DE ESTE PRODUCTO. ESTA GARANTÍA SUSTITUYE A CUALQUIER OTRA GARANTÍA, EXPRESA O IMPLÍCITA, Y CUALQUIER OTRA RESPONSABILIDAD CIVIL POR PARTE DE FUNAI, CUALQUIER OTRA GARANTÍA QUE INCLUYA LA GARANTÍA DE COMERCIABILIDAD E IDONEIDAD PARA UN FIN CONCRETO, QUEDAN POR LA PRESENTE EXCLUIDAS POR DE FUNAI Y SUS REPRESENTANTES EN ESTADOS UNIDOS.

TODAS LAS INSPECCIONES Y REPARACIONES BAJO GARANTÍA DEBEN SER EFECTUADAS POR UN CENTRO DE SERVICIO AUTORIZADO.

ESTA GARANTÍA ES VÁLIDA EXCLUSIVAMENTE CUANDO EL APARATO SEA ENTREGADO A UN CENTRO DE SERVICIO AUTORIZADO.

EL PRODUCTO DEBE IR ACOMPAÑADO POR UNA COPIA DEL RECIBO DE COMPRA MINORISTA ORIGINAL. SI NO SE ADJUNTA PRUEBA DE COMPRA, LA GARANTÍA NO SE APLICARÁ Y SE COBRARÁN LOS COSTES DE LA REPARACIÓN.

IMPORTANTE:

ESTA GARANTÍA LIMITADA LE OTORGA DERECHOS LEGALES ESPECÍFICOS. ES POSIBLE QUE SEA USTED BENEFICIARIO DE OTROS DERECHOS QUE VARÍEN DE UN ESTADO A OTRO. SI, EN CUALQUIER MOMENTO DURANTE EL PERIODO DE GARANTÍA, NO PUEDE USTED OBTENER SATISFACCIÓN CON RESPECTO A LA REPARACIÓN DE ESTE PRODUCTO, LE ROGAMOS QUE SE PONGA EN CONTACTO CON FUNAI CORP.

ATENCIÓN:

FUNAI CORP. SE RESERVA EL DERECHO DE MODIFICAR CUALQUIER DISEÑO DE ESTE PRODUCTO SIN PREVIO AVISO.

DECLARACIÓN DE GARANTÍA CON RESPECTO A REPARACIONES NO AUTORIZADAS:

Para obtener servicio de garantía, debe usted aceptar el producto, o hacer entrega del producto con portes pagados, ya sea en su embalaje original o en un embalaje que proporcione el mismo grado de protección, a cualquier CENTRO DE SERVICIO AUTORIZADO. FUNAI CORP. no efectuará reembolso por ningún servicio realizado por proveedores de servicio no autorizados sin autorización previa por escrito.

Para localizar su CENTRO DE SERVICIO AUTORIZADO más próximo o para solicitudes generales de servicio, puede ponerse en contacto con nosotros en:

FUNAI CORPORATION
Servicio de atención al cliente
Tel: 1-800-968-3429
<http://www.sylvania-ce.com>

19900 Van Ness Avenue, Torrance, CA 90501

SYLVANIA

Blu-ray Disques Lecteurs

Guide d'utilisation **NB501SL9**

Introduction

Connexions

Lecture

Réglages des
Fonctions

Autres

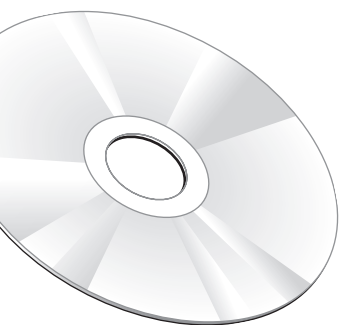

SI, APRÈS LECTURE DU GUIDE D'UTILISATION, VOUS AVEZ BESOIN D'UNE AIDE POUR LE RÉGLAGE OU LE FONCTIONNEMENT DE L'APPAREIL, APPELEZ LE NUMÉRO GRATUIT **1-800-968-3429**, OU VISITEZ NOTRE SITE WEB À L'ADRESSE <http://www.sylvania-ce.com>



NB501SL9

1. Connexions



Éteignez tous les appareils puis débranchez-les des sources d'alimentation électrique avant d'effectuer les connexions.

Les câbles fournis utilisés dans cette connexion sont les suivants:

- 1 câble audio RCA (G/D)
 - 1 câble vidéo RCA
 - Cordon d'alimentation x 1
- Veillez acheter les autres câbles nécessaires dans votre magasin le plus proche.

Connexion de Base

Effectuer l'une des connexions suivantes, selon les capacités de votre appareil existant.

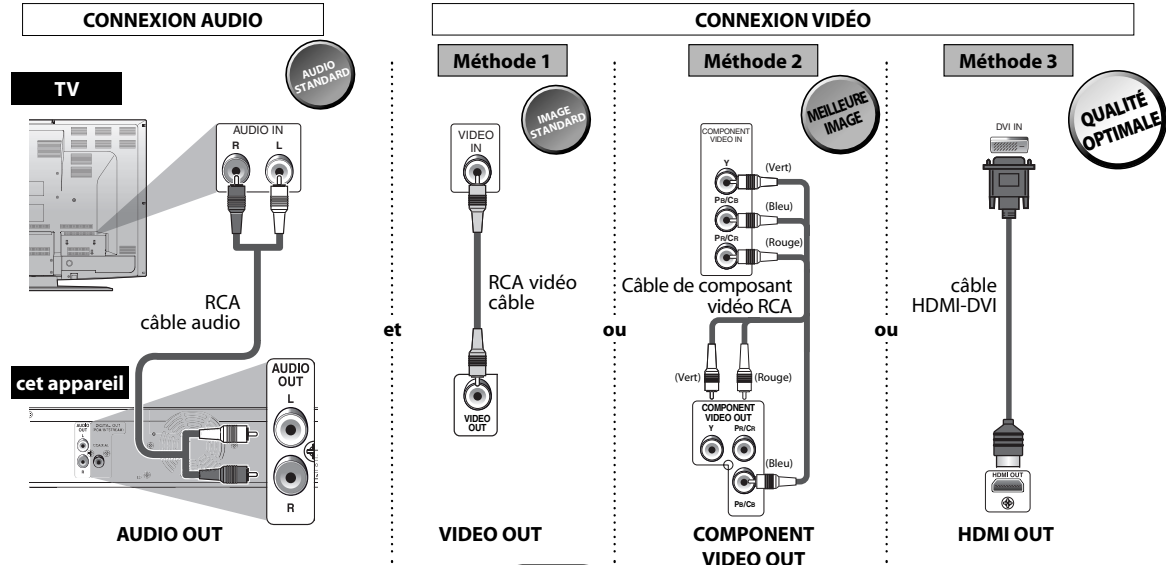

Connexion HDMI

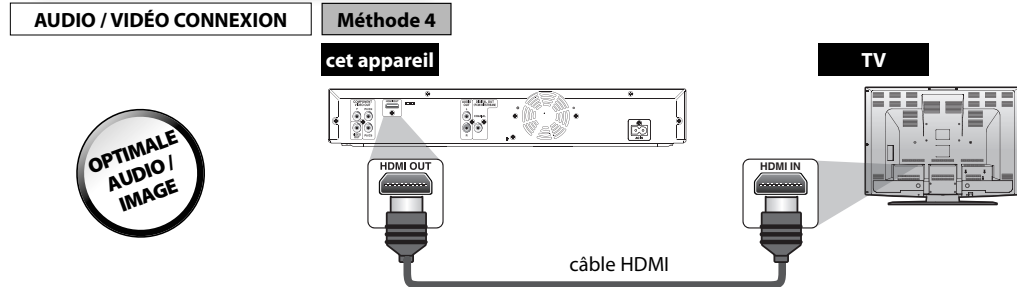

Appuyez sur [HDMI] pour changer la résolution du signal vidéo sortant de HDMI OUT. La résolution de la vidéo change comme suit chaque fois que l'on appuie sur [HDMI].

480p → 720p → 1080i → 1080p → 1080p24

Remarque :

- Vous ne pouvez choisir de résolution vidéo non compatible avec le TV connectée.
- Pour obtenir une reproduction de film naturelle et de grande qualité pour tout document filmé à 24 trames, utilisez un câble HDMI (câble HDMI haute vitesse recommandé) et sélectionnez "1080p24" si le TV connecté est compatible avec l'entrée de trame 1080p24.

1. Connexions (suite)

Connexion du Cordon d'Alimentation

Une fois que vous aurez fait toutes les connexions nécessaires, branchez le cordon d'alimentation dans AC IN. Branchez ensuite le cordon d'alimentation dans la prise c.a.

Insérez fermement les fiches. Des connexions mal faites peuvent produire du bruit.

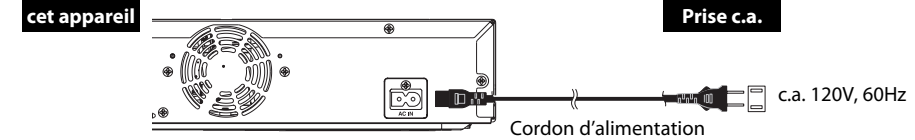

2. Lecture

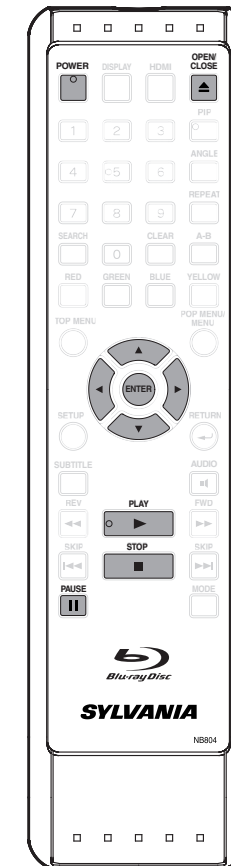

- 1 Appuyez sur [POWER].
- 2 Allumez le TV et sélectionnez l'entrée appropriée du TV pour connecter l'appareil.
- 3 Appuyez sur [OPEN / CLOSE ▲] pour ouvrir le tiroir à disque.
- 4 Placez le disque sur le tiroir à disque, l'étiquette tournée vers le haut.

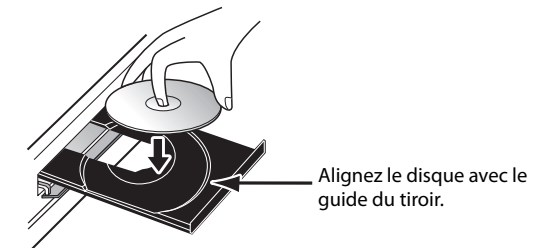

- 5 Appuyez sur [OPEN / CLOSE ▲] pour fermer le tiroir à disque.

Il faudra peut-être un moment pour télécharger le disque.

La lecture peut commencer automatiquement sur certains disques.

- 6 Appuyez sur [PLAY ►] pour commencer la lecture.

Pour plusieurs disque BD-vidéo et DVD-vidéo, un écran de menu peut apparaître.

Dans ce cas, utilisez [▲ / ▼ / ◀ / ▶] pour sélectionner l'item voulu, puis appuyez sur [ENTER].

Pour mettre la lecture en pause :

Appuyez pour [PAUSE II].

Pour reprendre la lecture normale :

Appuyez pour [PLAY ►].

Pour arrêter la lecture :

Appuyez pour [STOP ■].

Pour éjecter le disque :

Appuyez sur [OPEN / CLOSE ▲] pour ouvrir le tiroir à disque, puis retirez le disque avant de fermer le lecteur.

PRÉCAUTIONS

Les numéros de modèle et de série de cet appareil se trouvent sur le boîtier. Vous devriez prendre ces numéros en note car ils pourraient vous être utiles. N° modèle : _____
N° série.: _____

MISE EN GARDE: POUR RÉDUIRE LES RISQUES DE FEU OU DE CHOCS ÉLECTRIQUES, N'EXPOSEZ PAS CET APPAREIL À LA PLUIE OU À L'HUMIDITÉ.



CAUTION
RISK OF ELECTRIC SHOCK
DO NOT OPEN



ATTENTION: AFIN DE RÉDUIRE LE RISQUE D'ÉLECTROCUTION, NE PAS ENLEVER LE COUVERCLE (ARRIÈRE) DU BOÎTIER DE CET APPAREIL - IL NE CONTIENT PAS DE PIÈCES RÉPARABLES PAR L'UTILISATEUR. CONFIER LA RÉPARATION À UN TECHNICIEN QUALIFIÉ.



Le symbole représentant un éclair avec une pointe de flèche dans un triangle signale la présence de "tension dangereuse" non isolé à l'intérieur de l'appareil qui peut présenter un risque de choc électrique.



Le symbole représentant un point d'exclamation dans un triangle signale la présence d'instructions importantes au sujet de l'utilisation et de l'entretien à l'intérieur de la documentation qui accompagne l'appareil.

Le symbole de mise en garde se trouve à l'arrière ou sous le boîtier.

Mises en Garde Importantes

- LISEZ LE MODE D'EMPLOI** - Toutes les directives de sécurité et d'utilisation doivent être lues avant d'utiliser l'appareil.
- CONSERVEZ LE MODE D'EMPLOI** - Les directives de sécurité et d'utilisation devraient être conservées pour consultation future.
- TENEZ COMPTE DES MISES EN GARDE** - Toutes les mises en garde qui se trouvent sur l'appareil et dans le guide d'utilisation doivent être respectées.
- SUIVEZ LES INSTRUCTIONS** - Toutes les instructions d'utilisation doivent être suivies.
- NETTOYAGE** - Débranchez l'appareil avant de nettoyer. Ne pas utiliser de produits nettoyants liquides ou en aérosols. Utilisez un linge humide. EXCEPTION: Un appareil conçu pour une utilisation continue et qui, pour quelque raison que ce soit, telle la perte d'un code d'autorisation pour un convertisseur CATV, ne doit pas être débranché. Cependant il peut faire l'objet d'une exception dans le cas du nettoyage tel que prévu dans la section 5.
- ACCESSOIRES** - N'utilisez pas des accessoires qui ne sont pas recommandés par le fabricant puisqu'ils peuvent présenter des dangers.
- EAU ET HUMIDITÉ** - N'utilisez pas cet appareil lorsqu'il y a de l'eau à proximité. Par exemple, près d'une baignoire, d'un bac de lavage, d'un lavabo, d'une cuve à lessive, d'une piscine et autres endroits semblables.
- ACCESSOIRES** - Ne placez pas cet appareil sur un chariot non stable, un support, un trépied ou une table. L'appareil peut tomber, causer des blessures graves et subir des dommages considérables. Utilisez seulement avec un chariot, un support, un trépied ou une table recommandé par le fabricant ou vendu avec l'appareil. Toute installation de l'appareil sur un support doit être effectuée selon les directives du fabricant et en utilisant un dispositif recommandé par ce dernier. Un appareil installé sur un chariot doit être déplacé avec précaution. Des arrêts brusques, une poussée excessive ou une surface accidentée peuvent faire renverser l'appareil et le chariot.
- VENTILATION** - Les ouvertures à l'arrière ou sur le dessous du boîtier sont nécessaires à la ventilation de l'appareil et en assurent le bon fonctionnement. Elles aident à prévenir le surchauffement et ne doivent pas être obstruées ou recouvertes. Les ouvertures ne doivent jamais être obstruées en déposant l'appareil sur un lit, un canapé, un tapis, une moquette ou toute autre surface semblable. L'appareil ne doit jamais être placé sur ou près d'une source de chaleur ou d'un radiateur. L'appareil ne doit pas être installé dans une bibliothèque ou tout autre meuble à moins que la ventilation soit adéquate et que les directives du fabricant soient respectées.
- SOURCES D'ALIMENTATION** - Cet appareil doit seulement fonctionner avec la source d'alimentation électrique indiquée sur l'étiquette. Si vous n'êtes pas certain du type de source d'alimentation électrique dont vous disposez, contactez le détaillant ou la compagnie électrique qui fournit l'alimentation. Si vous désirez brancher l'appareil sur une pile ou une autre source d'alimentation électrique, consultez le guide d'utilisation.
- MISE À LA TERRE ET POLARISATION** - Cet appareil est muni d'une fiche d'alimentation à courant alternatif polarisée (une fiche avec une lame de contact plus large que l'autre). Les lames de contact de la fiche ne peuvent pas être inversées dans la prise. Il s'agit d'une mesure de sécurité. Si vous n'êtes pas capable d'insérer la fiche complètement dans la prise, essayez d'inverser la fiche. Si la fiche ne s'insère pas correctement après l'avoir inversée, contactez un électricien qui pourra remplacer la prise d'alimentation électrique. Pour des raisons de sécurité, ne modifiez jamais la fiche polarisée.
- PROTECTION DU CORDON D'ALIMENTATION** - Les cordons d'alimentation électrique doivent être installés de façon à ce que personne ne puisse marcher dessus et qu'aucun objet ne puisse être déposé dessus. Une attention particulière doit être portée aux endroits comme les prises de courant et le point de sortie de l'appareil du cordon d'alimentation.
- MISE À LA TERRE DE L'ANTENNE EXTÉRIEURE** - Si une antenne extérieure ou un système de câble télé est branché à l'appareil, assurez-vous qu'il est correctement mis à la terre afin d'avoir une protection en cas de surcharges de courant et de charges électrostatiques. L'article 810 du Code national de l'électricité, ANSI/NFPA N° 70, fournit toute l'information nécessaire en ce qui a trait à la mise à la terre du mât et de la structure de support, au fil d'entrée



électrique de l'unité de décharge de l'antenne, au calibre des conducteurs de mise à la terre, à la localisation de l'unité de décharge de l'antenne, à la connexion aux électrodes de mise à la terre et aux exigences concernant les électrodes de mise à la terre. (Schéma A)

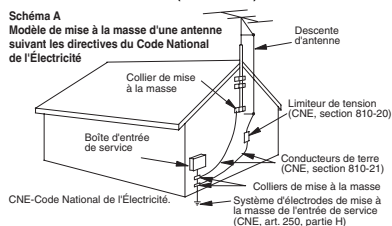

- FOUDRE** - Pour une meilleure protection de l'appareil en cas d'orage électrique ou lorsqu'il est sans surveillance ou inutilisé pendant une longue période, débranchez-le de la prise d'alimentation et de l'antenne ou du système de câble télé. Ceci préviendra les dommages qui pourraient être causés par un orage électrique et les surcharges de courant.
- LIGNES ÉLECTRIQUES** - Un système d'antenne extérieure ne doit pas être installé près d'une ligne de transport d'électricité, d'un circuit d'alimentation électrique ou tout autre endroit où il pourrait tomber et causer des dommages à ces installations. Lors de l'installation d'une antenne extérieure, il est très important de ne pas toucher des lignes ou des circuits électriques puisqu'un contact avec ces derniers peut être mortel.
- SURCHARGE** - Ne surchargez pas les prises de courant et les rallonges électriques. Une surcharge peut causer des chocs électriques et des incendies.
- INTRODUCTION D'OBJETS ET DE LIQUIDE** - Ne jamais introduire d'objets à l'intérieur de cet appareil par les ouvertures. Ces derniers pourraient entrer en contact avec des points de tension ou causer des courts-circuits qui pourraient occasionner des incendies et des chocs électriques. Ne jamais renverser du liquide sur l'appareil.
- RÉPARATION** - Ne tentez pas de réparer cet appareil vous-même. Le fait d'ouvrir ou d'enlever les couvercles peut vous exposer à des hautes tensions et d'autres dangers. Toute réparation doit être effectuée par du personnel qualifié.
- DOMMAGE NÉCESSITANT UNE RÉPARATION** - Dans les situations suivantes, débranchez l'appareil et confiez les réparations à un personnel qualifié:
 - Lorsque le cordon d'alimentation ou la fiche d'alimentation sont endommagés ou dénudés.
 - Si un liquide a été renversé sur l'appareil ou si un objet est tombé à l'intérieur.
 - Si l'appareil a été exposé à la pluie ou à l'eau.
 - Si l'appareil ne fonctionne pas correctement après avoir respecté les consignes du guide d'utilisation. N'ajustez que les contrôles qui sont mentionnés dans le guide d'utilisation. Des ajustements inadéquats peuvent causer des dommages et nécessiter le travail d'un technicien qualifié qui remettra l'appareil en état de fonctionner.
 - Si l'appareil est tombé par terre ou a été endommagé d'une autre façon.
 - Lorsque la performance de l'appareil a diminué de façon marquée. Il est alors temps de le faire réparer.
- PIÈCES DE RECHANGE** - Lorsque des pièces de rechange sont nécessaires, assurez-vous que le technicien utilise des pièces autorisées par le fabricant et qui possèdent les mêmes caractéristiques que les pièces d'origine. Des pièces de rechange non autorisées peuvent causer des incendies, des chocs électriques, des blessures et d'autres dangers.
- CONTRÔLE DE SÉCURITÉ** - Après un entretien ou une réparation, demandez au technicien d'effectuer un contrôle de sécurité afin de vous assurer que l'appareil fonctionne correctement.
- CHALEUR** - Cet appareil devrait être installé loin de sources de chaleur telles que les radiateurs, les registres de chaleur, les cuisinières ou autres appareils (incluant les amplificateurs) qui produisent de la chaleur.

PRÉCAUTIONS

Ne placez pas cet appareil sur un meuble qui pourrait être renversé par un enfant ou un adulte qui pourrait s'y appuyer, le tirer ou monter dessus. La chute de l'appareil peut causer des blessures graves ou même la mort.

ATTENTION: Pour éviter les chocs électriques, introduire la lame la plus large de la fiche dans la borne correspondante de la prise et pousser jusqu'au fond.

MISE EN GARDE DE LA FCC (FEDERAL COMMUNICATIONS COMMISSION)

Cet appareil peut générer ou utiliser de l'énergie de fréquence radio. La modification de cet appareil peut entraîner des interférences nuisibles sauf dans le cas où la modification serait approuvée et mentionnée dans le guide. L'utilisateur pourrait perdre le droit d'utiliser cet appareil si une modification non autorisée est effectuée.

INTERFÉRENCE RADIO-TV

Cet appareil a été testé et respecte les limitations prévues pour un dispositif numérique de classe B selon la réglementation de l'article 15 de la FCC. Ces limitations sont conçues dans le but de fournir une protection raisonnable contre l'interférence nuisible à l'intérieur d'un établissement résidentiel. Cet appareil génère et utilise et peut émettre de l'énergie de fréquence radio et, s'il n'est pas installé et utilisé selon les directives, peut causer de l'interférence nuisible pour les communications radio. Cependant, il est possible que de l'interférence soit présente dans une installation précise. Si cet appareil cause de l'interférence nuisible pour la réception radio ou télé, interférence qui peut être vérifiée en allumant et en éteignant l'appareil, l'utilisateur devrait tenter d'éliminer l'interférence par les moyens suivants :

- 1) Réorienter ou relocaliser l'antenne de réception.
- 2) Augmenter la distance entre l'appareil et le récepteur.
- 3) Brancher l'appareil dans une prise située sur un circuit différent de celui du récepteur.
- 4) Consulter le détaillant ou un technicien radio / TV expérimenté.

Cet appareil numérique de la classe B est conforme à la norme NMB-003 du Canada.

NOTE À L'ATTENTION DE L'INSTALLATEUR DU SYSTÈME CATV

Ce rappel est destiné à attirer l'attention de l'installateur du système du téléviseur sur l'article 820-40 du Code national de l'électricité qui fournit des directives sur une mise à la terre correcte, en particulier en spécifiant que le câble de mise à la terre doit être raccordé au système de mise à la terre de l'immeuble, aussi près que possible du point d'entrée du câble.

SÉCURITÉ CONCERNANT LE LASER

Cet appareil utilise un laser. Seul un employé qualifié devrait ouvrir le couvercle ou tenter de réparer cet appareil puisque le laser peut endommager la vue.

ATTENTION: L'utilisation de commandes, l'ajustement ou l'exécution de procédures autres que celles spécifiées dans ce guide peuvent entraîner le risque d'exposition à des radiations dangereuses.

ATTENTION: Rayon laser visible et invisible lorsque l'appareil est ouvert avec le verrouillage invalidé. ne pas regarder le rayon.

EMPLACEMENT: À l'intérieur, près du mécanisme de la platine.

À PROPOS DU COPYRIGHT

La copie sans autorisation, la diffusion, la présentation publique et le prêt de disques sont interdits.

Ce produit incorpore une technologie de protection des droits d'auteur protégée par une patente U.S. et autres droits à la propriété intellectuelle. L'utilisation de cette technologie de protection des droits d'auteur doit être autorisée par Macrovision et est conçue seulement pour le foyer et autres usages de visionnement à moins d'une autorisation différente par Macrovision. Le démontage ou le désassemblage sont interdits.

PRÉCAUTIONS

Accessoires Fournis

télécommande avec piles (AAx2) (NB804UD)

RCA câble audio / vidéo (WPZ0102TM015 / WPZ0102LTE01)

cordon d'alimentation (WAV0162LW001)

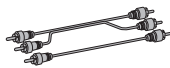
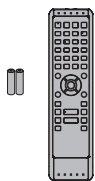

guide d'utilisation (EN/ES/FR)

(1VMN25653 / 1VMN25655 / 1VMN25657)

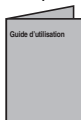

guide de démarrage rapide (EN/ES/FR)

(1VMN25654 / 1VMN25656)



Pour Éviter les Risques de Choc Électrique et d'Incendie

- Ne manipulez pas le cordon d'alimentation avec les mains mouillées.
- Ne tirez pas directement sur le cordon d'alimentation pour le débrancher de la prise de courant. Saisissez-le par la fiche.
- Ne pas insérer vos doigts ou des objets à l'intérieur de l'appareil.

Emplacement de l'Installation

Pour la sécurité et les performances optimales de cet appareil:

- Ne pas mettre l'appareil debout sur le côté. Installez l'appareil en position horizontale et de façon stable. Ne posez rien directement sur l'appareil. Ne placez pas l'appareil directement sur le téléviseur.
- Protéger contre les rayons du soleil et tenir éloigné des sources de chaleur intense. Évitez les lieux poussiéreux ou humides. Évitez les lieux dont la ventilation est insuffisante pour une bonne dissipation thermique. N'obstruez pas les trous de ventilation sur l'arrière et sur les côtés de l'appareil. Évitez les lieux soumis à de fortes vibrations ou à des champs magnétiques intenses.
- Assurez-vous d'avoir retiré le disque et de débrancher le cordon d'alimentation de la fiche avant de transporter l'appareil.

Avertissement Relatif à la Condensation

L'humidité peut se condenser à l'intérieur de l'appareil s'il est transporté d'un lieu chaud dans un lieu froid, après le chauffage d'une pièce froide ou en présence d'une forte humidité. N'utilisez pas cet appareil pendant au moins 2 heures jusqu'à ce que son intérieur soit sec.

Note au Sujet du Recyclage

- Les matériaux utilisés pour l'emballage de cet appareil sont recyclables et peuvent être réutilisés. Veuillez récupérer le matériel d'emballage selon les dispositions en vigueur dans votre région.
- Les piles ne doivent jamais être jetées ou brûlées. Vous devez en disposer selon la réglementation en vigueur dans votre région.



Entretien

Entretien

- Veuillez consulter les points se rapportant au "DÉPANNAGE" en page 43 avant de retourner l'appareil.
- Si l'appareil cesse de fonctionner, n'essayez pas de régler le problème vous-même. Il n'y a pas de pièce que vous pouvez réparer à l'intérieur de l'appareil. Arrêtez l'appareil, débranchez-le et composez le numéro sans frais qui se trouve sur la page couverture de ce guide afin d'entrer en contact avec un centre de service autorisé.

Nettoyage du boîtier

- Essuyez le panneau avant et autres surfaces extérieures à l'aide d'un chiffon doux légèrement humide.
- N'utilisez jamais de solvant, diluant, benzène ou alcool pour nettoyer l'appareil. Ne pulvérisez pas d'insecticide liquide à proximité de l'appareil. De tels produits chimiques peuvent décolorer la surface de l'appareil.

Nettoyage des disques

- Si un disque est sale, nettoyez-le avec un chiffon de nettoyage. Essuyez le disque du centre vers l'extérieur. Ne l'essuyez pas selon un mouvement circulaire.
- N'utilisez pas de solvants tels que la benzine, les diluants, les décapants du commerce, les détergents, les produits de nettoyage abrasifs ou les aérosols antistatiques destinés aux disques analogiques.

Nettoyage de la lentille du lecteur

- Si cet appareil ne fonctionne toujours pas correctement une fois que vous avez appliqué les sections appropriées et le "DÉPANNAGE" du présent manuel de l'utilisateur, l'unité de lecture optique laser peut être sale. Se référer votre revendeur ou un centre de service agréé pour une inspection et un nettoyage de la tête de lecture optique laser.

Manipulation des disques

- Manipulez les disques en veillant à ce que les empreintes digitales et la poussière n'adhèrent pas à leurs surfaces.
- Rangez toujours le disque dans son boîtier protecteur lorsque vous ne l'utilisez pas.
- Veuillez prendre note que cet appareil ne peut lire les disques ayant des formes spéciales. Ne tentez pas de lire ces derniers au risque d'endommager le lecteur.

Vérification du signal IR

- Si la télécommande ne fonctionne pas correctement, vous pouvez utiliser une radio AM ou un appareil photo numérique (y compris un téléphone portable avec un appareil photo intégré) pour vérifier si elle émet un signal infrarouge.
- **Avec une radio AM:** Réglez la radio AM sur une fréquence non émetrice. Pointez la télécommande dans sa direction, appuyez sur n'importe quelle touche et écoutez. Si la radio émet un son irrégulier, cela signifie qu'elle reçoit le signal infrarouge de la télécommande.



- **Avec un appareil photo numérique (y compris les appareils photos intégrés dans un téléphone portable):** Dirigez l'appareil photo numérique vers la télécommande. Appuyez sur n'importe quelle touche de la télécommande et regardez l'appareil photo numérique. Si une lumière infrarouge apparaît dans l'appareil photo numérique, cela signifie que la télécommande fonctionne.



PRÉCAUTIONS

Renseignements Relatifs à la Marque de Commerce



HDMI, le logo HDMI et High-Definition Multimedia Interface HDMI Licensing LLC sont des marques commerciales ou des marques commerciales.



Fabriqué sous licence de Dolby Laboratories. Le terme Dolby et le sigle double D sont des marques commerciales de Dolby Laboratories.



Fabriqué sous licence en vertu des numéros de brevet américains suivants : 5,451,942; 5,956,674; 5,974,380; 5,978,762; 6,487,535 et autres brevets américains et internationaux émis ou en instance. DTS et DTS Digital Surround sont des marques déposées et les logos et le symbole DTS sont des marques de commerce de DTS, Inc. © 1996-2007 DTS, Inc. Tous droits réservés.

"Blu-ray Disc" et  sont des marques de commerce.



est une marque commerciale de DVD Format/Logo Licensing Corporation.



Java, toutes les autres marques de commerce et tous les autres logos sont des marques de commerce ou des marques déposées de Sun Microsystems, Inc. aux États-Unis et/ou dans les autres pays.



Les produits labellisés ENERGY STAR® sont conçus pour protéger l'environnement par un rendement énergétique supérieur.



est une marque de commerce de Eastman Kodak Company.

© 2008 Funai Electric Co., Ltd.

Tous droits réservés. Aucune partie du présent manuel ne peut être reproduite, copiée, transmise, diffusée, transcrite, téléchargée ou stockée sur un support de stockage quelconque, sous aucune forme ou dans n'importe quel but sans consentement écrit exprès préalable de Funai. En outre, toute diffusion commerciale non autorisée du présent manuel ou de l'une de ses révisions est strictement interdite.

Les informations contenues dans ce document sont susceptibles d'être modifiées sans préavis. Funai se réserve le droit de modifier son contenu sans obligation d'en informer une personne ou une organisation.

FUNAI et le dessin  forment une marque commerciale déposée de Funai Electric Co., Ltd et ne peuvent être utilisés en aucune façon sans consentement écrit exprès de Funai. Toutes les autres marques mentionnées ici sont la propriété exclusive de leurs détenteurs respectifs. Aucune information contenue dans le présent ne doit être interprétée comme un octroi, implicite ou autre, d'une licence ou d'un droit quelconque à utiliser l'une de marques commerciales présentées ci-dessus. L'usage abusif de toute marque commerciale ou de tout autre contenu du présent manuel est strictement interdit. Funai fera appliquer avec détermination ses droits de propriété intellectuelle dans toute l'étendue des lois.

TABLE DES MATIÈRES

Introduction

| | |
|---|----------|
| PRÉCAUTIONS | 2 |
| CARACTÉRISTIQUES | 7 |
| Caractéristiques | 7 |
| Symboles Utilisés dans ce Guide | 7 |
| VUE D'ENSEMBLE DU FONCTIONNEMENT | 8 |
| Panneau Avant | 8 |
| Panneau Arrière | 8 |
| Télécommande | 9 |
| Afficheur du Panneau Avant | 11 |

Connexions

| | |
|--|-----------|
| CONNEXIONS | 12 |
| Connexion à un Téléviseur | 12 |
| Connexion à un Système Audio | 15 |
| Connexion du Cordon d'Alimentation | 16 |

Lecture

| | |
|--|-----------|
| INFORMATIONS RELATIVES À LA LECTURE | 17 |
| LECTURE DE BASE | 20 |
| Lecture | 20 |
| Opérations au Moyen du Menu Titre, du Menu Disque et du Menu Éclair | 21 |
| Lecture d'un Disque DVD-RW/-R en Mode VR | 21 |
| Pause | 21 |
| Reprendre la Lecture | 21 |
| Lecture d'un CD audio et d'un Disque Contenant des Fichiers JPEG | 22 |
| Lecture de la Carte Mémoire SD | 23 |
| LECTURE SPÉCIALE | 25 |
| Avance Rapide / Retour Rapide | 25 |
| Avance Lente Lecture | 25 |
| Lecture Pas à Pas | 25 |
| Répétition de la Lecture | 25 |
| A-B Répété | 26 |
| Paramètre PIP (Picture-in-Picture) | 26 |
| Programmation de la Lecture | 26 |
| Lecture Aléatoire | 27 |
| Angle de Caméra | 27 |
| RECHERCHE | 28 |
| RÉGLAGES SPÉCIAUX | 29 |
| Alternance des Sous-titres | 29 |
| Alternance des Pistes Sonores Audio | 29 |
| Réglage du Mode Audio BD | 30 |
| Réglage de l'Image | 30 |

Réglages des Fonctions

| | |
|--|-----------|
| FONCTION DE CONFIGURATION | 31 |
| L'utilisation du Menu de Configuration | 31 |

Autres

| | |
|-----------------------------|-----------|
| DÉPANNAGE | 43 |
| GLOSSAIRE | 44 |
| CODE DE LANGUE | 45 |
| SPÉCIFICATIONS | 46 |

GARANTIE LIMITÉE

Quatrième de Couverture

Caractéristiques

Lecture vidéo haute définition

Regardez des films en jouissant de la qualité d'image la plus élevée disponible pour votre téléviseur haute définition. Cette unité permet une lecture vidéo haute définition avec une résolution pouvant atteindre 1080p pour une expérience audiovisuelle époustouflante. Une image extrêmement détaillée et une netteté accrue permet d'obtenir des images plus réalistes.

Mettez à niveau votre DVD pour une image de meilleure qualité

Votre DVD actuel se présentera encore mieux qu'avant grâce à une conversion vidéo de mise à niveau. Une conversion de mise à niveau augmentera la résolution des DVD de définition standard aux DVD haute définition jusqu'à 1080p sur une connexion HDMI. Les images seront moins dentelées et plus réalistes pour une vision se rapprochant de la haute définition.

Votre contenu est compatible avec différentes sortes de supports

La compatibilité complète avec les versions antérieures de DVD, CD garantit que vous pouvez continuer à apprécier votre bibliothèque audio et vidéo. Vous pouvez également visualiser les images JPEG.

Profitez de la richesse des sons ambiophoniques multicanaux

Des sons ambiophoniques multicanaux qui assurent une sono réaliste et vous fait sentir comme si vous y étiez.

Connexion simple et pratique à votre HDTV via HDMI

Branchez cette unité à votre HDTV avec un seul câble HDMI (high definition multimedia interface - interface multimédia haute définition). Il est recommandé d'utiliser le câble HDMI haute vitesse pour une meilleure compatibilité. Le signal de sortie vidéo haute définition sera transféré à votre HDTV sans être converti en signaux analogiques pour vous offrir une excellente qualité d'image et de son, sans aucun bruit. Grâce à ses nombreuses sorties, vous pouvez facilement brancher votre système home vidéo ou amplificateur.

PIP

Certaines BD-vidéos disposent de la fonction PIP (incrustation d'image) vous permettant d'afficher une deuxième image en surimpression sur la vidéo. Vous pouvez commander l'affichage de la deuxième image en appuyant sur [PIP] quand la scène contient cette seconde image.

Menu contextuel

Certaines BD-vidéo disposent de menus contextuels, c'est-à-dire un menu de navigation pouvant être affiché et mis en fonction à l'écran sans interrompre la lecture. Pour afficher le menu contextuel, appuyez sur [POP MENU / MENU]. Le contenu du menu contextuel varie selon le disque.

Deep Color HDMI

La profondeur de couleur réduit l'effet de postérisation sur l'image en lecture. Consultez "HDMI Deep Color" dans "FONCTION DE CONFIGURATION" à la page 34.

Sortie HDMI 1080p/fps (Blu-ray seulement)

Cet appareil est équipé de la fonction pouvant procurer la fluidité de lecture du matériel filmé au taux de trame de 24 images par seconde en progressif (uniquement disponible si le TV est branché via un câble HDMI et compatible avec une entrée de trame de 1080p24).

Reportez-vous au paragraphe "Résolution Vidéo HDMI" dans le chapitre "FONCTION DE CONFIGURATION" à la page 34.





Lecture du contenu d'une carte mémoire SD

Vous pouvez lire les images JPEG stockées dans une carte mémoire SD.

Vous pouvez stocker des commentaires image dans image, sous-titres ou autres suppléments pour BD-ROM profil 1 ver.1.1 dans une carte mémoire SD et les lire avec le BD-vidéo.

Symboles Utilisés dans ce Guide

Afin d'indiquer à quel type de média correspond chaque fonction, nous avons mis les symboles suivants devant chaque élément à utiliser.

| Symbole | Description |
|---|--|
|  | La description concerne les disques BD-vidéo et BD-RE (ver. 2.1) / BD-R enregistrés en format BDMV |
|  | La description concerne les DVD-vidéo |
|  | La description concerne un disque DVD-RW/-R enregistré en mode VR |
|  | La description concerne les CD audio / DTS-CD |
|  | La description se rapporte aux DVD, CD-RW/-R et carte de mémoire SD avec fichiers JPEG |

Si vous ne trouvez aucun des symboles listés ci-dessus sous l'entête de la fonction, l'opération est applicable à tous les supports.

VUE D'ENSEMBLE DU FONCTIONNEMENT

Panneau Avant

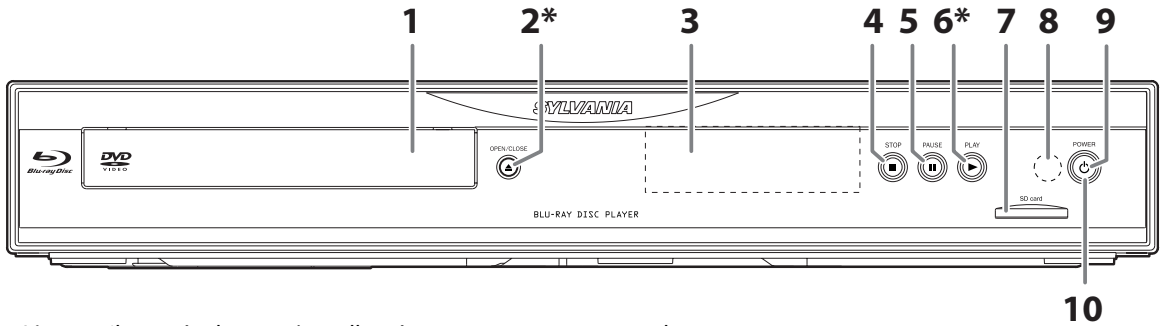

* L'appareil peut également être allumé en appuyant sur ces touches.

1. Plateau

- Mettez un disque lorsque vous ouvrez le tiroir à disque.

2. Touche ▲ OPEN / CLOSE*

- Appuyez pour fermer ou ouvrir le tiroir à disque.

3. Écran

- Consultez "Afficheur du Panneau Avant" à la page 11.

4. Touche ■ STOP

- Appuyez pour interrompre la lecture.

5. Touche ■ PAUSE

- Appuyez pour suspendre la lecture.

6. Touche ► PLAY*

- Appuyez pour démarrer ou reprendre la lecture.

7. Fente pour SD card

- Insérez une carte mémoire SD et mettez son contenu en mode lecture.

8. Fenêtre du capteur infrarouge

- Recevoir les signaux de votre télécommande afin que vous puissiez contrôler l'appareil à distance.

9. Voyant POWER

- Ce voyant s'illumine en rouge quand l'alimentation est allumée et s'éteint si l'alimentation est coupée.

10. Touche ⏻ POWER

- Appuyez pour allumer et éteindre l'appareil.

Panneau Arrière

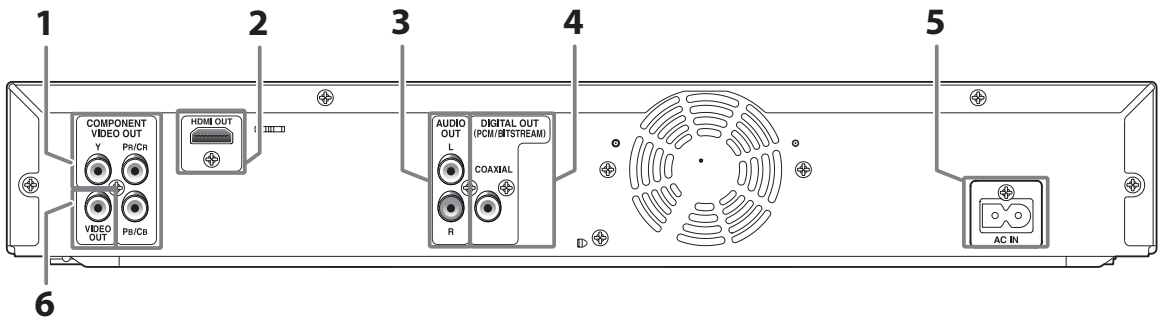

1. Prises COMPONENT VIDEO OUT

- Sert à brancher un TV comprenant des entrées de composant vidéo avec un câble de composant vidéo RCA.

2. Prise HDMI OUT

- Sert à raccorder un écran à un port compatible HDMI avec un câble HDMI.

3. Prises AUDIO OUT

- Sert à brancher un TV, un récepteur / amplificateur AV ou un autre dispositif avec un câble audio RCA.

4. Prise DIGITAL OUT (COAXIAL)

- Sert à raccorder un récepteur / amplificateur AV, décodeur Dolby Digital/DTS ou un autre dispositif comprenant un terminal d'entrée coaxial audio-numérique avec câble coaxial audio-numérique.

5. Terminal AC IN

- Sert à raccorder la prise CA au cordon d'alimentation.

6. Prise VIDEO OUT

- Sert à brancher un TV, un récepteur / amplificateur AV ou un autre dispositif avec un câble vidéo RCA.

Note

- Ne touchez pas les broches intérieures des prises de la face arrière. Une décharge électrostatique peut endommager définitivement l'appareil.
- Cet appareil n'est pas doté d'un modulateur HF.

Télécommande

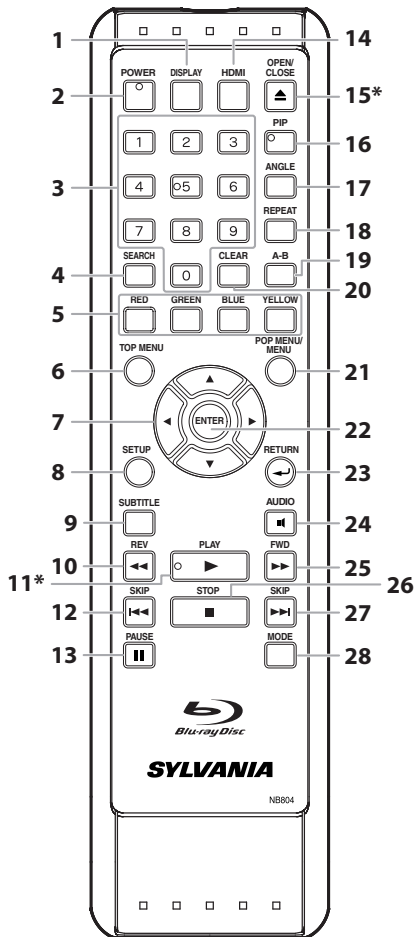

* L'appareil peut également être allumé en appuyant sur ces touches.

- 1. Touche DISPLAY**
 - Appuyez pour afficher le menu à l'écran.
- 2. Touche POWER**
 - Appuyez pour allumer et éteindre l'appareil.
- 3. Touches de chiffre**
 - Appuyez pour entrer les numéros de titre, chapitre, piste et fichier.
 - Appuyez pour saisir des valeurs dans le champ de saisie.
- 4. Touche SEARCH**
 - Appuyez pour afficher le menu de recherche.
- 5. Touche RED / GREEN / BLUE / YELLOW**
 - Appuyez pour choisir des items sur certains menus de disque BD.
- 6. Touche TOP MENU**
 - Appuyez pour afficher le menu supérieur.
- 7. Touches de curseur ▲ / ▼ / ◀ / ▶**
 - Appuyez pour choisir les items ou les paramètres.
- 8. Touche SETUP**
 - Appuyez pour afficher le menu de configuration.
- 9. Touche SUBTITLE**
 - Appuyez pour afficher le menu de sous-titre.
- 10. Touche REV ◀◀**
 - Pendant la lecture, appuyez pour un retour rapide.
- 11. Touche PLAY ▶▶***
 - Appuyez pour démarrer ou reprendre la lecture.

12. Touche SKIP ◀◀◀

- Pendant la lecture, appuyez une fois pour revenir au début du titre, chapitre ou de la piste en cours.
- Lors de la lecture JPEG, appuyez pour revenir au fichier précédent.
- Pendant la lecture, appuyez deux fois pour revenir au/à la titre, chapitre ou piste précédent(e).

13. Touche PAUSE ||

- Appuyez pour interrompre la lecture.
- Lorsque la lecture est en pause, appuyez de manière répétée pour avancer la lecture pas à pas.

14. Touche HDMI

- Appuyez pour définir le mode de sortie HDMI.

15. Touche OPEN/CLOSE ▲*

- Appuyez pour fermer ou ouvrir le tiroir à disque.

16. Touche PIP

- Appuyez pour activer ou désactiver la fonction d'incrustation d'image (uniquement applicable au BD-vidéo qui prend en charge la fonction PIP).

17. Touche ANGLE

- Appuyez pour accéder à divers angles de caméra sur le disque.
- Appuyez pour appliquer une rotation de 90 degrés dans le sens horaire aux fichiers JPEG.

18. Touche REPEAT

- Appuyez pour passer d'un mode de répétition à un autre.

19. Touche REPEAT A-B

- Appuyez pour lire une section déterminée entre le point A et le point B de façon répétée.

20. Touche CLEAR

- Appuyez pour effacer l'information préalablement entrée, pour effacer les paramètres ou pour annuler la programmation de CD audio, etc.

21. Touche POP MENU/MENU

- Appuyez pour afficher le menu contextuel / disque / liste des fichiers.
- Appuyez pour changer "Original" et "Playlist" lecture sur l'écran de télévision.

22. Touche ENTER

- Appuyez pour confirmer ou choisir un item de menu.

23. Touche RETURN ←

- Appuyez pour revenir à la page du menu précédent.

24. Touche AUDIO ◀

- Appuyez pour afficher le menu audio.

25. Touche FFW ▶▶

- Pendant la lecture, appuyez pour une avance rapide de la lecture.
- Lorsque la lecture est en pause, appuyez pour une avance lente de la lecture.

26. Touche STOP ■

- Appuyez pour interrompre la lecture.

27. Touche SKIP ▶▶▶

- Pendant la lecture, appuyez pour passer au titre, chapitre, à la piste ou au fichier suivant.

28. Touche MODE

- Pendant la lecture, appuyez pour afficher le menu de réglage de l'image.
- Pendant la lecture de JPEG, appuyez pour afficher les menus pour modifier l'effet visuel, pour changer d'image ou pour modifier la taille de l'image.
- En mode arrêt et lorsqu'un disque BD est inséré, appuyez pour afficher un menu pour régler le mode audio du BD.
- En mode arrêt et alors qu'un CD audio ou un disque avec des fichiers JPEG est inséré, appuyez pour afficher les menus pour lecture de programme et lecture aléatoire.

Installer les Piles dans la Télécommande

Installez les piles (AA x 2) en tenant compte des polarités indiquées à l'intérieur du compartiment des piles de la télécommande.

1 Ouvrez le couvercle.

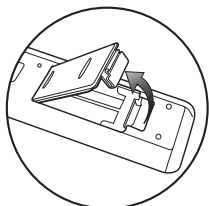

2 Placez les piles.

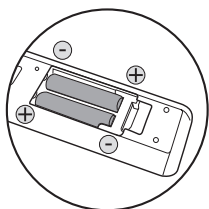

Assurez-vous de bien faire correspondre les signes + et - sur les piles avec les mêmes signes sur le compartiment.

3 Fermez le couvercle.

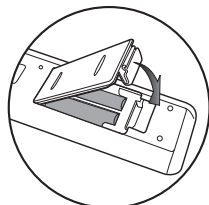

Remarque

Un usage inapproprié des piles peut comporter certains risques tels que des fuites ou des explosions. Veuillez observer les règles suivantes:

- Ne mélangez pas des piles neuves et des piles usagées.
- N'utilisez pas différents types de piles ensemble. Bien qu'elles puissent sembler analogues, des piles différentes peuvent avoir des tensions différentes.
- Assurez-vous que les bouts + et - de chaque pile correspondent bien aux indications sur le compartiment des piles.
- Retirez les piles de leur compartiment si une interruption de fonctionnement de plus d'un mois est prévue.
- Lorsque vous mettez les piles usagées au rebut, veuillez vous conformer aux réglementations publiques et autres instructions publiques relatives à l'environnement dans votre pays ou votre région.
- Ne rechargez pas, ne mettez pas en court-circuit, ne chauffez pas, ne brûlez pas ou ne démontez pas les piles.

Utilisation de la Télécommande

Ayez toujours ces points à l'esprit lorsque vous utilisez une télécommande:

- Vérifiez qu'il n'y a pas d'obstacles entre la télécommande et la fenêtre du capteur infrarouge de l'appareil.
- Le fonctionnement de la télécommande peut devenir instable si la fenêtre du capteur infrarouge de l'appareil est fortement inondée par les rayons du soleil ou par une lumière fluorescente.
- Les télécommandes des autres dispositifs peuvent interférer les unes avec les autres. Évitez d'utiliser la télécommande d'un autre équipement situé à proximité de l'appareil.
- Remplacez les piles quand vous remarquez une diminution de la portée de la télécommande.
- Les portées opérationnelles maximales mesurées à partir de l'appareil sont les suivantes.
 - **Visibilité directe :** environ 23pieds (7m)
 - **De chaque côté du centre :** environ 16pieds (5m) à 30°
 - **Au delà :** environ 16pieds (5m) à 15°
 - **En deçà :** environ 10pieds (3m) à 30°

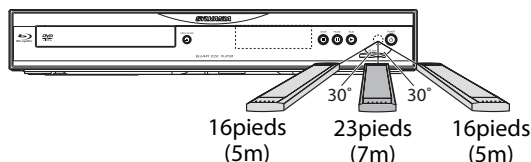

Afficheur du Panneau Avant

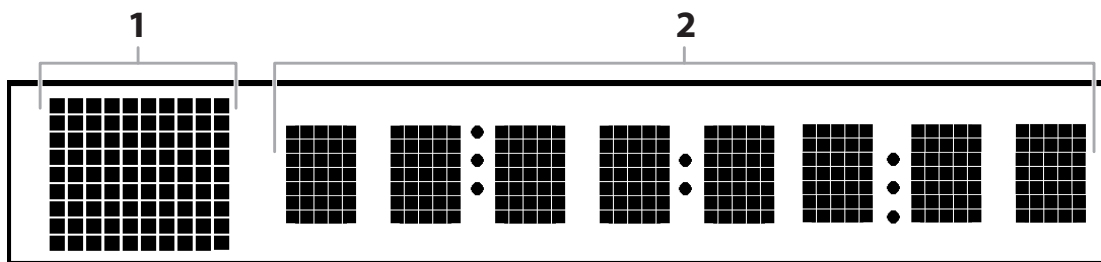

• La luminosité de l'affichage peut être ajustée. Consultez "Afficheur" dans "FONCTION DE CONFIGURATION" à la page 41.

1. Affiche l'icône d'état de lecture. Voir le tableau ci-dessous.
2. Affiche divers types d'information comme le numéro de titre, le temps écoulé, le mode de répétition, etc.

| Lecture l'icône d'état | | Mode |
|------------------------|------------------|---|
| Disque | Carte mémoire SD | |
| | | La lecture est en cours |
| | | Mode d'arrêt |
| | | Mode pause |
| | — | Mode avance rapide |
| | — | Mode retour rapide |
| | — | Mode avance lente |
| | | S'affiche tandis que la fonction de répétition est réglée |

Exemple de Message Affiché



Le titre est en cours de lecture.
Indiquant le numéro de titre en cours et le temps écoulé.



Le chapitre actuel est en mode de répétition de chapitre.



Charger un disque



L'audio Dolby Digital est en cours de lecture.

CONNEXIONS

Connexion à un Téléviseur

- Effectuer l'une des connexions suivantes, selon les capacités de votre appareil existant.

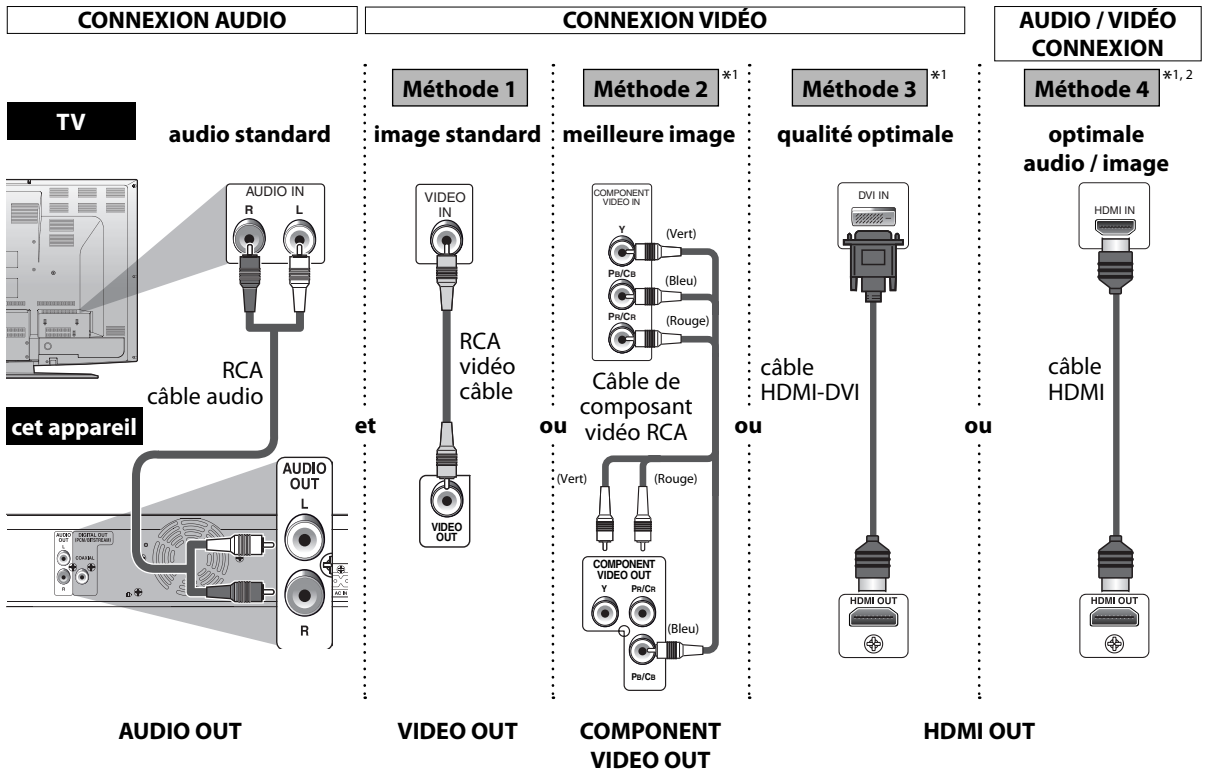

*1 Cet appareil est compatible avec le système de numérisation progressive. Cette fonction vous donne des images de la meilleure qualité par rapport au système de sortie traditionnelle. Pour utiliser cette fonction, un composant ou une connexion HDMI est nécessaire. Consultez "Résolution Vidéo HDMI" ou "Sortie composantes" à la page 34 pour le réglage de la résolution.

*2 La connexion audio analogique n'est pas requise pour cette connexion.

Les câbles fournis utilisés dans cette connexion sont les suivants:

- 1 câble audio RCA (G/D)
- 1 câble vidéo RCA

Veuillez acheter les autres câbles nécessaires dans votre magasin le plus proche.

Remarque

- Connectez cet appareil directement au TV. Si les câbles audio/vidéo RCA sont connectés à un magnétoscope, les images peuvent être déformées à cause du système de protection contre la copie.
- Si l'image n'est pas sortie correctement vers le TV en raison du réglage "Résolution Vidéo HDMI" ou "Sortie composantes", appuyez et maintenez sur [▶ **PLAY**] enfoncé pendant plus de cinq secondes sur l'afficheur du panneau avant. Le réglage "Résolution Vidéo HDMI" et "Sortie composantes" seront automatiquement rapportés à leur valeur par défaut. Vous ne pouvez pas changer la résolution vidéo en cours de lecture du disque Blu-ray. Pour changer la résolution, arrêtez la lecture.
- Une simple connexion unicâble avec un dispositif muni d'un terminal HDMI (high-definition multimedia interface ou interface multimédia haute définition) permet le transfert numérique des signaux vidéo numériques comme audio à canaux multiples.

Mode de Sortie HDMI et Signaux de Sortie Réels

Appuyez sur [HDMI] pour changer la résolution du signal vidéo sortant de HDMI OUT. La résolution de la vidéo change comme suit chaque fois que l'on appuie sur [HDMI].

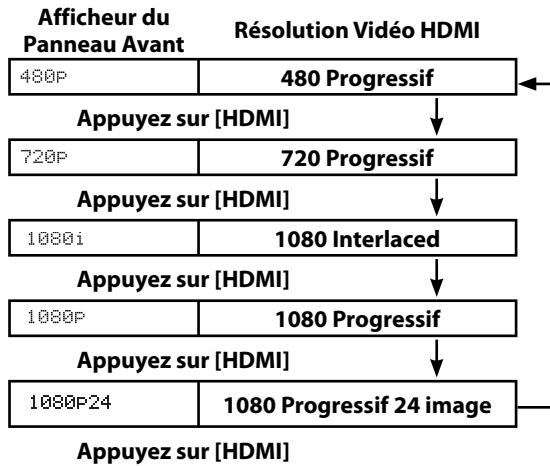

Système de protection des droits d'auteur

Pour lire les images vidéo numériques d'un BD/DVD via une connexion HDMI, il est nécessaire que l'appareil et le TV (ou l'amplificateur AV) soient tous deux compatibles avec un système de protection des droits d'auteur appelé HDCP (système de protection de contenu numérique à large bande passante). HDCP est une technologie de protection contre la copie qui procède au chiffrement des données et à l'authentification du dispositif AV connecté. Cet appareil est compatible avec HDCP. Veuillez lire le mode d'emploi de votre TV (ou amplificateur AV) pour de plus amples informations.

Remarque

- Si vous utilisez un TV incompatible avec HDCP, l'image ne s'affichera pas correctement.
- Parmi les dispositifs compatibles HDMI, certains peuvent contrôler d'autres dispositifs via le terminal HDMI ; cet appareil ne peut être contrôlé par un autre dispositif via le terminal HDMI.
- Les signaux audio du terminal HDMI OUT (incluant la fréquence d'échantillonnage, le nombre de canaux et la longueur du débit binaire) peuvent être limités par dispositif connecté.
- Parmi les dispositifs compatibles avec HDMI, certains ne permettent pas la sortie audio (p. ex., les projecteurs). Dans les connexions avec un appareil tel que celui-ci, les signaux audio ne sortent pas par le terminal HDMI OUT.
- Vous ne pouvez choisir de résolution vidéo non compatible avec le TV connectée, sauf si la prise HDMI OUT de cette unité est connectée à un dispositif d'affichage DVI compatible au moyen d'un câble HDMI-DVI.
- Pour une prise HDMI OUT d'une connexion DVI, la résolution vidéo correspondante s'affichera une fois que vous aurez sélectionné un mode de sortie HDMI. La résolution vidéo HDMI que vous avez sélectionnée sera produite, même si le TV branché n'est pas compatible avec la résolution vidéo HDMI. Si aucune image n'est affichée sur le TV branché, veuillez sélectionner une autre résolution vidéo HDMI.
- Les signaux audio et vidéo peuvent être déformés temporairement lorsque vous revenez / passez au mode de sortie HDMI.
- Vous ne pouvez pas changer la résolution vidéo en cours de lecture du disque Blu-ray. Pour changer la résolution, arrêtez la lecture.
- Vous pouvez également modifier le mode de sortie HDMI depuis le réglage "Résolution Vidéo HDMI" dans le menu "Video" du menu de configuration. Dans ce menu, vous pouvez confirmer quelles résolutions vidéo HDMI sont prises en charge par le TV. Consultez la page 34.
- Pour obtenir une reproduction de film naturelle et de grande qualité pour tout document filmé à 24 trames, utilisez un câble HDMI (câble HDMI haute vitesse recommandé) et sélectionnez "1080p24" si le TV connecté est compatible avec l'entrée de trame 1080p24.
- Si le contenu du disque n'est pas compatible pour les images 1080p24 vous n'obtiendrez que des images 1080p60, même si vous réglez "Résolution Vidéo HDMI" sur "1080p24".
- Aucune sortie n'est prévue à partir des prises VIDEO OUT et COMPONENT VIDEO OUT lorsqu'un disque BD avec un document filmé à 24 trames en mode de sortie HDMI de 1080p24 est en lecture.
- Il est recommandé d'utiliser le câble HDMI haute vitesse (également appelé câble HDMI catégorie 2) pour une meilleure compatibilité.

Paramètres Audio HDMI

Lors de l'utilisation de connexions HDMI, définissez le réglage "Sortie Audio HDMI" dans le menu "Audio" en fonction des spécifications du dispositif à brancher.

| Dispositif à connecter | Paramètre "Sortie Audio HDMI" | Signal de sortie HDMI audio |
|---|-------------------------------|---|
| Dispositif compatible avec décodage Dolby Digital, Dolby Digital Plus, Dolby TrueHD, DTS ou DTS-HD | Multi HDMI (Normal) | Le flux binaire Dolby Digital, Dolby Digital Plus, Dolby TrueHD, DTS ou DTS-HD est émis depuis le terminal HDMI OUT. Faites la configuration de l'enceinte sur l'amplificateur AV connecté, etc. |
| Dispositif compatible avec 3 canaux minimum d'entrées audio (non-compatible Dolby Digital, Dolby Digital Plus, Dolby TrueHD, DTS ou DTS-HD) | Multi HDMI (LPCM) | Les signaux audio à canaux multiples sont émis par le terminal HDMI OUT. Faites la configuration de l'enceinte avec les paramètres d'enceinte qui apparaissent après avoir sélectionné "Multi HDMI (LPCM)". Consultez la page 36. |
| Connexion HDMI à un TV et connexion audio numérique (coaxiale) à un amplificateur AV. | Sourdine | L'audio HDMI sera mis en sourdine, et le flux binaire Dolby Digital / DTS ou LPCM sera émis du terminal DIGITAL OUT selon le réglage "Sortie Numérique". Consultez la page 37. |

Sortie de signaux audio par le terminal HDMI OUT

| Type de disque | Format d'enregistrement audio | Paramètre "Sortie Audio HDMI" | |
|---------------------------------|-------------------------------|----------------------------------|--------------------------|
| | | Multi HDMI(Normal) | Multi HDMI(LPCM) |
| BD-vidéo | Dolby Digital | Dolby Digital* ¹ | Multi LPCM |
| | Dolby Digital Plus | Dolby Digital Plus* ¹ | Multi LPCM* ² |
| | Dolby TrueHD | Dolby TrueHD* ¹ | Multi LPCM* ³ |
| | DTS | DTS* ¹ | Multi LPCM |
| | DTS-HD | DTS-HD* ¹ | Multi LPCM* ⁴ |
| | LPCM | Multi LPCM | Multi LPCM |
| DVD-vidéo / DVD-RW/-R (mode VR) | Dolby Digital | Dolby Digital | Multi LPCM |
| | DTS | DTS | Multi LPCM |
| | LPCM | Multi LPCM | Multi LPCM |
| CD audio | | 2ch LPCM | 2ch LPCM |
| DTS-CD | | DTS | Multi LPCM |

*¹ Si le réglage "Mode Audio BD" est défini sur "Sortie Audio Mixte", l'audio sortira en multi LPCM. Consultez la page 36.

*² Signaux de sortie audio décodés à partir d'un sous-flux binaire indépendant.

*³ Signaux de sortie audio décodés à partir d'une suite Dolby Digital.

*⁴ Signaux de sortie audio décodés à partir d'une source DTS.

• Si le dispositif branché n'est pas compatible avec le HDMI BITSTREAM, l'audio sortira en multi LPCM ou en LPCM à deux canaux réduits par mixage selon la capacité du dispositif connecté, même si vous sélectionnez "Multi HDMI (Normal)" dans le réglage "Sortie Audio HDMI". Consultez la page 36.

Connexion à un Système Audio

- Lorsque vous changez les connexions, tous les dispositifs doivent être éteints.
- Voir le manuel accompagnant les dispositifs externes pour en savoir davantage.

Connexion Audio Analogique à 2 Canaux

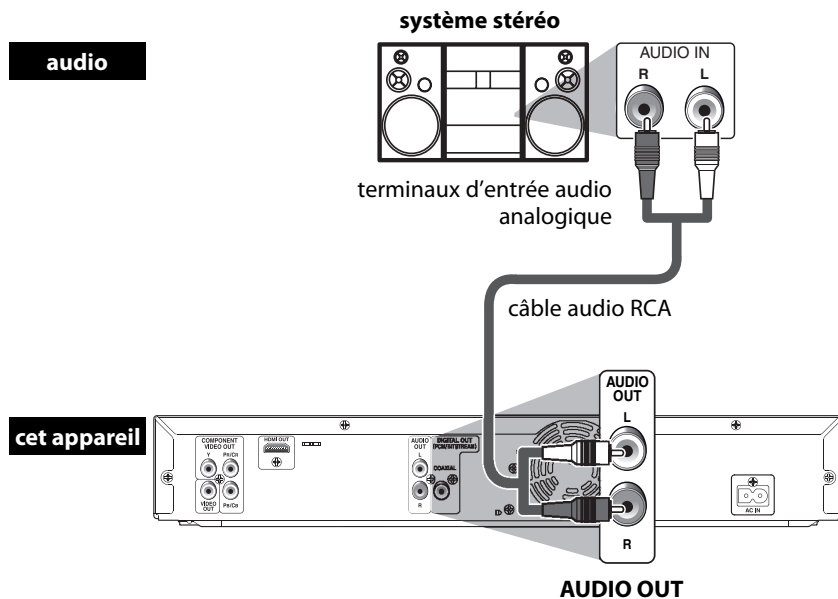

Connexion Audio Numérique

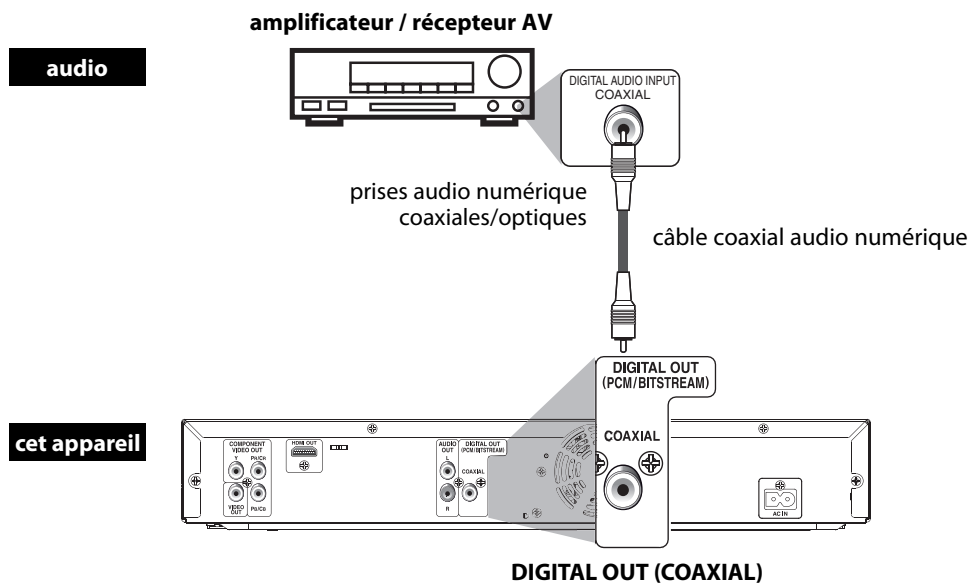

Les câbles fournis utilisés dans cette connexion sont les suivants:

- 1 câble audio RCA (G/D)

Veillez acheter les autres câbles nécessaires dans votre magasin le plus proche.

■ Sortie de signaux audio par le terminal DIGITAL OUT (COAXIAL)

Les signaux audio actuellement émis par le terminal HDMI OUT sortiront également du terminal DIGITAL OUT, mais le signal Dolby Digital sera émis au lieu de Dolby Digital Plus et Dolby TrueHD, et le signal DTS sera émis au lieu de DTS-HD.

Quand "Sourdine" est sélectionné dans le réglage "Sortie Audio HDMI", les signaux audio émis du terminal HDMI OUT seront mis en sourdine et les signaux audio émis du terminal DIGITAL OUT changent selon le réglage "Sortie Numérique".

Pour définir le réglage "Sortie Numérique", sélectionnez "Sourdine" dans le réglage "Sortie Audio HDMI".

| Type de disque | Format d'enregistrement audio | Paramètre "Sortie Numérique" | |
|---------------------------------|-------------------------------|------------------------------|-----------------|
| | | Train Binaire | PCM |
| BD-vidéo | Dolby Digital | Dolby Digital | 2ch Réduit LPCM |
| | Dolby Digital Plus | Dolby Digital | 2ch Réduit LPCM |
| | Dolby TrueHD | Dolby Digital | 2ch Réduit LPCM |
| | DTS | DTS* | 2ch Réduit LPCM |
| | DTS-HD | DTS* | 2ch Réduit LPCM |
| | LPCM | 2ch Réduit LPCM* | 2ch Réduit LPCM |
| DVD-vidéo / DVD-RW/-R (mode VR) | Dolby Digital | Dolby Digital | 2ch Réduit LPCM |
| | DTS | DTS | 2ch Réduit LPCM |
| | LPCM | 2ch Réduit LPCM | 2ch Réduit LPCM |
| CD audio | | 2ch LPCM | 2ch LPCM |
| DTS-CD | | DTS | 2ch Réduit LPCM |

* Pour les titres BD avec audio secondaire ou interactif, ces signaux audio seront émis en Dolby Digital quand toutes les conditions ci-énumérées sont remplies :

- Quand le réglage "Mode Audio BD" est défini sur "Sortie Audio Mixte".
- Quand le réglage "Sortie Audio HDMI" est défini sur "Sourdine".
- Quand le réglage "Sortie Numérique" est défini sur "Train Binaire".

Si les titres BD n'ont pas d'audio secondaire ou interactif, l'audio sera émis comme l'indique le tableau.

• Ce tableau ne s'applique que si le câble HDMI est connecté ou si "Sourdine" est sélectionné dans le réglage "Sortie Audio HDMI".

Remarque

- Afin d'émettre le signal LPCM de sortie du terminal DIGITAL OUT en même temps que le signal audio HDMI, définissez le réglage "Mode Audio BD" sur "Sortie Audio Mixte" et définissez le réglage "Sortie Audio HDMI" sur "Multi HDMI(LPCM)".

Connexion du Cordon d'Alimentation

Une fois que vous aurez fait toutes les connexions nécessaires, branchez le cordon d'alimentation dans AC IN. Branchez ensuite le cordon d'alimentation dans la prise c.a.

Insérez fermement les fiches. Des connexions mal faites peuvent produire du bruit.

cet appareil

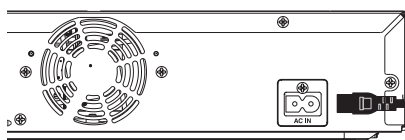

Prise c.a.

Cordon d'alimentation c.a. 120V, 60Hz

Les câbles fournis utilisés dans cette connexion sont les suivants:

- Cordon d'alimentation x 1

INFORMATIONS RELATIVES À LA LECTURE

Avant de commencer la lecture d'un disque, lire les informations suivantes.

Disques et Fichiers Lisibles

Cet appareil est compatible avec la lecture des disques fichiers suivants. Pour lire un disque / fichier, assurez-vous que celui-ci est conforme aux exigences en matière de code régional et systèmes de couleur décrits ci-après. Vous pouvez lire les disques qui portent les logos suivants. La lecture des autres types de disques n'est pas garantie.

| Disques lisibles | Logos |
|--|---|
| Disque Blu-ray - BD-vidéo (couche simple / double) - BD-RE (ver.2.1) (Enregistré en format BDMV) - BD-R (Enregistré en format BDMV) (Il est possible que les disques non finalisés ne puissent être lus.) |  |
| DVD-vidéo |  |
| DVD+RW (couche simple) |  |
| DVD+R (couche simple / double) |   |
| DVD-RW (disques finalisés uniquement) |  |
| DVD-R (disques finalisés uniquement) |  |
| CD-DA (CD audio) |  |
| CD-RW |   |
| CD-R |   |
| Kodak Picture CD |  |
| DTS-CD | |

| Fichiers lisibles | Média |
|-------------------|--|
| JPEG | DVD, CD-RW/-R, carte mémoire SD (comprend SDHC), carte miniSD, carte microSD |

| Cartes lisibles | Fichiers / données lisibles |
|--------------------------------|---|
| Carte mémoire SD (8 MB à 2 GB) | JPEG, commentaire image dans image, sous-titres ou autres suppléments pour BD-ROM profil 1ver.1.1 |
| Carte mémoire SDHC (4 GB) | |
| Carte miniSD (8 MB - 2 GB) | |
| Carte microSD (8 MB - 2 GB) | |

Remarque sur les Cartes Mémoire SD

- Ne pas retirer la carte mémoire SD ou éteindre l'appareil pendant la lecture du contenu de la carte. Ceci pourrait causer un mauvais fonctionnement ou la perte des données sur la carte.
- Veuillez conserver les cartes mémoire SD dans leur boîtier lorsque vous ne les utilisez pas.
- N'essayez pas d'ouvrir ni de modifier la carte.
- Ne touchez pas la surface du terminal avec les doigts ou un métal quelconque.
- Ne fixez pas d'étiquettes ou d'autocollants sur les cartes.
- Ne pas retirer l'étiquette d'origine sur les cartes mémoire SD.
- Cet appareil accepte la carte mémoire SD avec le système de fichier FAT12/FAT16 et la carte mémoire SDHC avec le système de fichier FAT32.
- Cet appareil peut ne pas lire les cartes mémoire SD formatées sur un ordinateur. Si tel est le cas, reformatez les cartes mémoire SD sur cet appareil et essayez à nouveau.
- Cet appareil ne prend pas en charge les cartes mémoire miniSDHC et microSDHC.
- Pour la carte miniSD et microSD, l'adaptateur est indispensable.

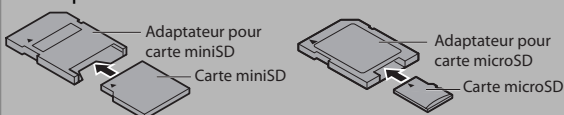

- Des portions de ce produit sont protégées par la loi sur le droit d'auteur et sont fournies sous licence par ARIS / SOLANA / 4C.

Disques et Fichiers non Lisibles

Les disques suivants ne sont pas lus sur cet appareil.

- CD-ROM
- DVD-RAM
- DVD-audio
- HD DVD
- disques non finalisés
- BD-RE/-R enregistrés en format BDAV
- DVD/CD/carte mémoire SD contient des fichiers audio MP3 et Windows Media™ et DivX®
- super CD audio - Seul le son enregistré sur la couche normale du CD peut être lu. Le son enregistré sur la couche super CD audio haute densité n'est pas lu.
- La lisibilité de bi-disques n'est pas garantie.
- CD-I (disques compacts interactifs)
- VSD (disque simple vidéo)
- BD-RE (ver.1 / ver.3)
- CD vidéo
- SVCD

Systèmes de Couleur

Les BD-vidéo et les DVD-vidéo sont enregistrés selon des systèmes de couleurs différents dans le monde entier. Le système de couleur le plus courant est NTSC (principalement utilisé aux États-Unis et au Canada). Cet appareil adopte le système de couleur NTSC de sorte que le disque que vous souhaitez lire doit être enregistré dans ce système. Vous ne pouvez pas lire de disques enregistrés dans d'autres systèmes de couleur.

Codes Régionaux

Cet appareil a été conçu pour lire les disques BD-vidéo de la région A et les disques vidéo en DVD de la région "1" ou "ALL". Vous ne pouvez pas lire des disques BD-vidéo ou DVD-vidéo marqués pour d'autres régions. Repérez les symboles qui se trouvent sur la droite de votre BD-vidéo ou de votre DVD-vidéo. Si ces symboles de région n'apparaissent pas sur votre BD-vidéo ou votre DVD-vidéo, cet appareil ne pourra pas lire le disque. La lettre ou le chiffre à l'intérieur du globe désigne la région dans le monde. Un BD-vidéo ou un DVD-vidéo étiqueté pour une région en particulier ne peut être lu que sur un appareil portant le même code de région.

BD-vidéo



DVD-vidéo



Structure du Contenu du Disque / de la Carte Mémoire SD

Le contenu d'un BD / DVD est généralement divisé en titres. Les titres peuvent être subdivisés en chapitres.

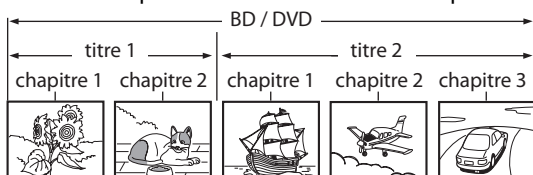

Les CD audio sont divisés en pistes.



Les disques de données ou les cartes mémoire SD contiennent des images JPEG, qui sont divisées en dossiers, et ces dossiers sont sous-divisés en fichiers.

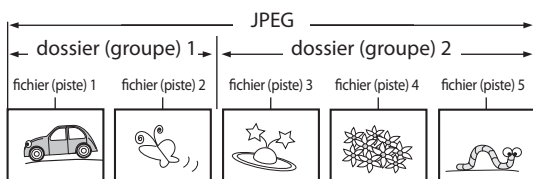

Affichage à l'Écran

Vous pouvez vérifier les informations du disque en cours en appuyant sur **[DISPLAY]**.

Pour activer l'écran, appuyez sur **[DISPLAY]** pendant la lecture. Chaque fois que vous appuyez sur **[DISPLAY]**, les informations changent. En fonction du support utilisé, les informations varieront.



arrêt → Information sur le titre / chapitre
 → Information sur le titre (temps écoulé)
 → Information sur le titre (temps restant)
 → Information HDMI → arrêt



arrêt → Information sur le chapitre (temps écoulé)
 → Information sur le chapitre (temps restant)
 → Information sur le titre (temps restant)
 → Information sur le débit binaire
 → Information sur HDMI → arrêt



arrêt → Information sur la piste (temps écoulé)
 → Information sur la piste (temps restant)
 → Information sur le disque* (temps écoulé)
 → Information sur le disque* (temps restant)
 → Information sur HDMI → arrêt

(*non disponible pendant la lecture d'un programme ou la lecture aléatoire)

JPEG

arrêt → Information sur le nom de fichier
 → Information sur le fichier → Information sur HDMI
 → arrêt

• Pendant la lecture d'un programme ou la lecture aléatoire, dans le cas des CD audio et des JPEG, l'indication sera affichée après l'information de la piste / du fichier.

■ Information sur le chapitre



<Information sur le titre / chapitre, pour les disques BD>



- 1 Numéro du chapitre en cours de lecture / Nombre total de chapitres
- 2 Temps écoulé / Temps restant du chapitre en cours
- 3 Indique qu'il y a des images à angles multiples disponibles pour la scène
- 4 Statut de la lecture en cours
- 5 Numéro du titre en cours
- 6 Réglage de répétition actuel (Uniquement lorsque le paramètre de répétition est actif) (C: Répétition de chapitre, T: Répétition de titre, AB : A-B répété)

■ Information sur le titre



- 1 Numéro du titre en cours de lecture / Nombre total de titres
- 2 Temps écoulé / Temps restant du titre en cours de lecture

■ Information du débit binaire



<Pour DVD-RW/-R en mode VR>



- 1 Taux binaire (La quantité de données vidéo en cours de lecture)
- 2 Numéro de la couche (Uniquement pour les disques à deux couches) (L0 : Couche 0 en lecture. L1 : Couche 1 en lecture)
- 3 Type de titre (ORG: original, PL: liste)

■ Information sur la piste/le fichier



- 1 Numéro de la piste (fichier) en cours de lecture / Nombre total de pistes (fichiers)
- 2 Temps écoulé / Temps restant de la piste en cours de lecture
- 3 Indication de la lecture de la carte mémoire SD
- 4 Réglage de répétition actuel (Uniquement lorsque le paramètre de répétition est actif) (T: Répétition de la piste/du fichier, G: Répétition du groupe, A: Répétition de tout, AB : A-B répété)

■ Information sur le disque



- 1 Numéro de la piste en cours / Nombre total de pistes
- 2 Temps écoulé / Temps restant du disque en cours de lecture

■ Information sur le nom du fichier



- 1 Icône du média et nom du fichier
 : Fichier JPEG

■ Informations sur HDMI

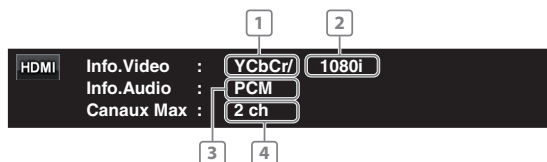

- 1 Format vidéo HDMI
- 2 Résolution de la sortie d'image HDMI
- 3 Format audio HDMI
- 4 Nombre maximum de canaux audio compatibles avec le dispositif connecté

Remarque

- Si HDMI n'est pas connecté, "---" sera affiché pour de l'information sur HDMI.

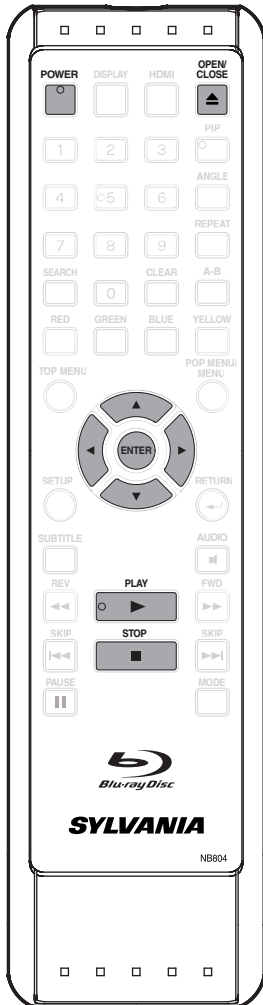

- 1 Appuyez sur [POWER].**
- 2 Allumez le TV et sélectionnez l'entrée appropriée du TV pour connecter l'appareil.**
- 3 Appuyez sur [OPEN / CLOSE ▲] pour ouvrir le tiroir à disque.**
- 4 Placez le disque sur le tiroir à disque, l'étiquette tournée vers le haut.**

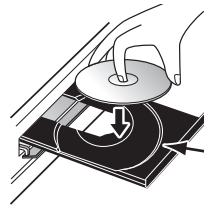

Alignez le disque avec le guide du tiroir.

- 5 Appuyez sur [OPEN / CLOSE ▲] pour fermer le tiroir à disque.**

Il faudra peut-être un moment pour télécharger le disque.

La lecture peut commencer automatiquement sur certains disques.

- 6 Appuyez sur [PLAY ►] pour commencer la lecture.**
Pour plusieurs disque BD-vidéo et DVD-vidéo, un écran de menu peut apparaître. Dans ce cas, utilisez [▲ / ▼ / ◀ / ▶] pour sélectionner l'item voulu, puis appuyez sur [ENTER].

- 7 Appuyez sur [STOP ■] pour interrompre la lecture temporairement.**
Consultez "Reprendre la Lecture" à la page 21.
Pour éjecter le disque:
Appuyez sur [OPEN / CLOSE ▲] pour ouvrir le tiroir à disque, puis retirez le disque avant de fermer le lecteur.

Remarque

- peut apparaître dans le coin supérieur droit de l'écran télévisé si l'opération est interdite par le disque ou par cet appareil.
- Pendant la lecture de disque à deux couches, il peut y avoir un arrêt momentané sur les images. Ceci survient lorsque la première couche passe à la deuxième couche. Ceci n'est pas un fonctionnement défectueux.
- L'opération peut varier lorsque vous lisez un BD-vidéo et DVD-vidéo avec le menu du disque. Veuillez vous reporter au manuel accompagnant le disque pour de plus amples informations.

Opérations au Moyen du Menu Titre, du Menu Disque et du Menu Éclair



Plusieurs disques BD-vidéo et DVD-vidéo comportent un menu titre (BD-vidéo/DVD-vidéo), un menu disque (DVD-vidéo) ou un menu éclair (BD-vidéo) qui vous guide parmi les fonctions disponibles du disque. Le contenu des menus peut différer selon le disque.

Menu titre (BD-vidéo / DVD-vidéo)

- 1 Appuyez sur [TOP MENU].
• Le menu titre apparaîtra.
- 2 Utilisez [▲ / ▼ / ◀ / ▶] pour sélectionner un item, ensuite appuyez sur [ENTER].
- 3 Appuyez sur [TOP MENU] pour quitter.

Menu du disque (DVD-vidéo)

- 1 Appuyez sur [POP MENU / MENU].
• Le menu du disque apparaîtra.
- 2 Utilisez [▲ / ▼ / ◀ / ▶] pour sélectionner un item, ensuite appuyez sur [ENTER].
- 3 Appuyez sur [POP MENU / MENU] pour quitter.

Menu éclair (BD-vidéo)

• Il s'agit d'une option spéciale offerte sur certains BD. Lorsque vous appuyez sur [POP MENU / MENU], un menu contextuel apparaît à l'écran, sans que la lecture ne s'interrompe.

- 1 Durant la lecture de BD-vidéo, appuyez sur [POP MENU / MENU].
• Le menu éclair apparaîtra.
- 2 Utilisez [▲ / ▼ / ◀ / ▶] pour sélectionner un item, ensuite appuyez sur [ENTER].
- 3 Appuyez sur [POP MENU / MENU] pour quitter.

Remarque

• Le contenu des menus et les opérations correspondantes peuvent varier selon les disques. Veuillez vous reporter au manuel accompagnant le disque pour de plus amples informations.

Lecture d'un Disque DVD-RW/-R en Mode VR



Lors de la lecture d'un disque DVD-RW/-R en mode VR, vous pouvez choisir "Original" ou "Playlist" si le disque contient un "Playlist".

- 1 En mode arrêt, appuyez sur [POP UP MENU / MENU] pour faire apparaître le menu du DVD.
- 2 Utilisez [◀ / ▶] pour sélectionner "Original" ou "Playlist".

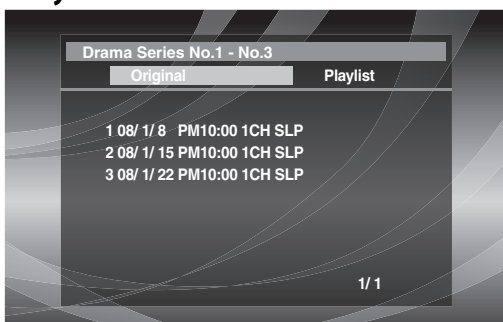

- 3 Utilisez [▲ / ▼] pour sélectionner le titre voulu, ensuite appuyez sur [ENTER].

Remarque

- "Original" est le titre de ce qui est enregistré sur le disque.
- "Playlist" est une version éditée de "Original".
- Le menu DVD varie en fonction des disques.
- Si le disque ne contient pas de "Playlist", "Playlist" ne s'affichera pas sur le menu DVD.

Pause

- 1 Pendant la lecture, appuyez sur [PAUSE II].
• La lecture s'arrêtera.



- 2 Appuyez sur [PLAY ▶] pour reprendre la lecture normale.

Remarque

• Pour les BD et DVD, réglez "Arrêt sur Image" à "Trame" dans le menu "Video" si les images en mode pause sont troubles (consultez la page 35).

Reprendre la Lecture

- 1 Pendant la lecture, appuyez sur [STOP ■].
• Le message de reprise apparaîtra à l'écran.



p.ex.) BD

- 2 Appuyez sur [PLAY ▶].
• Dans quelques secondes, la lecture reprendra depuis le point où elle a été interrompue. Pour annuler la reprise de la lecture et recommencer la lecture du disque depuis le début, appuyez à nouveau sur [STOP ■] pendant que la lecture est interrompue.

Remarque

- Reprendre la lecture n'est pas disponible pour les BD compatibles avec les applications Java (BD-Java).
- L'information de reprise sera sauvegardée même s'il y a une interruption de courant.
- Si vous ouvrez le compartiment à disque ou appuyez sur [STOP ■] une fois de plus en mode arrêt, les informations de reprise seront effacées.
- Si vous passez du mode "Disque" au mode "Mémoire SD", les informations de reprises seront effacées.
- Si vous changez le réglage de la "Niveau nominal BD" ou de la "Niveau nominal DVD" dans le menu "Parent", l'information inscrite sera effacée.
- Dans le cas des cartes mémoire SD, si le plateau du disque est ouvert ou si l'appareil est éteint, l'information inscrite sera effacée.

Lecture d'un CD audio et d'un Disque Contenant des Fichiers JPEG.



1 Insérez un CD audio ou un disque avec fichiers JPEG.

- La liste des fichiers apparaîtra à l'écran.
- Si la liste n'apparaît pas automatiquement, appuyez sur [POP MENU / MENU].
- Appuyez sur [POP MENU / MENU] pour quitter et reprendre la liste des fichiers.

2 Utilisez [▲ / ▼] pour sélectionner le dossier ou le fichier voulu, puis appuyez sur [ENTER].

Utilisez [◀ / ▶] pour revenir et avancer entre les hiérarchies.

- Si vous appuyez sur [ENTER] sur le fichier souhaité, la lecture commencera.

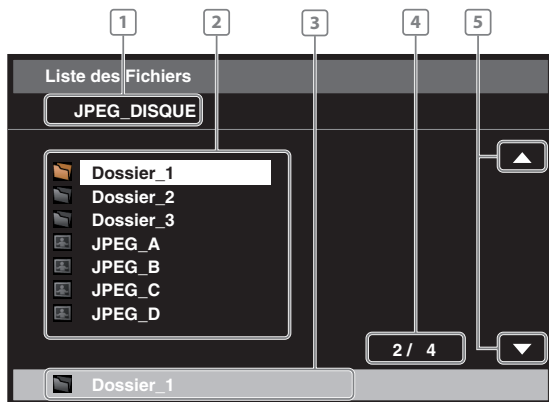

p.ex.) JPEG

- 1 CD audio : "CD-DA" s'affichera.**
JPEG : Nom du dossier en cours de lecture (Le nom du disque ou de la carte mémoire SD sera affiché pour les premières hiérarchies).
- 2 CD audio : Liste des numéros de piste et des durées.**
JPEG : Liste des noms de fichiers/dossiers sur le dossier/disque en cours de lecture
- 3 CD audio : Numéro de piste choisie et durée.**
JPEG: Nom du fichier/dossier sélectionné
- 4 Page en cours/nombre total de pages**
- 5 Indication de la page précédente/suivante.**
 - Utilisez [SKIP ◀◀ / ▶▶] pour revenir et avancer entre les pages.
 - Appuyez sur [TOP MENU] pour revenir au premier item.

Icons:

: Dossier

: Piste de CD audio

: Fichier JPEG

Il est recommandé d'enregistrer les fichiers qui seront lus sur cet appareil en respectant les spécifications suivantes:

<JPEG>

- Limite supérieure : 2 560 x 1 900 dots
(le sous-échantillon est 4:4:4)
5 120 x 3 840 dots
(le sous-échantillon est jusqu'à 4:2:2)
- Limite inférieure : 32 x 32 dots
- Grandeur maximum de l'image : 12 MB

Remarque

- Le système peut reconnaître jusqu'à 255 dossiers/999 fichiers sur CD, 999 dossiers/9999 fichiers sur DVD et sur carte mémoire SD.
- Le nom du dossier et du fichier peut comporter jusqu'à 28 caractères. Les caractères ne pouvant être reconnus seront remplacés par des astérisques.
- Une hiérarchie de 9 et plus sur CD ne peut être affichée et une hiérarchie de 10 et plus sur DVD, carte mémoire SD ne peut être affichée.
- Les fichiers dont l'extension est différente de ".jpg / .jpeg (JPEG)" ne seront pas affichés.
- Les listes peuvent contenir certains dossiers ou fichiers non lisibles en raison de leur statut d'enregistrement.
- Les fichiers JPEG de haute résolution prennent plus de temps à afficher.
- Ce lecteur ne peut lire les fichiers JPEG progressifs (fichiers JPEG sauvegardés en format progressif).
- Ce lecteur reconnaît des noms de fichiers jusqu'à 8 caractères sur la carte mémoire SD. Les caractères en plus, ne seront pas affichés.
- Pour la lecture de la carte mémoire SD, reportez-vous au chapitre "Lecture de la Carte Mémoire SD" aux pages 23-24.

Kodak Picture CD

JPEG

Cet appareil lit également sans problème les fichiers JPEG stockés sur les Kodak Picture CD. Profitez d'une excellente qualité d'image en insérant le CD photos dans l'appareil et en visionnant sur votre téléviseur. Cet appareil accepte jusqu'à la version 7.0 des Kodak Picture CD. Pour de plus amples informations sur les Kodak Picture CD, communiquez avec un magasin offrant le service de développement Kodak Inc.

1 Lorsqu'un Kodak Picture CD est inséré dans cet appareil, son menu apparaît automatiquement à l'écran.

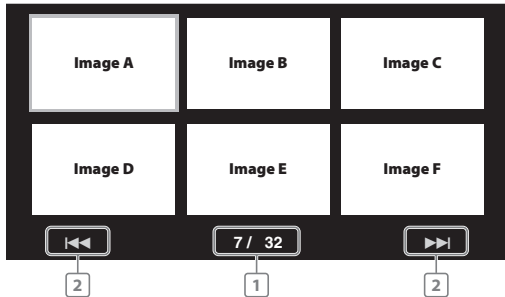

1. Numéro de la piste en cours / Nombre total de pistes
2. Indication de la page précédente / suivante
 - En mode arrêt, appuyez sur [POP MENU / MENU] pour faire apparaître le menu du Kodak Picture CD.

2 Utilisez [▲ / ▼ / ◀ / ▶] pour sélectionner la piste à lire, ensuite appuyez sur [PLAY ▶] ou [ENTER].

- Une image de la piste sélectionnée s'affichera et passera à la prochaine.
- Utilisez [SKIP ◀◀ / ▶▶] pour revenir et avancer entre les pages.

3 Appuyez sur [STOP ■] pour interrompre la lecture.

Conseils pour la Lecture JPEG / Kodak Picture CD

- Chaque fois que vous appuyez sur [ANGLE], l'image est tournée à 90 degrés dans le sens horaire.
- Pour modifier l'effet visuel de lecture d'image, appuyez une fois sur [MODE], puis sur [◀ / ▶] ou [ENTER] pour basculer entre "Insérer/Supprimer" et "Fondu Entrée/Sortie". Le changement de grandeur pourrait ne pas agir sur certains fichiers (p. ex., des fichiers avec des images de petites dimensions).
- Pour modifier la dimension d'une image en lecture, pendant la lecture en mode JPEG / Kodak. Appuyez deux fois sur [MODE], puis utilisez [▲ / ▼ / ◀ / ▶] ou [ENTER] pour basculer entre "Normal" (100 %) et "Bas" (95 %). Le changement de grandeur pourrait ne pas agir sur certains fichiers (p. ex., des fichiers avec des images de petites dimensions).

Lecture de la Carte Mémoire SD

JPEG

Vous pouvez lire les fichiers en format JPEG, et sur une carte mémoire SD. Avec la carte mémoire SD, vous pouvez également profiter du contenu complémentaire d'un BD-ROM profil 1 ver.1.1, qu'il est possible de télécharger depuis l'Internet. Vous pouvez conserver le contenu d'une carte mémoire SD par l'entremise d'un ordinateur et la lire avec un le BD-vidéo. Pour de plus amples informations sur le contenu complémentaire, consultez le livret accompagnant le disque.

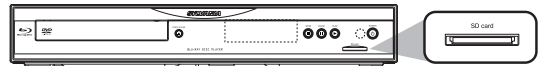

■ Programmation du mode média

1 En mode arrêt, appuyez sur [SETUP].

2 Utilisez [▲ / ▼] pour sélectionner , ensuite appuyez sur [ENTER].

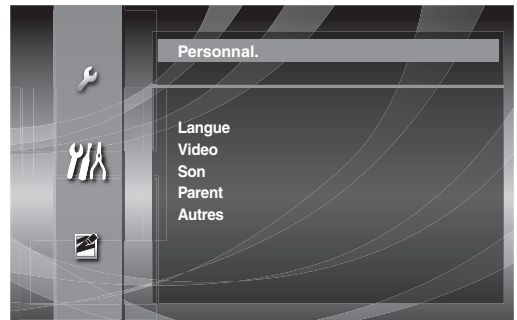

3 Utilisez [▲ / ▼] pour sélectionner , ensuite appuyez sur [ENTER].

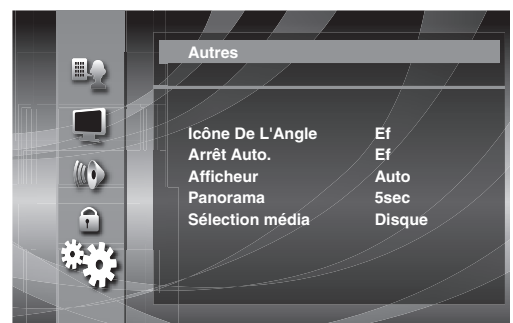

4 Utilisez [▲ / ▼] pour sélectionner le réglage "Sélection média".

- 5** Appuyez sur [ENTER] de manière répétée pour sélectionner "Mémoire SD".

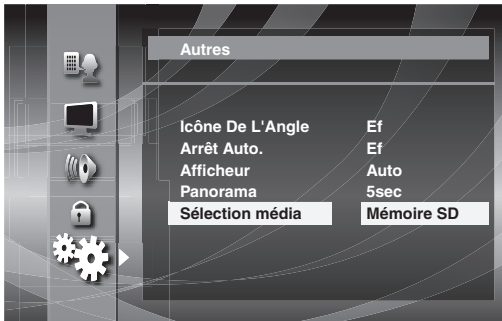

- Ceci placera l'appareil en mode "Mémoire SD". Pour la lecture du contenu d'un disque, quittez le mode "Mémoire SD" en sélectionnant "Disque".

- 6** Appuyez sur [SETUP] pour quitter.

Insertion de la Carte Mémoire SD et Lecture

- 1** Insérez la carte mémoire SD dans la fente pour SD card avec l'étiquette tournée vers le haut, jusqu'à ce que vous entendiez un déclic.

La liste des fichiers apparaîtra.

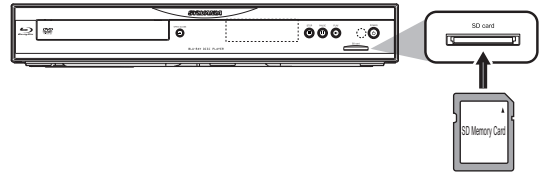

- 2** Suivez l'étape 2 dans le chapitre "Lecture d'un CD audio et d'un Disque Contenant des Fichiers JPEG." à la page 22.

Retrait de la Carte Mémoire SD

- 1** En mode arrêt, poussez la carte mémoire SD puis retirez lentement votre doigt.

- 2** Saisissez la carte et tirez-la hors de la fente pour SD card.

Cartes Compatibles:

- Carte mémoire SD (8 MB - 2 GB)
- Carte mémoire SDHC (4 GB)
- Carte miniSD (8 MB - 2 GB)
- Carte microSD (8 MB - 2 GB)
- Un adaptateur sera nécessaire pour les cartes mémoire miniSD et microSD.

Remarque

- Ne pas retirer une carte mémoire pendant la lecture.
- Cet appareil accepte la carte mémoire SD avec le système de fichier FAT12/FAT16 et la carte mémoire SDHC avec le système de fichier FAT32.
- Ne pas supprimer de dossiers ou de fichiers sur une carte mémoire SD avec votre ordinateur. Cet appareil pourrait ne plus être en mesure de lire la carte mémoire SD.
- Ce lecteur reconnaît des noms de fichiers jusqu'à 8 caractères sur la carte mémoire SD. Les caractères en plus, ne seront pas affichés.

Avance Rapide / Retour Rapide



1 Pendant la lecture, appuyez sur [FWD ►►] plusieurs fois pour avancer en mode rapide.

Pendant la lecture, appuyez sur [REV ◀◀] plusieurs fois pour retourner en arrière en mode rapide.

Chaque fois que vous appuyez sur [FFW ►►] ou sur [REV ◀◀], la vitesse de lecture change.

2 Appuyez sur [PLAY ►] pour reprendre la lecture normale.

Remarque

- Pour BD et DVD, la vitesse approximative de la lecture en avance ou retour rapide est 1 (2x), 2(8x), 3 (20x), 4 (50x) et 5 (100x).
- Pour les CD audio, la vitesse approximative est 1 (2x), 2 (8x) et 3 (30x).
- Pour les CD audio, l'avance rapide avant/arrière entre différents pistes n'est pas disponible pendant la lecture du programme ou la lecture en mode aléatoire.

Avance Lente Lecture



1 Pendant la lecture, appuyez sur [PAUSE II]. Appuyez ensuite sur [FFW ►►].

Chaque fois que vous appuyez sur [FFW ►►], la vitesse de lecture changera.

2 Appuyez sur [PLAY ►] pour reprendre la lecture normale.

Remarque

- La vitesse approximative de la lecture au ralenti est 1(1/16x), 2(1/8x), 3(1/2x).
- Seule l'avance pas à pas est disponible.
- Définissez le réglage "Arrêt sur Image" sur "Trame" dans le menu "Video" si les images en mode de lecture au ralenti sont brouillées (reportez-vous à la page 35).

Lecture Pas à Pas



1 En mode pause, appuyez sur [PAUSE II] à plusieurs reprises.

Chaque fois que vous appuyez sur [PAUSE II], la lecture avancera pas à pas.

2 Appuyez sur [PLAY ►] pour reprendre la lecture normale.

Remarque

- Seule l'avance pas à pas est disponible.
- Définissez le réglage "Arrêt sur Image" sur "Trame" dans le menu "Video" si les images en mode de lecture pas à pas sont brouillées (reportez-vous à la page 35).

Répétition de la Lecture

Available repeat functions vary depending the discs.

1 Pendant la lecture, appuyez sur [REPEAT] plusieurs fois pour sélectionner la fonction souhaitée de répétition.

| Mode répétition | Support disponible |
|--|--------------------|
| Répétition de Chapitre | |
| Répétition du chapitre en cours de lecture. | |
| Répétition de Titre | |
| Répétition du titre en cours de lecture. | |
| Répétition de Piste | |
| Répétition de la piste en cours de lecture. | |
| Répétition de Groupe | |
| Répétition de groupe | |
| Répétition Tous | |
| La lecture de toutes les pistes sur le média sera répétée. | |

Remarque

- Le réglage de répétition sera annulé lorsque vous arrêterez la relecture.
- Le réglage répété du chapitre, titre, piste ou groupe sera effacé lorsque vous changerez de chapitre, de titre, de piste / fichier ou de dossier.
- La répétition de la lecture ne fonctionne pas pendant une répétition de lecture de séquence (A-B).
- La répétition de chapitre et de titre n'est pas disponible avec certaines scènes.

A-B Répété



Vous pouvez relire une certaine partie (entre le point A et le point B) de façon répétée.

1 Durant la lecture, appuyez sur [A-B] à l'endroit où vous souhaitez que la lecture reprenne, point A.

2 Durant la lecture, appuyez sur [A-B] à l'endroit où vous souhaitez que la lecture s'arrête, point B.

Dès que vous avez défini le point B, la partie entre le point A et le point B commencera la lecture à plusieurs reprises.

- Pour annuler la répétition A-B, appuyez sur [A-B] une fois de plus.

Remarque

- Le point B doit être défini dans le même titre ou la même piste que le point A.
- La répétition de séquence A-B n'est pas disponible avec certaines scènes.
- Pour annuler le point A programmé, appuyez sur [CLEAR].
- La répétition A-B ne fonctionne pas pendant la lecture de chapitre, titre, piste, groupe ou répétition de tous.

Paramètre PIP (Picture-in-Picture)



Certaines BD-vidéo disposent de la fonction PIP (incrustation d'image) vous permettant d'afficher une deuxième image en surimpression sur la vidéo. Vous pouvez commander l'affichage de la deuxième image en appuyant sur [PIP] quand la scène contient cette seconde image.

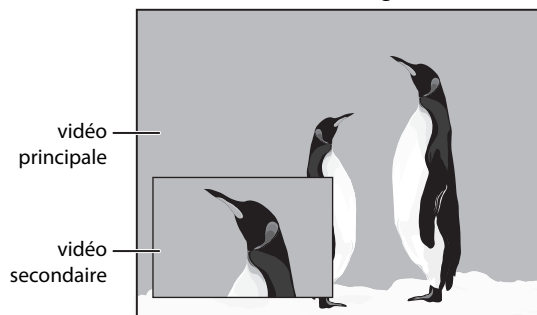

1 Pendant la lecture, appuyez sur [PIP].

Les informations correspondant à la fonction PIP s'afficheront.

2 Utilisez [▲ / ▼] pour sélectionner l'image secondaire que vous souhaitez montrer.

- Le vidéo secondaire sera présent à l'écran et l'audio secondaire sera une sortie.

3 Appuyez sur [RETURN ↵] ou [PIP] pour supprimer les informations correspondant à la fonction PIP.

Remarque

- L'audio secondaire ne sera pas une sortie lorsque l'audio secondaire est réglé à "HF" ou lorsque "Mode Audio BD" est réglé à "Sortie Audio HD". Référez-vous à la section "Alternance des Pistes Sonores Audio" en page 29 et à la section "Réglage du Mode Audio BD" en page 30.

Programmation de la Lecture



Vous pouvez programmer l'ordre de lecture du disque.

1 En mode arrêt, appuyez sur [MODE].

- L'écran de programmation apparaîtra.

2 Utilisez [▲ / ▼] pour sélectionner une piste / un fichier, puis appuyez sur [ENTER].

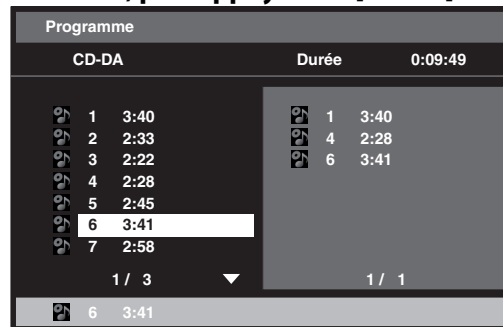

p.ex.) CD audio

- Pour les disque avec fichiers JPEG, utilisez [▲ / ▼] pour sélectionner un dossier, puis appuyez d'abord sur [ENTER]. Ensuite, utilisez [▲ / ▼] pour sélectionner un fichier, puis appuyez sur [ENTER].
- Appuyez sur [CLEAR] pour effacer le dernier fichier du programme.
- Utilisez [▲ / ▼] pour sélectionner "Annul Tout" au bas de la liste pour effacer toutes les pistes / tous les fichiers du programme.
- La piste / le fichier programmé est affiché dans le coin droit de l'écran.
- Si le programme au complet ne peut être affiché à l'écran, "▼" ou "▲" s'affiche.
- Utilisez [◀ / ▶] pour revenir au début de la hiérarchie des dossiers.
- Si huit pistes / fichiers ou plus ont été programmés, utilisez [SKIP ◀◀ / ▶▶] pour voir toutes les pistes / tous les fichiers.

3 Appuyez sur [PLAY ▶] pour commencer la lecture de programme.

- La lecture du programme débutera.

Remarque

- En cours de la lecture du programme, appuyez une fois sur [STOP ■] pour définir le point de reprise, puis appuyez sur [PLAY ▶] pour reprendre la lecture du programme à l'endroit où [STOP ■] a été enfoncé (CD audio) ou depuis le début du fichier où [STOP ■] a été enfoncé (JPEG).
- Pendant la lecture du programme, appuyez deux fois sur [STOP ■] pour afficher l'écran de programmation. Pour retourner à la lecture de programme normale, appuyez sur [RETURN ↵] pour quitter l'écran de programmation, puis appuyez sur [PLAY ▶].
- Si vous ouvrez le plateau de disque et que vous enlevez la carte mémoire SD ou si vous éteignez l'appareil, le programme sera effacé.
- Il est possible d'entrer 99 pistes/fichiers.
- Pour répéter la lecture de la piste/du fichier du programme en cours de lecture, appuyez sur [REPEAT] plusieurs fois, jusqu'à ce que "Piste" apparaisse pendant la lecture. Pour répéter la lecture du programme au complet, appuyez sur [REPEAT] plusieurs fois, jusqu'à ce que "Tout" apparaisse pendant la lecture.
- La lecture à partir d'une piste / d'un fichier bien précis et la lecture aléatoire ne sont pas disponibles en cours de lecture d'un programme.

Lecture Aléatoire



Cette fonction défait l'ordre établi des pistes / fichiers et règle la lecture en mode aléatoire.

1 En mode arrêt, appuyez sur [MODE] à deux reprises.

- L'écran de lecture aléatoire apparaîtra.

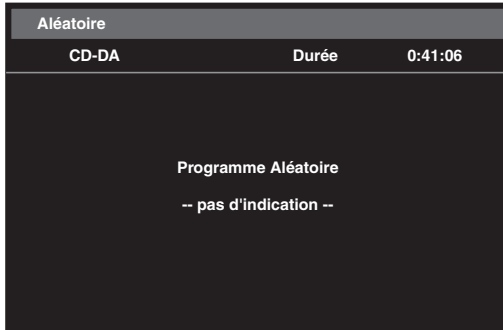

p.ex.) CD audio

2 Appuyez sur [PLAY ►] pour commencer la lecture aléatoire.

Remarque

- En cours de la lecture aléatoire, appuyez une fois sur [STOP ■] pour définir le point de reprise, puis appuyez sur [PLAY ►] pour reprendre la lecture aléatoire à l'endroit où [STOP ■] a été enfoncé (CD audio) ou depuis le début du fichier où [STOP ■] a été enfoncé (JPEG).
- Pendant la lecture aléatoire, appuyez deux fois sur [STOP ■] pour afficher l'écran de lecture aléatoire. Pour annuler la lecture aléatoire, appuyez sur [MODE] pendant que l'écran de lecture aléatoire est affiché.
- Pour répéter la lecture de la piste / du fichier selon la sélection aléatoire, appuyez sur [REPEAT] plusieurs fois, jusqu'à ce que "◀ Piste" apparaisse pendant la lecture. Pour répéter la lecture de la sélection aléatoire, appuyez sur [REPEAT] plusieurs fois, jusqu'à ce que "◀ Tout" apparaisse pendant la lecture.
- Vous ne pouvez pas revenir à la piste / au fichier précédent lorsque vous êtes en mode de lecture aléatoire.

Angle de Caméra



Certains disques BD-vidéo et DVD-vidéo contiennent des scènes qui ont été prises simultanément avec une caméra à angles multiples. Vous pouvez modifier l'angle de la caméra lorsque  apparaît à l'écran.

1 Appuyez sur [ANGLE] pendant la lecture.

- L'angle choisi s'affichera sur la barre d'affichage en haut de l'écran.

2 Utilisez [▲ / ▼] pour sélectionner l'angle voulu.



Remarque

- Si le paramètre "Icône De L'Angle" est sur "Hf" dans le menu "Autres",  n'apparaîtra pas. Consultez la page 41.

Utilisation de la fonction [SKIP ◀◀ / ▶▶]

- Pendant la lecture, appuyez sur [SKIP ▶▶] pour aller à la piste suivante. Appuyez dessus de manière répétée pour sauter les pistes suivantes. Appuyez sur [SKIP ◀◀] pour retourner au début de la piste en cours. Appuyez dessus de manière répétée pour aller aux pistes précédentes.**



















- Pour les fichiers JPEG files, appuyez sur [SKIP ◀◀] pour revenir au fichier précédent.

Remarque

- Pour BD et DVD, si le titre ne contient aucun fichier, [SKIP ◀◀ / ▶▶] change le titre.
- Pour des fichiers JPEG, [◀ / ▶] est également disponible.

Utilisation de la fonction [SEARCH]

Sous le mode [SEARCH], vous pouvez sélectionner les options de recherche suivantes.

| Mode de recherche | Media disponible |
|---|--|
|  /  Recherche Titre / Chapitre |    |
|  Recherche de Piste |   |
|  Recherche de Temps |     |
|  Recherche de Marque |     |

- Lors de la lecture, appuyez sur [SEARCH] à plusieurs reprises jusqu'à ce que votre mode de recherche souhaitée apparaisse.**
- Pour effectuer une recherche, entrez le numéro du chapitre, de la piste, du titre, du fichier ou le temps désiré en utilisant [les Toches numériques].**

- La recherche de chapitre, titre, piste ou durée débutera.
- Appuyez sur [CLEAR] pour effacer une entrée incorrecte.

Remarque

- Pendant la lecture d'un programme et la lecture aléatoire, les fonctions de recherche ne sont pas disponibles, sauf la recherche à l'aide de [SKIP ◀◀ / ▶▶].
- La recherche par temps est disponible uniquement sur le même piste, fichier ou titre.
- Pour BD, la recherche de chapitre et de temps est disponible uniquement pendant la lecture.

Recherche de marque

Cette fonction vous permet d'attribuer une marque particulière à un titre ou à une piste afin de les rappeler plus tard.

- Lors de la lecture, appuyez sur [SEARCH] à plusieurs reprises jusqu'à ce que le menu de paramétrage de la marque apparaisse.**
- Utilisez [◀ / ▶] pour sélectionner un numéro de marque (1 à 9).**

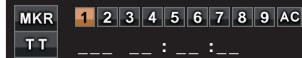

- Lorsque le disque parvient à l'endroit où vous voulez fixer une marque, appuyez sur [ENTER].**

- Le titre ou la piste et la durée écoulée apparaîtront à l'écran.

- Appuyez sur [SEARCH] ou [RETURN ↵] pour quitter.**

- Pour revenir à la marque plus tard, appelez le paramètre de la marque en appuyant sur [SEARCH] de manière répétée pendant la lecture ou en mode arrêt, et utilisez [◀ / ▶] pour sélectionner la marque voulue, puis appuyez sur [ENTER].**

Remarque

- Toutes les marques s'effacent dès que le tiroir à disque est ouvert, que le courant est coupé ou que "AC" est sélectionné à l'étape 2 et que la touche [ENTER] est enfoncée.
- Pour effacer une marque, utilisez [◀ / ▶] pour sélectionner le numéro de la marque à effacer et appuyez sur [CLEAR].
- Vous pouvez marquer jusqu'à 9 endroits.
- Pour BD, la recherche de marque entre deux titre différents n'est pas disponible.
- Pour BD, vous pouvez retourner à la marque uniquement pendant la lecture.

Vous pouvez sélectionner le format de l'audio et de la vidéo selon votre choix, en fonction du contenu du disque en cours de lecture.

Alternance des Sous-titres

Certains diques BD et DVD peuvent avoir des sous-titres en une ou plusieurs langues. Pour les disques disponibles en commerce, on trouvera les langues prises en charge sur la boîte. Suivez les étapes ci-dessous pour passer d'une langue de sous-titrage à une autre en cours de lecture.



1 Lors de la lecture, appuyez sur [SUBTITLE] à plusieurs reprises pour afficher "Primaire", "Secondaire" ou "Style sous-titres".

"Primaire": Règle le sous-titre de la vidéo principale.

"Secondaire": Règle le sous-titre de la vidéo secondaire.

"Style sous-titres": Règle le style du sous-titrage.

2 Utilisez [▲ / ▼] pour sélectionner le sous-titre ou style souhaité.



• Utilisez [◀ / ▶] pour basculer entre le réglage de sous-titre actuel et "Hf".

3 Appuyez sur [SUBTITLE] de manière répétée pour quitter.



1 Pendant la lecture, appuyez sur [SUBTITLE].

2 Utilisez [▲ / ▼] pour sélectionner le sous-titre voulu.



• Utilisez [◀ / ▶] pour basculer entre le réglage de sous-titre actuel et "Hf".

3 Appuyez sur [SUBTITLE] pour quitter.

Remarque

- Vous pouvez modifier les sous-titres sur certains disques depuis le menu du disque ou le menu contextuel. Appuyez sur [TOP MENU] ou [POP MENU / MENU] pour afficher le menu du disque ou le menu contextuel.
- Si un code de langue à quatre chiffres apparaît dans le menu des sous-titres, reportez-vous à "CODE DE LANGUE" à la page 45.
- Si le disque ne comporte pas de langue de sous-titre ou de style de sous-titre, "Non Disponible" s'affichera sur l'écran TV.
- Lors de la lecture d'une vidéo secondaire, le paramètre du premier sous-titre n'est pas disponible, sauf lorsqu'il n'y a pas de sous-titre pour la vidéo secondaire.
- Le réglage de sous-titre secondaire est uniquement disponible lors de la lecture de la vidéo secondaire.
- Si vous choisissez une langue ayant un code de langue à trois lettres, le code sera affiché chaque fois que vous modifiez le paramètre de la langue de sous-titre. Si vous optez pour une autre langue, c'est plutôt "----" qui apparaîtra (consultez la page 45).

Alternance des Pistes Sonores Audio

Certains disques BD et DVD contiennent de multiples suites audio. Souvent, elles sont offertes en plusieurs langues audio ou formats audio. Pour BD, l'audio disponible varie selon le réglage "Mode Audio BD". Consultez la page 36 pour de plus amples informations.



1 Lors de la lecture, appuyez sur [AUDIO] à plusieurs reprises pour afficher "Primaire" ou "Secondaire".

"Primaire": Règle l'audio de la vidéo principale.

"Secondaire": Règle l'audio de la vidéo secondaire.

2 Utilisez [▲ / ▼] pour sélectionner la suite ou le canal audio souhaité.



• Pour "Secondaire", utilisez [◀ / ▶] pour basculer entre le réglage audio actuel et "Hf".

3 Appuyez sur [AUDIO] de manière répétée pour quitter.



1 Pendant la lecture, appuyez sur [AUDIO].

2 Utilisez [▲ / ▼] pour sélectionner la suite ou le canal audio souhaité.

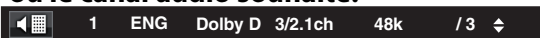

p.ex.) DVD-vidéo

• Pour CD audio, vous pouvez choisir les options suivantes.

"Stéréo": Les deux canaux, autant le droit et le gauche, sont actifs (stéréo)

"L-ch": Seul le canal gauche est actif

"R-ch": Seul le canal droit est actif

3 Appuyez sur [AUDIO] pour quitter.

Remarque

- Pour les DVD-RW/-R en mode VR avec système MTS (transmission multivoie de signaux sonores en télévision), vous pouvez alterner entre "1.Pral" (audio principal), "1. Sous" (audio secondaire) et "1.Pral/Sous" (audio principal et secondaire).
- L'audio secondaire ne sera pas une sortie lorsque le vidéo secondaire n'est pas présent à l'écran ou lorsque le "Mode Audio BD" est réglé à "Sortie Audio HD". (Pour certains disques BD, l'audio secondaire sera reproduit même si la vidéo secondaire est désactivée.)
- Le mode sonore ne peut être changé pendant la lecture des disques n'ayant pas été enregistrés en audio multiple.
- Certains disques permettent le changement du programme de langue audio sur leur menu. (Le fonctionnement varie selon les disques. Veuillez vous reporter au manuel accompagnant le disque.)
- [AUDIO] peut ne pas fonctionner sur certains disques avec des canaux ou des suites audio multiples (p. ex., un DVD sur lequel on peut modifier le paramètre audio dans son menu).
- Si vous sélectionnez une langue ayant un code de langue à trois lettres, le code sera affiché chaque fois que vous modifiez le paramètre de la langue audio. Si vous optez pour une autre langue, c'est plutôt "----" qui apparaîtra (consultez la page 45).
- Si un code de langue à quatre chiffres apparaît dans le menu des sous-titres, reportez-vous au chapitre "CODE DE LANGUE" à la page 45.
- Si le disque ne comporte pas de langue d'audio, "Not Available" s'affichera sur l'écran TV.
- Pour les DTS-CD (disque de musique 5,1), la sélection du flot ou du canal audio n'est pas disponible.

Réglage du Mode Audio BD



Il existe 2 manières de définir le réglage "Mode Audio BD"; soit émettre l'audio secondaire ou interactif accompagné de l'audio principal ou uniquement l'audio principal. Selon le réglage du mode, Dolby Digital, Dolby Digital Plus, Dolby TrueHD, DTS, ou DTS-HD la sortie change entre multi LPCM et flux binaire.

- 1 En mode arrêt et avec un BD inséré, appuyez sur [MODE].**
- 2 Utilisez [▲ / ▼] pour sélectionner le réglage voulu.**



"Sortie Audio Mixte":

Si disponibles, l'audio secondaire et interactif du BD-vidéo seront également en sortie, tout comme l'audio primaire.

- L'audio secondaire est l'audio de la vidéo secondaire (Commentaires du réalisateur, etc.) et l'audio interactif est celui des applications interactives (Lorsque vous cliquez sur un bouton, etc.).

"Sortie Audio HD":

Uniquement l'audio primaire sera en sortie. Réglez ce mode afin d'émettre l'audio Dolby Digital, Dolby Digital Plus, Dolby TrueHD, DTS ou DTS-HD de BD via connexion HDMI.

- 3 Appuyez sur [RETURN ↵] pour quitter.**

- Vous pouvez aussi régler le "Mode Audio BD" sur le menu de configuration. Consultez la page 36.

Remarque

- En mode "Sortie Audio Mixte", s'il n'existe pas d'audio secondaire ou interactif, l'audio sera émis en mode "Sortie Audio HD".
- En mode "Sortie Audio Mixte", même si vous avez émis "Multi HDMI(Normal)" dans le réglage "Sortie Audio HDMI", multi LPCM sera émis du terminal HDMI OUT pour l'audio BD. Consultez la page 14.
- En mode "Sortie Audio Mixte" avec audio HDMI émis, le LPCM à deux canaux réduits par mixage sera émis du terminal DIGITAL OUT pour l'audio BD.
- En mode "Sortie Audio Mixte" avec le réglage "Sortie Audio HDMI" défini sur "Sourdine" et le réglage "Sortie Numérique" défini sur "Train Binaire", DTS, DTS-HD et LPCM seront émis en Dolby Digital pour l'audio BD. Consultez la pages 14, 16.
- Vous pouvez également régler "Mode Audio BD" à partir du menu de configuration. Consultez la page 36.

Réglage de l'Image



Vous pouvez ajuster la qualité de l'image.

- 1 Pendant la lecture, appuyez sur [MODE].**
- 2 Utilisez [▲ / ▼] pour sélectionner l'item souhaité, puis utilisez [◀ / ▶] pour ajuster le paramètre.**



■ Niveau noir

Vous pouvez régler le réglage du niveau de noir pour rendre les parties noires de l'image selon la luminosité voulue. Vous pouvez sélectionner "Ef" ou "Hf".

"Ef": Montre l'image originale comme enregistrée.

"Hf": Rend les parties sombres plus lumineuses.

■ Réduction du bruit

Réduire le bruit de l'image en lecture.

"1": Exécute la réduction de bruit MPEG, ce qui réduit le bruit bloqué et le bruit d'insecte dans les sous-titres d'un film.

"2": Exécute la réduction de bruit 3D, ce qui détecte et supprime le bruit en comparant chaque image.

"3": Exécute la réduction de bruit MPEG et la réduction de bruit 3D.

- 3 Appuyez sur [RETURN ↵] de manière répétée pour quitter.**

Remarque

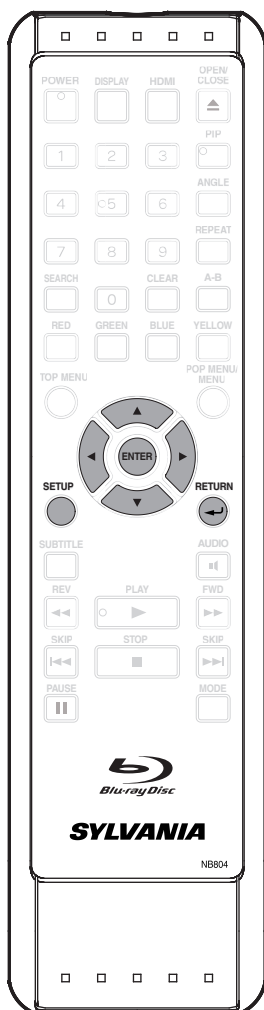

- Le réglage est conservé même lorsque vous éteignez le lecteur.
- Pour la lecture d'image à partir de la sortie HDMI, "Niveau noir" n'est pas efficace.
- Pour BD, la réduction de bruit n'est pas efficace.



L'utilisation du Menu de Configuration

Sous le menu de configuration, vous pouvez modifier les paramètres de l'audio, vidéo, langue, etc. Vous ne pouvez pas changer les paramètres pendant la lecture.



Rapide

Le menu " Rapide" contient des items provenant du menu " Personnel" qui peuvent être utilisés souvent.

- 1** En mode arrêt, appuyez sur [SETUP].
- 2** Utilisez [▲ / ▼] pour sélectionner , ensuite appuyez sur [ENTER].
- 3** Utilisez [▲ / ▼] pour sélectionner les items souhaités.



- 4** Suivez la procédure ci-dessous, en fonction des items de réglage.

- A) Si " " ne figure pas à droite des items de réglage quand vous mettez en valeur les items :
Appuyez sur [ENTER] de manière répétée pour modifier les options.
- B) Si " " figure à droite des items de réglage quand vous mettez en valeur les items :
 - 1) Appuyez sur [ENTER].
 - 2) Utilisez [▲ / ▼] pour sélectionner les options, ensuite appuyez sur [ENTER].
 - Utilisez [◀] ou [RETURN ←] pour revenir à l'écran précédent.

- 5** Appuyez sur [SETUP] pour quitter.



Personnal.

Le menu " Personnal." contient tous les items de réglage.

1 En mode arrêt, appuyez sur [SETUP].

2 Utilisez [▲ / ▼] pour sélectionner , ensuite appuyez sur [ENTER].

3 Utilisez [▲ / ▼] pour sélectionner la catégorie de réglage souhaitée, ensuite appuyez sur [ENTER].

 : Langue

 : Video

 : Son

 : Parent

 : Autres

- Pour le menu " Parent", suivez la procédure page 40.

4 Utilisez [▲ / ▼] pour sélectionner les items souhaités.

- Les paramètres non disponibles pour l'appareil courant apparaîtront en gris et vous ne pourrez les sélectionner.

5 Suivez la procédure ci-dessous, en fonction des items de réglage.

A) Si "▶" ne figure pas à droite des items de réglage quand vous mettez en valeur les items :

Appuyez sur [ENTER] de manière répétée pour modifier les options.

B) Si "▶" figure à droite des items de réglage quand vous mettez en valeur les items :

1) Appuyez sur [ENTER].

2) Utilisez [▲ / ▼] pour sélectionner les options, ensuite appuyez sur [ENTER].

- Utilisez [◀] ou [RETURN ←] pour revenir à l'écran précédent.

6 Appuyez sur [SETUP] pour quitter.

Langue



- Pour la manière de sélectionner les éléments de paramétrage et les options, voir “ Personnel.” page 32.



| Paramètres | Options |
|--|---|
| Son Règle la langue pour l’audio. | Original* / Anglais / Français / Espagnol / Allemand / Italien / Suédois / Hollandais / Russe / Chinois / Japonais / Coréen / Danois / Finnois / Norvégien / Islandais / Hongrois / Roumain / Turc / Grec / Irlandais / Portugais / Polonais / Tchéque / Slovaque / Bulgare / Autre |
| Sous-Titre Règle la langue des sous-titres. | Hf* / Anglais / Français / Espagnol / Allemand / Italien / Suédois / Hollandais / Russe / Chinois / Japonais / Coréen / Danois / Finnois / Norvégien / Islandais / Hongrois / Roumain / Turc / Grec / Irlandais / Portugais / Polonais / Tchéque / Slovaque / Bulgare / Autre |
| Menu du Disque Définit la langue du menu de disque ou menu contextuel. | Anglais* / Français / Espagnol / Allemand / Italien / Suédois / Hollandais / Russe / Chinois / Japonais / Coréen / Danois / Finnois / Norvégien / Islandais / Hongrois / Roumain / Turc / Grec / Irlandais / Portugais / Polonais / Tchéque / Slovaque / Bulgare / Autre |
| Menu du Lecteur Règle la langue du menu du disque. | English* / Français / Español |

- Les paramètres accompagnés d’un (*) sont des paramètres d’usine.
- Le menu “Rapide” consiste de la programmation des menus utilisés fréquemment, et sont accompagnés de .
- Si vous sélectionnez “Autre”, inscrivez le code à quatre chiffres de la langue désirée (consultez la liste des “CODE DE LANGUE” à la page 45). Seules les langues compatibles avec le disque peuvent être sélectionnées

■ Video



- Pour la manière de sélectionner les éléments de paramétrage et les options, voir “  Personnal.” page 32.

| Paramètres | Options |
|--|--|
| Aspect TV  Règle la taille d'une image en fonction du rapport hauteur / largeur de TV connecté. | 16:9 Wide*: Sélectionnez ceci lorsqu'une télévision à grand écran est connectée. Les disques enregistrés en format grand écran sont lus sur tout l'écran télévisé. |
| | 4:3 Pan & Scan: Sélectionnez ceci pour lire en mode de recadrage plein écran les disques enregistrés en format grand écran (les côtés de l'image coupés) sur une télé 4:3. Les disques pour lesquels le mode de recadrage n'est pas indiqué sont lus en mode boîte aux lettres. |
| | 4:3 Letter Box: Sélectionnez ceci pour lire en format panoramique les disques enregistrés en format grand écran sur une télé 4:3. (avec bandes noires dans le haut et dans le bas de l'écran). |
| | 16:9 Squeeze: Lorsqu'une image 4:3 est en lecture, l'image est affichée au centre d'un écran 16:9 avec un rapport hauteur / largeur de 4:3. |
| Résolution Vidéo HDMI  Règle la résolution vidéo HDMI. | Auto*: La résolution vidéo HDMI est automatiquement sélectionnée en fonction de dispositif connecté HDMI. |
| | 480p |
| | 720p |
| | 1080i |
| | 1080p |
| HDMI Deep Color Règle si la sortie d'image du terminal HDMI OUT doit être avec Deep Color ou non. | Auto*: L'image du terminal HDMI OUT sera émise avec Deep Color au TV branché et prenant en charge Deep Color HDMI. |
| | Hf: L'image du terminal HDMI OUT sera émise sans Deep Color. |
| Sortie composantes Règle la résolution vidéo pour la sortie de composant | 480i* |
| | 480p |
| | 720p |
| | 1080i |



| Paramètres | Options |
|---|---|
| Mode Progressif Règle le mode progressif optimal pour la sortie des images du terminal HDMI OUT et des terminaux COMPONENT VIDEO OUT. | Auto*: Le mode progressif détecte tout matériel filmé en 24 images (films) et sélectionne automatiquement le mode progressif approprié. |
| | Video: Convient à la lecture de disques de matériel vidéo (émissions télé ou dessins animés). |
| Arrêt sur Image Règle la résolution de l'image et la qualité en mode pause. | Auto*: Sélectionne automatiquement le meilleur réglage de résolution ("Image" ou "Trame") en fonction des caractéristiques des images. |
| | Trame: Stabilise les images, bien que la qualité de l'image peut devenir grossière en raison de la quantité limitée de données. Sélectionnez "Trame" lorsque les images sont toujours instables, même si "Auto" est sélectionné. |
| | Image: Affiche des images relativement immobiles en haute résolution. "Image" améliore la qualité de l'image, bien que cela puisse déstabiliser les images en raison d'une diffusion simultanée des deux champs de données. |

- Les paramètres accompagnés d'un (*) sont des paramètres d'usine.
- Le menu "Rapide" consiste de la programmation des menus utilisés fréquemment, et sont accompagnés de  .
- Si vous réglez "Résolution Vidéo HDMI" à "1080p24" et si le contenu du BD n'est pas compatible pour les images 1080p24, vous n'obtiendrez que des images 1080p60.
- Une image individuelle à l'écran est appelée "Image", soit deux images séparées appelées "Trame". Certaines images peuvent être brouillées, à cause des caractéristiques des données, si le réglage "Arrêt sur Image" est en mode automatique.
- Si l'image n'est pas sortie correctement vers le TV en raison du réglage "Résolution Vidéo HDMI" ou "Sortie composantes", appuyez et maintenez sur [► PLAY] enfoncé pendant plus de cinq secondes sur l'afficheur du panneau avant. Les deux paramètres seront automatiquement rapportés à leur valeur par défaut.
- Si un câble HDMI est connecté, en ce qui concerne la résolution vidéo pour la sortie de composant, vous pouvez sélectionner uniquement la résolution vidéo sortie actuellement de HDMI OUT ou "480i".
- Si la résolution vidéo pour la sortie du composant et la résolution vidéo HDMI sont incompatibles, la résolution vidéo de la sortie de composant passera à "480i". Les prises COMPONENT VIDEO OUT pourraient ne produire aucun signal selon le matériel du disque.
- Si vous lisez des disques DVD-vidéo protégés, le signal 480p sera émis des terminaux COMPONENT VIDEO OUT, quand le réglage "Sortie composantes" est défini sur "720p" ou "1080i".

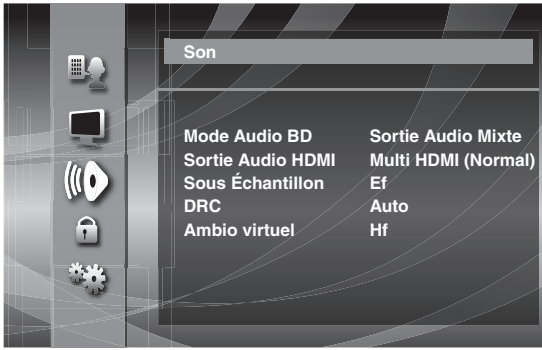
■ Son



• Pour la manière de sélectionner les éléments de paramétrage et les options, voir “  Personnel.” page 32.

| Paramètres | Options |
|--|---|
| <p>Mode Audio BD </p> <p>Pour BD, sélectionnez l’une des options, de sortir soit l’audio secondaire et interactif avec l’audio primaire si disponible, soit l’audio primaire seulement. Consultez “Réglage du Mode Audio BD” à la page 30.</p> | <p>Sortie Audio Mixte*: Sortir l’audio secondaire et interactif avec l’audio primaire si disponible.</p> <p>Sortie Audio HD: Emet l’audio primaire seulement. Réglez ce mode afin d’émettre l’audio Dolby Digital, Dolby Digital Plus, Dolby TrueHD, DTS ou DTS-HD de BD via connexion HDMI.</p> |
| <p>Sortie Audio HDMI </p> <p>Règle le format audio de la sortie audio du terminal HDMI OUT</p> | <p>Multi HDMI(Normal)*: Les signaux audio à canaux multiples sont diffusés par le terminal HDMI OUT avec un flux binaire ou LPCM.</p> <p>Multi HDMI(LPCM): Les signaux audio à canaux multiples sont diffusés par le terminal HDMI OUT avec LPCM.</p> <ul style="list-style-type: none"> • Consultez les pages 37-39 pour les options de réglage. <p>Sourdine: Coupe le son du signal audio HDMI, et définit le format du signal en sortie du terminal DIGITAL OUT.</p> <ul style="list-style-type: none"> • Consultez “Réglage de la sortie numérique” à la page 37 pour les options de réglage. |
| <p>Sous Échantillon</p> <p>Configure la sortie audio numérique lors de la lecture d’un BD ou d’un DVD enregistré en LPCM.</p> | <p>Ef*: Les signaux LPCM sont convertis en 48 kHz pour sortie.</p> <ul style="list-style-type: none"> • Réglage sur “Ef” lorsque vous utilisez des connexions numériques à un amplificateur AV qui n’est pas compatible avec les fréquences d’échantillonnage de 96 kHz. <p>Hf: Pour les disques BD et DVD enregistrés en LPCM sans protection des copyrights, des signaux audio à 2 canaux allant jusqu’à 192 kHz sont envoyés en sortie comme signaux LPCM sans conversion.</p> |
| <p>DRC</p> <p>Configuration lorsque la portée du volume du son (contrôle de la portée dynamique) doit être compressée lorsqu’un audio en Dolby Digital, Dolby Digital Plus ou Dolby TrueHD est lu.</p> | <p>Auto*: Quand les disques ne sont pas enregistrés au format Dolby TrueHD de lecture, cet appareil détecte le réglage DRC du disque et définit le réglage “DRC” sur “Ef” ou “Hf” automatiquement.</p> <p>Hf</p> <p>Ef</p> |

| Paramètres | Options |
|--|--|
| Ambio virtuel Réglez pour créer un effet ambiophonique pour un système à deux enceintes. | Hf*: L'ambiophonie virtuelle est éteinte. |
| | 1: Un effet ambiophonique naturel pour un systèmes à deux haut-parleurs branchés. |
| | 2: Un effet ambiophonique plus intense pour un systèmes à deux haut-parleurs branchés que pour un à hautparleur unique. |

- Les paramètres accompagnés d'un (*) sont des paramètres d'usine.
- Le menu "Rapide" consiste de la programmation des menus utilisés fréquemment, et sont accompagnés de .
- Dans les circonstances suivantes, "Multi HDMI(Normal)" et "Multi HDMI(LPCM)" ne sont disponibles.
 - Le câble HDMI n'est pas connecté à un port HDMI OUT.
 - L'écran raccordé est éteint.
 - L'écran raccordé n'est pas compatible avec la sortie audio.
- Sélectionnez le réglage "Ambio virtuel" sur "Hf" ou baissez le volume si le son est déformé.
- Ce paramètre prend effet quand le signal audio HDMI est transmis en sortie.

■ Réglage de la sortie numérique

Lorsque l'option "Sourdine" est sélectionnée dans "Sortie Audio HDMI", le signal audio de HDMI est en mode silencieux et les signaux audio de DIGITAL OUT changent selon le paramétrage de "Sortie Numérique".

| Rapide → Sortie Audio HDMI → Sourdine → Sortie Numérique |
|--|
| Train Binaire*: Lors de la lecture de disques enregistrés en Dolby Digital, Dolby Digital Plus, Dolby TrueHD, DTS ou DTS-HD, le flux principal correspondant (Dolby Digital ou DTS) est en sortie. |
| LPCM: Le signal LPCM sera produit en sortie du terminal DIGITAL OUT. |

- Ce paramètre prend effet quand le signal audio HDMI est transmis en sortie.

■ Programmation des enceintes

Cet appareil vous permet de profiter pleinement du son ambiophonique à canaux multiples, par exemple 7.1 et 5.1.

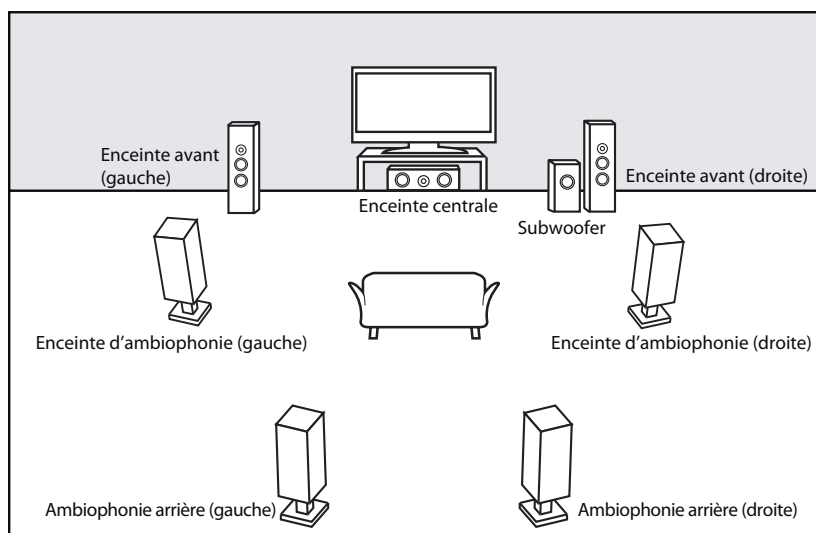

p.ex.) schéma d'assemblage de base pour un système ambiophonique 7.1

Pour profiter au maximum, réglez vos enceintes en conséquence, tel qu'indiqué dans le tableau suivant.

Les options de réglage des enceintes sont disponibles dans les sections suivantes;

<Réglage des enceintes pour la sortie du signal audio du terminal HDMI OUT >

(Disponible lorsque vous avez un câble HDMI connecté au terminal HDMI OUT)

Rapide → Sortie Audio HDMI → Multi HDMI(LPCM)

Personnal. → Son → Sortie Audio HDMI → Multi HDMI(LPCM)

FONCTION DE CONFIGURATION

Comment naviguer dans les paramètres "Multi HDMI(LPCM)".

1 Utilisez [▲ / ▼] pour votre item de menu souhaité, puis appuyez sur [ENTER].

2 Utilisez [▲ / ▼] pour sélectionner les items de réglage.

- Appuyez sur [RETURN ←] pour revenir à l'écran précédent.

3 Utilisez [◀ / ▶] pour sélectionner les options désirées. (Excepté pour "Test Tonalite", "Default" et les options des paramètres du menu "Taille".)

Pour régler les paramètres du menu "Taille":

appuyez sur [ENTER] pour sélectionner les options désirées.

Pour "Test Tonalite":

Utilisez [◀ / ▶] pour sélectionner "Hf", "Manuel" ou "Auto", puis appuyez sur [ENTER].

- Vous entendrez la tonalité d'essai. Si vous choisissez "Manual", utilisez [▲ / ▼] pour sélectionner le enceinte désiré, puis utilisez [◀ / ▶] pour ajuster le volume. Si vous choisissez "Auto", utilisez [◀ / ▶] pour ajuster le volume du enceinte émettant la tonalité d'essai.

- Si vous désirez arrêter la tonalité d'essai, appuyez sur [RETURN ←].

Pour "Default":

Appuyez sur [ENTER] pour réinitialiser les valeurs par défaut.

4 Appuyez sur [SETUP] pour quitter.

| Menu | Paramètres | Options | Descriptions |
|--|---------------|---|--|
| Taille Sélectionnez l'enceinte que vous souhaitez configurer. Changez ensuite les paramètres en fonction des descriptions. | Avant | Haut* | Haut: Pour les grosses enceintes avec de fortes capacités de reproduction des fréquences basses. Bas: Pour les petites enceintes offrant un son de basse pas trop puissant. Vous ne pouvez pas modifier le réglage du "Subwofer". Si l'appareil branché n'est pas compatible avec le caisson de basse, le mot "Subwofer" sera affiché en gris. |
| | | Bas | |
| | Centre | Haut* | |
| | | Bas | |
| | Subwofer | Ef | |
| | Surround | Haut* | |
| | | Bas | |
| | Surround back | Haut* | |
| | | Bas | |
| | Default | Sélectionnez "Default", puis appuyez sur [ENTER] pour réinitialiser le réglage "Taille" aux valeurs par défaut. | |

FONCTION DE CONFIGURATION

| Menu | Paramètres | Options | Descriptions |
|--|---|---|---|
| Niveaux par Canal Teste ou règle le volume de chacune des enceintes. | Test Tonalite: "Test Tonalite" est le test sonore qu'il est possible de diffuser dans les enceintes, ce qui vous aidera à ajuster leur volume. | Hf* | Sélectionnez "Hf" pour désactiver "Test Tonalite". |
| | | Manuel | Sélectionnez "Manuel" et appuyez ensuite sur [ENTER] pour régler manuellement le volume de l'enceinte désirée. |
| | | Auto | Sélectionnez "Auto" et appuyez ensuite sur [ENTER] pour diffuser automatiquement le test sonore dans chacune des enceintes. |
| | Avant Lch | 0 dB à -12 dB (0 dB*) | Si vous avez sélectionné "Manuel" dans "Test Tonalite", sélectionnez l'enceinte que vous souhaitez régler et ajustez son volume. Si vous sélectionnez "Auto" dans "Test Tonalite", la tonalité d'essai sera automatiquement envoyée en sortie dans l'ordre. Réglez le volume du haut-parleur d'où la sortie de la tonalité d'essai est produite. |
| | Centre | 0 dB à -12 dB (0 dB*) | |
| | Subwofer | 0 dB à -12 dB (0 dB*) | |
| | Avant Rch | 0 dB à -12 dB (0 dB*) | |
| | Surround Rch | 0 dB à -12 dB (0 dB*) | |
| | Surround back Rch | 0 dB à -12 dB (0 dB*) | |
| | Surround back Lch | 0 dB à -12 dB (0 dB*) | |
| Surround Lch | 0 dB à -12 dB (0 dB*) | | |
| Default | | Sélectionnez "Default", puis appuyez sur [ENTER] pour réinitialiser le réglage "Niveaux par Canal" aux valeurs par défaut. | |
| Temp de Decalage Ce paramètre sert à optimiser le temps d'attente avant que le son ne soit émis des enceintes, en fonction de leur distance de la position d'écoute. | Distance | Pieds* | Réglez le système de mesure que vous souhaitez; ce système de mesure sera utilisé pour "Temp de Decalage" d'attente. Appuyez sur [ENTER] pour changer le réglage. Sélectionnez la distance entre la position d'écoute et l'enceinte pour obtenir le meilleur temps d'attente possible. |
| | | Metres | |
| | Avant | 0ft à 60ft (12ft*) (0m à 18m (3,6m*)) | |
| | Centre | 0ft à 60ft (12ft*) (0m à 18m (3,6m*)) | |
| | Surround | 0ft à 60ft (10ft*) (0m à 18m (3,0m*)) | |
| | Surround back | 0ft à 60ft (10ft*) (0m à 18m (3,0m*)) | |
| | Default | | |

- Les paramètres accompagnés d'un (*) sont des paramètres d'usine.
- Pour "Taille", les réglages de chacune des tailles d'enceinte peuvent être ajustés automatiquement en fonction de chacun des réglages. (Ex. Si "Avant" est réglé à "Bas", vous ne pouvez pas régler "Centre", "Surround", et "Surround Back" à "Haut".)
- Pour "Temp de Decalage", la différence entre la valeur de chaque haut-parleur ne peut excéder les 15ft (4,5m).

■ Parent

Le contrôle des valeurs nominales vous permet de fixer une limite, ce qui empêche les enfants de visionner du matériel inadéquat. La lecture sera interrompue si les valeurs nominales excèdent les niveaux programmés. Vous devrez entrer un mot de passe avant de lire le disque.

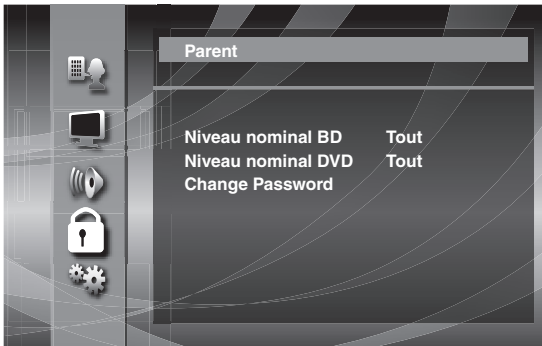

1 Utilisez [▲ / ▼] pour sélectionner , ensuite appuyez sur [ENTER].

2 Utilisez [les Toches numériques] pour entre le mot de passe à quatre chiffres.

La première fois: Utilisez [les Toches numériques] pour entrer un numéro à 4 chiffres (hormis 4737), puis appuyez sur [ENTER]. Ce numéro vous servira de mot de passe à partir de la deuxième utilisation. Inscrivez votre mot de passe, afin de ne pas l'oublier.

- Si vous avez oublié votre mot de passe, entrez [4], [7], [3], [7]. Le mot de passe sera effacé et le niveau de classification sera réglé à "Tout".
- Pendant que vous entrez votre numéro de passe, appuyez sur [CLEAR] pour effacer le numéro et entrer à nouveau un mot de passe.

3 Poursuivez Avec A - C

A) Niveau nominal BD

1) Utilisez [▲ / ▼] pour sélectionner "Niveau nominal BD", ensuite appuyez sur [ENTER].

2) Utilisez [▲ / ▼] pour sélectionner les options voulues, ensuite appuyez sur [ENTER].

"Tout": Pour effacer les limites.

"Réglage de l'âge": Pour fixer une limite d'âge.

- Après avoir sélectionné "Réglage de l'âge", utilisez [les Toches numériques] pour entrer l'âge (0 – 254). (par ex., pour 15 ans, appuyez sur [0], [1], [5])

3) Appuyez sur [SETUP] pour quitter.

B) Niveau nominal DVD

1) Utilisez [▲ / ▼] pour sélectionner "Niveau nominal DVD", ensuite appuyez sur [ENTER].

2) Utilisez [▲ / ▼] pour sélectionner le niveau voulu, ensuite appuyez sur [ENTER].

3) Appuyez sur [SETUP] pour quitter.

EXPLICATIONS DES VALEURS

- Tout : Contrôle parental inactif; tous les disques peuvent être lus.
- 8 [Adulte] : Logiciel DVD de toutes catégories (adulte/général/enfants) peuvent être lus.
- 7 [NC-17] : Moins de 17 ans ne sont pas admis.
- 6 [R] : Limité; accompagnement parental ou adulte requis pour les moins de 17 ans.
- 5 [PGR] : Surveillance parentale recommandée.
- 4 [PG-13] : Ne convient pas aux enfants âgés de moins de 13 ans.
- 3 [PG] : Surveillance parentale suggérée.
- 2 [G] : Audience générale.
- 1 [Pour Enfant] : Convient aux enfants.

C) Modification du mot de passe

1) Utilisez [▲ / ▼] pour sélectionner "Change Password", ensuite appuyez sur [ENTER].

2) Entrez un nouveau mot de passe à quatre chiffres, puis appuyez sur [ENTER].

3) Appuyez sur [SETUP] pour quitter.

Remarque

- L'information par défaut s'effacera si vous changez le niveau de contrôle parental lorsque l'information est affichée.

■ * Autres

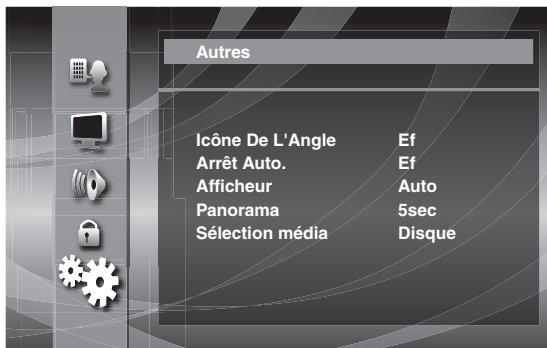

• Pour la manière de sélectionner les éléments de paramétrage et les options, voir “ Personnal.” page 32.

| Paramètres | Options |
|--|--|
| Icône De L'Angle | Ef*: L'icône d'angle apparaît à l'écran lors de la lecture de la scène avec des angles variés. |
| | Hf: L'icône d'angle disparaît de l'écran télévisé. |
| Arrêt Auto. | Ef*: Si cet appareil ne dénote aucune activité pendant plus de 30 minutes, il s'éteint automatiquement. |
| | Hf: Désactive le courant automatique. |
| Afficheur Règle la luminosité de l'affichage du panneau avant. | Auto*: L'affichage du panneau avant s'obscurcit en cours de lecture. |
| | Clair: L'afficheur du panneau avant s'obscurcit. |
| | Sombre: Le panneau avant s'obscurcit en cours de lecture. |
| Panorama Règle l'heure d'affichage pour une photo (en format JPEG) | 5sec* |
| | 10sec |
| Sélection média Sélectionner le média à lire. | Disque*: Sélectionner ceci lorsque vous faites la lecture d'un disque. |
| | Memoire SD: Sélectionner ceci lorsque vous faites la lecture d'une carte mémoire SD. |

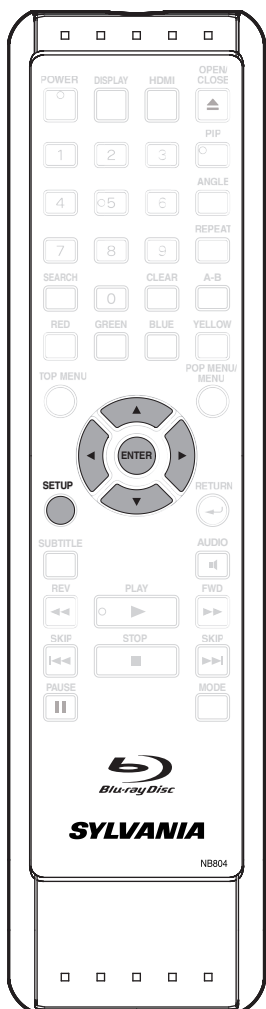

Initialiser

Initialise le paramètre ou la carte mémoire SD.

- 1 Appuyez sur [SETUP] lorsque l'appareil est en mode arrêt.**
- 2 Utilisez [▲ / ▼] pour sélectionner , ensuite appuyez sur [ENTER].**
- 3 Utilisez [▲ / ▼] pour sélectionner l'option souhaitée, ensuite appuyez sur [ENTER].**

“Non” : Quitter sans initialisation.

“Installation” :

Réinitialise le menu de configuration aux valeurs par défaut.

“Dispositif mémoire” :

Initialise la carte mémoire SD. Après l'apparition du message de confirmation, utilisez [▲ / ▼] pour sélectionner “Oui”, puis appuyez sur [ENTER].

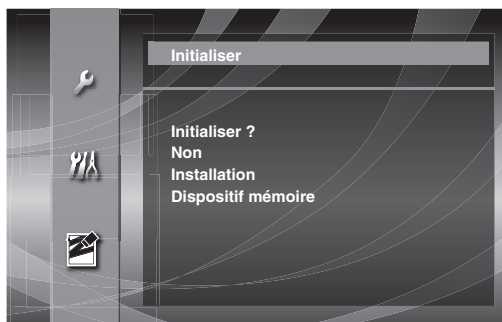

- 4 Appuyez sur [ENTER]. (pour “Installation” et “Dispositif mémoire” uniquement)**

- 5 Appuyez sur [SETUP] pour quitter.**

Remarque

- Le paramètre pour “ Parent” n’est pas remis à zéro.
- Si une carte mémoire SD n’est pas insérée, la mention “Dispositif mémoire” sera affichée en gris.

DÉPANNAGE

Si l'appareil ne fonctionne pas correctement lorsque utilisé selon les instructions de ce manuel, veuillez vérifier l'appareil en suivant la liste de vérification suivante.

| Problème | Solution |
|---|---|
| Pas de courant | <ul style="list-style-type: none">- Vérifiez si le cordon d'alimentation est correctement branché.- Débranchez le cordon et attendez 5 à 10 secondes, puis branchez à nouveau. |
| Pas de son ou d'image | <ul style="list-style-type: none">- Vérifiez si TV branché est allumé.- Contrôlez que toutes les connexions sont correctes et fermes.- Vérifiez si TV branché ou tout autre dispositif est compatible avec HDCP. (Ce appareil n'émettra pas un signal de sortie vidéo à moins que l'autre dispositif ne soit compatible avec HDCP.)- Vérifiez si le format de sortie pour l'appareil (FORMAT HDMI) correspond au format d'entrée compatible de l'autre dispositif connecté.- Réglez la "Résolution Vidéo HDMI" autre que sur "Auto" ou "1080p24". |
| Image déformée | <ul style="list-style-type: none">- Parfois une petite quantité d'images déformées peuvent apparaître. Ceci n'est pas un fonctionnement défectueux.- Connectez cet appareil directement à la télé. Si les câbles audio/vidéo RCA sont connectés à un magnétoscope, les images peuvent être déformées à cause du système de protection contre la copie. |
| Image complètement déformée ou image en noir et blanc sur BD/DVD | <ul style="list-style-type: none">- Assurez-vous que le disque est compatible avec cet appareil. |
| Aucun son ou son déformé | <ul style="list-style-type: none">- Réglez le volume.- Vérifiez si les enceintes sont bien connectées.- Vérifiez la connexion HDMI.- Vérifiez les réglages dans le menu "  Son". |
| Image fige momentanément pendant la lecture | <ul style="list-style-type: none">- Vérifiez s'il y a des marques de doigts ou des égratignures sur le disque; nettoyez-le avec un chiffon doux du centre au bord.- Nettoyez le disque. |
| Le disque ne peut être lu | <ul style="list-style-type: none">- Nettoyez le disque.- Vérifiez si l'étiquette du disque est tournée vers le haut.- Vérifiez si le disque est défectueux en essayant un autre disque.- Annulez les contrôles de classification ou modifiez le niveau de contrôle.- Insérez un disque en bon état pouvant être lu par ce lecteur. |
| La carte mémoire SD ne peut être lue. | <ul style="list-style-type: none">- Le format de la carte ne correspond pas avec cet appareil ou la carte n'est pas compatible. |
| Pas de retour sur l'écran de démarrage lorsque le disque est retiré | <ul style="list-style-type: none">- Reinitialisez cet appareil en l'éteignant et en l'allumant à nouveau. |
| L'appareil ne répond pas à la télécommande | <ul style="list-style-type: none">- Alignez la télécommande directement avec la fenêtre du capteur infrarouge située sur le panneau avant.- Diminuez la distance entre la télécommande et la fenêtre du capteur infrarouge.- Remplacez les piles de la télécommande.- Réinsérez les piles en respectant la polarité (signes +/-) comme indiquée. |
| Les touches ne fonctionnent pas ou l'appareil ne réagit plus | <ul style="list-style-type: none">- Pour réinitialiser complètement l'appareil, débranchez le cordon d'alimentation de la prise de courant pendant 5 à 10 secondes. |
| L'appareil ne réagit pas à certaines commandes pendant la lecture | <ul style="list-style-type: none">- Les opérations peuvent ne pas être permises par le disque. Veuillez vous reporter aux directives accompagnant le disque.. |
| L'appareil ne lit aucun BD / DVD / CD | <ul style="list-style-type: none">- Condensation ? (Laissez reposer pendant 1 ou 2 heures)- Vous tentez de lire un disque autre qu'un disque marqué tel qu'indiqué à la page 17.- Essuyez la saleté présente sur le disque ou remplacez le disque. |
| L'angle n'embarque pas | <ul style="list-style-type: none">- L'angle ne peut être modifié sur les BD/DVD ne contenant aucun angle multiple. Dans certains cas, les angles multiples sont uniquement enregistrés pour certaines scènes. |
| La lecture ne se fait pas lorsqu'un titre est sélectionné | <ul style="list-style-type: none">- Vérifiez les réglages dans le menu "  Parent". |
| Le mot de passe oublié pour la classification | <ul style="list-style-type: none">- Entrez le mot de passe par défaut, "4737"; le mot de passe oublié sera effacé. |

Remarque

- Certaines fonctions ne sont pas disponibles avec certains modes, mais il ne s'agit pas là d'une défaillance. Lisez la description dans ce manuel pour plus de détails sur le bon fonctionnement.
- Certaines fonctions sont défendues sur certains disques.

Audio analogique

Un signal électrique qui représente directement le son. Comparez-le à l'audio numérique qui peut être un signal électrique, mais qui est une représentation indirecte du son. Voir également "Audio numérique".

Audio numérique

Une représentation indirecte du son par des chiffres. Pendant l'enregistrement, le son est mesuré à intervalles réguliers (44 100 fois par seconde pour un CD audio) par un convertisseur analogique-numérique, qui génère un flux de nombres. Lors de la lecture, un convertisseur numérique-analogique génère un signal analogique

BD-Java

Avec les Blu-ray permettant d'exploiter les applications Java, vous pouvez profiter des fonctions interactives comme les jeux ou les menus interactifs.

Disque Blu-ray (BD)

Le disque Blu-ray est un disque vidéo optique de prochaine génération capable de stocker bien plus de données qu'un DVD conventionnel. Sa grande capacité permet de jouir de fonctions telles que les vidéos haute définition, des sons ambiophonique multicanaux, des sons ambiophoniques multicanaux, des menus interactifs, etc.

Chapitre

Exactement comme un livre est fractionné en plusieurs chapitres, un titre sur un BD-vidéo o DVD-vidéo est habituellement divisé en chapitres. Voir également "Titre".

Code régional

Les zones associent des disques et des lecteurs de zones données dans le monde. Cet appareil ne lira que les disques avec des codes de zone compatibles. Vous pouvez trouver le code de zone de votre appareil en regardant sa face arrière. Certains disques sont compatibles avec plus d'une zone (ou toutes les zones).

Dolby Digital

Le système de compression du son numérique développé par Dolby Laboratories. Il vous offre un son de l'audio stéréo (2 ch) ou multicanal.

Dolby Digital Plus

Dolby Digital Plus se veut la nouvelle génération de technologie de compression audio développée pour faire suite à la technologie Dolby Digital. Le disque Blu-ray fonctionne avec le système de son ambiophonique 7.1.

Dolby TrueHD

Dolby TrueHD est une technologie d'encodage sans perte développée pour la nouvelle génération de disques optiques. Le disque Blu-ray fonctionne avec le système de son ambiophonique 7.1.

DTS (Digital Theater System)

DTS est un système de son ambiophonique multicanaux. En utilisant un décodeur DTS, vous pouvez profiter d'un son dynamique et réaliste digne des salles de cinéma. Les technologies de son ambiophonique DTS ont été développées par DTS, Inc.

DTS-HD

DTS-HD est une technologie d'encodage sans perte développée pour faire suite à la première technologie de format acoustique DTS. Le disque Blu-ray fonctionne avec le système de son ambiophonique 7.1.

Fréquence d'échantillonnage

Le taux de mesure d'un son selon un intervalle spécifié afin de le transformer en données audio numérique. Le nombre d'échantillonnages par seconde définit la fréquence d'échantillonnage. Plus ce taux est élevé, meilleure est la qualité de son.

HDMI (high-definition multimedia interface)

C'est une interface numérique vers la source audio et vidéo. Elle peut transmettre la vidéo composite, l'audio et un signal de contrôle sur une seule connexion par câble.

JPEG (joint photographic experts group)

JPEG est une méthode de compression des fichiers photo. Vous pouvez copier des fichiers JPEG sur CD-RW/-R, DVD ou la carte mémoire SD depuis un ordinateur et lire les fichiers sur cet appareil.

PCM (pulse code modulation)

Le système le plus courant de codage de l'audio numérique, utilisé sur les CD et les DAT. Il offre une excellente qualité, mais requiert beaucoup de données comparé aux formats tels que Dolby Digital et MPEG audio. Pour la compatibilité avec les enregistreurs audio numériques (CD, MD et DAT) et les amplificateurs AV à entrées numériques, cet appareil peut convertir du Dolby Digital et du MPEG audio en PCM. Voir également "Audio numérique".

Piste

Les CD audio utilisent des pistes pour diviser leur contenu. L'équivalent sur un BD-vidéo o DVD-vidéo s'appelle un chapitre. Voir également "Chapitre".

Rapport hauteur-largeur

La largeur d'un écran de télévision par rapport à sa taille. Les TV conventionnelles sont au format 4:3 (l'écran de la TV est presque carré) ; les modèles à écran large sont au format 16:9 (la largeur de l'écran de la TV est pratiquement égale à deux fois sa hauteur).

Sortie de composantes vidéo

Chaque signal de luminance (Y) et des composantes (P_B / C_B , P_R / C_R) est indépendant à la sortie afin que vous puissiez apprécier les couleurs de l'image telles qu'elles sont. En outre, en raison de la compatibilité avec la vidéo progressive (525p/480p), vous pouvez profiter d'une image de plus haute densité qu'une image entrelacée (525i/480i).

Titre

Un ensemble de chapitres sur un BD-vidéo o DVD-vidéo. Voir également "Chapitre".

CODE DE LANGUE

| Langue | Code | Langue | Code | Langue | Code | Langue | Code |
|-------------------|------|------------------|------|-----------------|------|----------------|------|
| A-B | | Fidji | 5256 | Lingalais | 5860 | Setswana | 6660 |
| Abkhaze | 4748 | Finlandais [FIN] | 5255 | Lituanien | 5866 | Shana | 6560 |
| Afar | 4747 | Français [FRE] | 5264 | Macédonien | 5957 | Sindhi | 6550 |
| Afrikaans | 4752 | Frison | 5271 | Malais | 5965 | Singhalais | 6555 |
| Albanais | 6563 | Galicien | 5358 | Malayalam | 5958 | Siswat | 6565 |
| Allemand [GER] | 5051 | Gallois | 4971 | Malgache | 5953 | Slovaque [SLO] | 6557 |
| Amharique | 4759 | Géorgien | 5747 | Maltais | 5966 | Slovène | 6558 |
| Anglais [ENG] | 5160 | Goujrati | 5367 | Maori | 5955 | Somalien | 6561 |
| Arabe | 4764 | Grec [GRE] | 5158 | Marathi | 5964 | Soudanais | 6567 |
| Arménien | 5471 | Groenlandais | 5758 | Moldave | 5961 | Suédois [SWE] | 6568 |
| Assamais | 4765 | Guarani | 5360 | Mongol | 5960 | Swahili | 6569 |
| Aymara | 4771 | Haoussa | 5447 | Nauru | 6047 | T | |
| Azerbaïdjanais | 4772 | Hébreu | 5569 | Népalais | 6051 | Tadjik | 6653 |
| Bachkir | 4847 | Hindi | 5455 | Norvégien [NOR] | 6061 | Tagalog | 6658 |
| Balonga | 6665 | Hollandais [DUT] | 6058 | O-R | | Tamil | 6647 |
| Basque | 5167 | Hongrois [HUN] | 5467 | Occitan | 6149 | Tatar | 6666 |
| Bengali ; Bangla | 4860 | I-K | | Oromo(Afan) | 6159 | Tchèque [CZE] | 4965 |
| Bhoutanais | 5072 | Indonésien | 5560 | Ouolof | 6961 | Télougou | 6651 |
| Biélorusse | 4851 | Interlingua | 5547 | Ourdou | 6764 | Thaïlandais | 6654 |
| Bihari | 4854 | Interlingue | 5551 | Ouzbek | 6772 | Tibétain | 4861 |
| Birman | 5971 | Inupiak | 5557 | Panjabi | 6247 | Tigigna | 6655 |
| Bislama | 4855 | Irlandais [IRI] | 5347 | Perse | 5247 | Tonga | 6661 |
| Breton | 4864 | Islandais [ICE] | 5565 | Polonais [POL] | 6258 | Turc [TUR] | 6664 |
| Bulgare [BUL] | 4853 | Italien [ITA] | 5566 | Portugais [POR] | 6266 | Turcoman | 6657 |
| C-E | | Japonais [JPN] | 5647 | Provençal | 6164 | Twi | 6669 |
| Cambodgien | 5759 | Javanais | 5669 | Pushtu ; Pushto | 6265 | U-Z | |
| Catalan | 4947 | Kachméré | 5765 | Quechua | 6367 | Ukrainien | 6757 |
| Chinois [CHI] | 7254 | Kannara | 5760 | Rhêto-Roman | 6459 | Vietnamien | 6855 |
| Coréen [KOR] | 5761 | Kazakh | 5757 | Roumain [RUM] | 6461 | Volapük | 6861 |
| Corse | 4961 | Kinyarwanda | 6469 | Russe [RUS] | 6467 | Xhosa | 7054 |
| Croate | 5464 | Kirghiz | 5771 | S | | Yiddish | 5655 |
| Danois [DAN] | 5047 | Kiroundi | 6460 | Samoa | 6559 | Yoruba | 7161 |
| Ecossais gaélique | 5350 | Kurde | 5767 | Sangho | 6553 | Zoulou | 7267 |
| Espagnol [SPA] | 5165 | L-N | | Sanscrit | 6547 | | |
| Espéranto | 5161 | Laotien | 5861 | Serbe | 6564 | | |
| Estonien | 5166 | Latin | 5847 | Serbo-Croate | 6554 | | |
| F-H | | Latvien ; Letton | 5868 | Sesotho | 6566 | | |
| Féringien | 5261 | | | | | | |

Remarque

- Si vous choisissez une langue dont le code de langue est composé de trois lettres (écrit entre crochets), le code sera affiché chaque fois que vous modifierez le réglage de l'audio ou des sous-titres à la page 29. Si vous optez pour une autre langue, c'est plutôt '---' qui apparaîtra.

SPÉCIFICATIONS

Général

| | |
|---|--|
| Système de signaux | NTSC couleur |
| Puissance recommandée | 120 V AC, 60 Hz |
| Consommation | 30 W (en veille: 0,8 W) |
| Dimensions (largeur x hauteur x profondeur) | 17,2 x 2,8 x 13,9 pouces (435 x 70 x 351 mm) |
| Poids | 9,1 lbs. (4,1 kg) |
| Températures recommandées | 41°F (5°C) à 104°F (40°C) |
| Humidité recommandée | Moins de 80 % (pas de condensation) |

Terminals

| | | | | |
|---------------------------------|--|--|--------------------------------|--------------------------------|
| Arrière | Sortie audio (Analogique) | | | |
| | Terminal de RCA x 2 | G/D: 2 Vrms (impédance de sortie: supérieure à 1k Ω) | | |
| | Sortie vidéo | | | |
| | Terminal de RCA x 1 | 1Vp-p (75 Ω) | | |
| | Sortie vidéo composantes | | | |
| | Terminal de RCA x 3 | Y: 1Vp-p (75 Ω) | Pb/Cb: 700mVp-p (75 Ω) | PR/CR: 700mVp-p (75 Ω) |
| Sortie audio (Numérique) | | | | |
| Terminal de RCA x 1 | 500mVp-p (75 Ω) | | | |
| Sortie HDMI | | | | |
| Prise HDMI x 1 | Vidéo: 480p, 720p, 1080i, 1080p, 1080p24 / Audio | | | |

Remarque

- Les caractéristiques techniques et la présentation de ce produit sont modifiables sans préavis.

SYLVANIA

GARANTIE LIMITÉE

FUNAI CORP. réparera ce produit sans frais aux États-Unis dans le cas d'une défectuosité des matériaux ou d'un défaut de fabrication selon les dispositions suivantes :

DURÉE :

PIÈCES : FUNAI CORP. remplacera les pièces défectueuses sans frais pour une durée d'un (1) an suivant la date d'achat initial. Certaines pièces ne sont pas couvertes par cette garantie.

MAIN D'ŒUVRE : FUNAI CORP. fournira la main d'œuvre sans frais pour une période de quatre-vingt-dix (90) jours suivant la date d'achat initial.

LIMITATIONS ET EXCLUSIONS :

CETTE GARANTIE NE COUVRE QUE L'ACHAT INITIAL DU PRODUIT. UN REÇU D'ACHAT OU TOUTE AUTRE PREUVE D'ACHAT INITIAL SERA REQUISE AVEC LE PRODUIT POUR POUVOIR SE PRÉVALOIR DE CETTE GARANTIE.

Cette garantie ne peut s'étendre à une autre personne ou autre cessionnaire.

Cette garantie ne sera plus valable si un ou les numéros de série sont modifiés, remplacés, sont rendus illisibles, sont manquants ou si des réparations ont été tentées par un centre de service non autorisé. Cette garantie limitée ne s'applique pas aux produits achetés et utilisés à l'extérieur des États-Unis.

Cette garantie ne couvre que les problèmes causés par des défectuosités de matériaux ou de fabrication qui surviennent après une utilisation normale. Elle ne couvre pas les dommages causés lors du transport ou les défectuosités suite à des réparations, des modifications utilisant des produits qui ne sont pas autorisés par FUNAI CORP. ou des dommages suite à un accident, une mauvaise utilisation, une manipulation inadéquate, une modification, une mauvaise installation, un entretien inadéquat, une utilisation dans un hôtel, pour la location, dans un bureau commercial ou des dommages causés par le feu, l'eau, la foudre ou tout autre catastrophe naturelle.

CETTE GARANTIE NE COUVRE PAS LE MATÉRIEL D'EMBALLAGE, LES ACCESSOIRES (SAUF LA TÉLÉCOMMANDE), LES PIÈCES DITES ESTHÉTIQUES, LES PIÈCES D'ASSEMBLAGE, LES MODÈLES DE DÉMONSTRATION OU LES MODÈLES EN MONTRE.

FUNAI CORP. ET SES REPRÉSENTANTS OU AGENTS NE SERONT DANS AUCUN CAS RESPONSABLES POUR TOUS DOMMAGES GÉNÉRAUX, INDIRECTS, OU CONSÉQUENTIELS SUITE À L'UTILISATION OU À L'ABSENCE D'UTILISATION DE CE PRODUIT. CETTE GARANTIE EST TENANT LIEU DE TOUTES AUTRES GARANTIES, EXPRÉSES OU TACITES ET DE TOUTES AUTRES RESPONSABILITÉS DE LA PART DE FUNAI CORP., TOUTES AUTRES GARANTIES INCLUANT LA GARANTIE DE QUALITÉ MARCHANDE ET DE COMPATIBILITÉ SELON UN USAGE PRÉCIS SONT DÉCLINÉES PAR FUNAI ET SES REPRÉSENTANTS AUX ÉTATS-UNIS.

TOUTES LES VÉRIFICATIONS ET LES RÉPARATIONS DOIVENT ÊTRE EFFECTUÉES PAR UN CENTRE DE SERVICE AUTORISÉ. CETTE GARANTIE N'EST VALABLE QUE LORSQUE L'APPAREIL EST APPORTÉ DANS UN CENTRE DE SERVICE AUTORISÉ. LE PRODUIT DOIT ÊTRE ACCOMPAGNÉ D'UNE COPIE DE L'ORIGINAL DU REÇU DE L'ACHAT. SI AUCUNE PREUVE D'ACHAT N'EST FOURNIT, LA GARANTIE NE SERA PAS HONORÉE ET DES FRAIS DE RÉPARATION SERONT FACTURÉS.

IMPORTANT :

CETTE GARANTIE LIMITÉE VOUS ACCORDE CERTAINS DROITS LÉGAUX. CES DROITS PEUVENT VARIER D'UN ÉTAT À L'AUTRE. SI, AU COURS DE LA PÉRIODE COUVERTE PAR LA GARANTIE, VOUS N'ÊTES PAS EN MESURE D'OBTENIR UN SERVICE SATISFAISANT DANS LE CAS D'UNE RÉPARATION DU PRODUIT, VEUILLEZ CONTACTER FUNAI CORP.

MISE EN GARDE :

FUNAI CORP. SE RÉSERVE LE DROIT DE MODIFIER LE PRODUIT SANS AVIS PRÉALABLE.

NOTE DE GARANTIE AU SUJET DES RÉPARATIONS NON AUTORISÉES :

Pour obtenir un service couvert par la garantie, vous devez apporter le produit ou le faire parvenir à vos frais, soit dans son emballage d'origine ou un emballage qui offre une protection égale, dans n'importe quel CENTRE DE SERVICE AUTORISÉ. FUNAI CORP. ne vous remboursera pas les frais encourus pour des réparations effectuées par un centre de service qui n'est pas autorisé sans avoir obtenu une autorisation écrite au préalable.

Pour trouver le CENTRE DE SERVICE AUTORISÉ le plus près de chez-vous ou pour des informations générales, veuillez nous contacter au :

FUNAI CORPORATION

Service à la Clientèle

Tel: 1-800-968-3429

<http://www.sylvania-ce.com>

19900 Van Ness Avenue, Torrance, CA 90501